



INTERNATIONAL AEGEAN SCIENTIFIC STUDIES CONGRESS CONFERENCE BOOK

EDİTÖR
Assist. Prof. Enes TURBIC

INTERNATIONAL AEGEAN SCIENTIFIC STUDIES CONGRESS

November 23-24, 2024,

İzmir, Türkiye

EDITOR: Assist. Prof. ENES TURBIC

COPYRIGHT © 2024

BY ARCENG CONGRESS ORGANIZATION

PUBLISHING COMPANY LIMITED

ALL RIGHTS RESERVED. NO PART OF THIS PUBLICATION MAY BE REPRODUCED, DISTRIBUTED OR TRANSMITTED IN ANY FORM OR BY ANY MEANS, INCLUDING PHOTOCOPYING, RECORDING OR OTHER ELECTRONIC OR MECHANICAL METHODS, WITHOUT THE PRIOR WRITTEN PERMISSION OF THE PUBLISHER, EXCEPT IN THE CASE OF BRIEF QUOTATIONS EMBODIED IN CRITICAL REVIEWS AND CERTAIN OTHER NONCOMMERCIAL USES PERMITTED BY COPYRIGHT LAW. ASESCONGRESS ORGANIZATION PUBLISHING® IT IS RESPONSIBILITY OF THE AUTHOR TO ABIDE BY THE PUBLISHING ETHICS RULES.

ARCENG PUBLICATIONS – 2024©

14.12.2024

ISBN: 978-625-97514-0-5

CONGRESS ID

CONFERENCE TITLE

INTERNATIONAL AEGEAN SCIENTIFIC STUDIES CONGRESS

DATE AND PLACE

November 23-24, 2024,

İzmir, Türkiye

ORGANIZATION

ARCENG (ACADEMIC EVENTS- CONFERENCE-CONGRESS)

LANGUAGES

Turkish, English, Arabic, Russian

ORGANIZING COMMITTEE MEMBERS

Prof. Dr. ELMAN QULIYEV

AZERBAYCAN DEVLET PEDAGOJI UNIVERSITY (AZERBAYCAN)

Prof. Dr. MUSTAFA TALAS

NIGDE OMER HALISDEMIR UNIVERSITY (TURKIYE)

Assoc. Prof. AHMET KURTOGLU

BANDIRMA ON YEDI EYLUL UNIVERSITY (TURKIYE)

Assoc. Prof. AHMET USLU

KUTAHYA DUMLUPINAR UNIVERSITY (TURKIYE)

Assoc. Prof. HUSEYIN BOZ

ATATURK UNIVERSITY (TURKIYE)

Assoc. Prof. LOKMAN ZOR

NIGDE OMER HALISDEMIR UNIVERSITY (TURKIYE)

DR. MARIUS LOLEA

UNIVERSITY OF ORADEA (ROMANYA)

Dr. ULKER BAXSIYEVA

AZERBAYCAN DEVLET PEDAGOJI UNIVERSITY (AZERBAYCAN)

KOORDINATOR

MAHINUR ASLAN

BILIM KURULU

Prof. Dr. AHMET NIYAZI OZKER

BANDIRMA ONYEDI EYLUL UNIVERSITY (TURKIYE)

Prof. Dr. MUHAMMAD FAISAL

ALLAMA IQBAL OPEN UNIVERSITY (PAKISTAN)

Prof. Dr. ALI RIZA MOTORCU

CANAKKALE ONSEKIZ MART UNIVERSITY (TURKIYE)

Prof. Dr. BENRETEM ABDELOUAHAB

UNIVERSITE BADJI MOKHTAR ANNABA (CEZAYIR)

Prof. Dr. Bİrsen CEKEN

ANKARA HACI BAYRAM VELI UNIVERSITY (TURKIYE)

Prof. Dr. DENİZ YENGIN

CANAKKALE ONSEKIZ MART UNIVERSITY (TURKIYE)

Prof. Dr. EMINE NESE YENICERI

MUGLA SITKI KOÇMAN UNIVERSITY (TURKIYE)

Prof. Dr. HASSAN ZARIOUH

MOHAMMED FIRST UNIVERSITY (FAS)

Prof. Dr. HULYA DEMİROREN

CANAKKALE ONSEKIZ MART UNIVERSITY (TURKIYE)

Prof. Dr. KHALİL KASSMI

MOHAMED PREMIER UNIVERSITY OF OUJDA (FAS)

Prof. Dr. MEHMET ALI SALAHLI

CANAKKALE ONSEKIZ MART UNIVERSITY (TURKIYE)

PROF. DR. M. MEZİYET ARI

ISTANBUL GELİSİM UNIVERSITY (TURKIYE)

Prof. Dr. NURETTİN KONAR

HALIC UNIVERSITY (TURKIYE)

Prof. Dr. SACİDE VURAL

ISTANBUL GELİSİM UNIVERSITY (TURKIYE)

Prof. Dr. SADETTIN SARI

SULEYMAN DEMIREL UNIVERSITY (TURKIYE)

Prof. Dr. TARIK CAKAR

ISTANBUL GELISIM UNIVERSITY (TURKIYE)

Prof. Dr. VALENTIN STOYANOV

TRAKIA UNIVERSITY (BULGARISTAN)

Prof. Dr. ZELIHA GOKBAYRAK

CANAKKALE ONSEKIZ MART UNIVERSITY (TURKIYE)

Prof. Dr. WILLIAM MOSIER

ISTANBUL GELISIM UNIVERSITY (TURKIYE)

Assoc. Prof. BAMBANG HADI SANTOSO

SEKOLAH TINGGI ILMU EKONOMI INDONESIA SURABAYA (ENDONEZYA)

Assoc. Prof. BURCU UZUM

KOCAELI UNIVERSITY (TURKIYE)

Assoc. Prof. DERYA ATLAY ISIK

MUGLA SITKI KOCMAN UNIVERSITY (TURKIYE)

Assoc. Prof. EBRU ONEM

SULEYMAN DEMIREL UNIVERSITY (TURKIYE)

Assoc. Prof. Elif CELEBI KARAKOK

AKDENIZ UNIVERSITY (TURKIYE)

Assoc. Prof. ELZBIETA PATKOWSKA

UNIVERSITY OF LIFE SCIENCES IN LUBLIN (POLONYA)

Assoc. Prof. Esmâ OZ KIRIS

ANKARA YILDIRIM BEYAZIT UNIVERSITY (TURKIYE)

Assoc. Prof. ERGUN AKTURK

ATATURK UNIVERSITY (TURKIYE)

Assoc. Prof. FATMA TUGCE SENBERBER DUMANLI

ISTANBUL NISANTASI UNIVERSITY (TURKIYE)

Assoc. Prof. FUNDA COBAN

IZMIR DEMOKRASI UNIVERSITY (TURKIYE)

Assoc. Prof. HAMIT ARBAS

CANAKKALE ONSEKIZ MART UNIVERSITY (TURKIYE)

Assoc. Prof. HICRAN OZLEM ILGIN

CANAKKALE ONSEKIZ MART UNIVERSITY (TURKIYE)

Assoc. Prof. IPEK FATMA CEVIK

USKUDAR UNIVERSITY (TURKIYE)

Assoc. Prof. KEZBAN SONMEZ

AKDENIZ UNIVERSITY (TURKIYE)

Assoc. Prof. KHAYALA ALIGULIYEVA

SUMQAIT STATE UNIVERSITY (AZERBAYCAN)

Assoc. Prof. Koray CELENK

ATATURK UNIVERSITY (TURKIYE)

Assoc. Prof. MENEKSE SEDEN TAPAN-BROUTIN

BURSA ULUDAG UNIVERSITY (TURKIYE)

Assoc. Prof. MUSTAFA KEMAL BILICI

MARMARA UNIVERSITY (TURKIYE)

Assoc. Prof. NURAY ALACA

ACIBADEM MEHMET ALI AYDINLAR UNIVERSITY (TURKIYE)

Assoc. Prof. OZLEM ARDA

ISTANBUL UNIVERSITY (TURKIYE)

Assoc. Prof. TUNCAY CANBULAT

DOKUZ EYLUL UNIVERSITY (TURKIYE)

Assoc. Prof. ULHAK CIMEN

ATATURK UNIVERSITY (TURKIYE)

Assoc. Prof. KEZBAN SONMEZ

AKDENIZ UNIVERSITY (TURKIYE)

Assoc. Prof. YILMAZ YURTSEVEN

AKDENIZ UNIVERSITY (TURKIYE)

Assoc. Prof. AYLIN ALAN

AKDENIZ UNIVERSITY (TURKIYE)

Assist. Prof. ALISHER YUNUSOV

FERGANA STATE UNIVERSITY (OZBEKISTAN)

Assist. Prof. AYHAN ATIGAN

KARABUK UNIVERSITY (TURKIYE)

Assist. Prof. BUSRA YARANOGLU

BALIKESIR UNIVERSITY (TURKIYE)

Assist. Prof. Duygu KAYALIK SAHIN

BARTIN UNIVERSITY (TURKIYE)

Assist. Prof. EMRULLAH BANAZ

BAYBURT UNIVERSITY (TURKIYE)

Assist. Prof. FULYA SAVAS

CANAKKALE ONSEKIZ MART UNIVERSITY (TURKIYE)

Assist. Prof. GULSAH GURKAN

TURGUT OZAL UNIVERSITY (TURKIYE)

Assist. Prof. OGUZ HAN OZTAY

VAN YUZUNCU YIL UNIVERSITY (TURKIYE)

Assist. Prof. OZGEN KILIC ERKEK

PAMUKKALE UNIVERSITY (TURKIYE)

Assist. Prof. TOHID MALEKZADEH

ISLAMIC AZAD UNIVERSITY (IRAN)

Dr. ESMERAY KARATAS

CANAKKALE ONSEKIZ MART UNIVERSITY (TURKIYE)

INTERNATIONAL AEGEAN SCIENTIFIC STUDIES CONGRESS
November 23-24, 2024, İzmir, Türkiye
CONFERENCE BOOK

CONFERENCE STATISTICS

Distribution of the papers presented orally at the conference by countries

Country	Number of Papers	Percentage (%)
TURKIYE	10	28,57
AZERBAIJAN	19	54,28
PAKISTAN	2	5,71
ALGERIA	1	2,86
INDONESIA	1	2,86
MOROCCO	1	2,86
KAZAKHSTAN	1	2,86
TOTAL	35	100%

INTERNATIONAL AEGEAN SCIENTIFIC STUDIES CONGRESS
November 23-24, 2024, İzmir, Türkiye
CONFERENCE BOOK

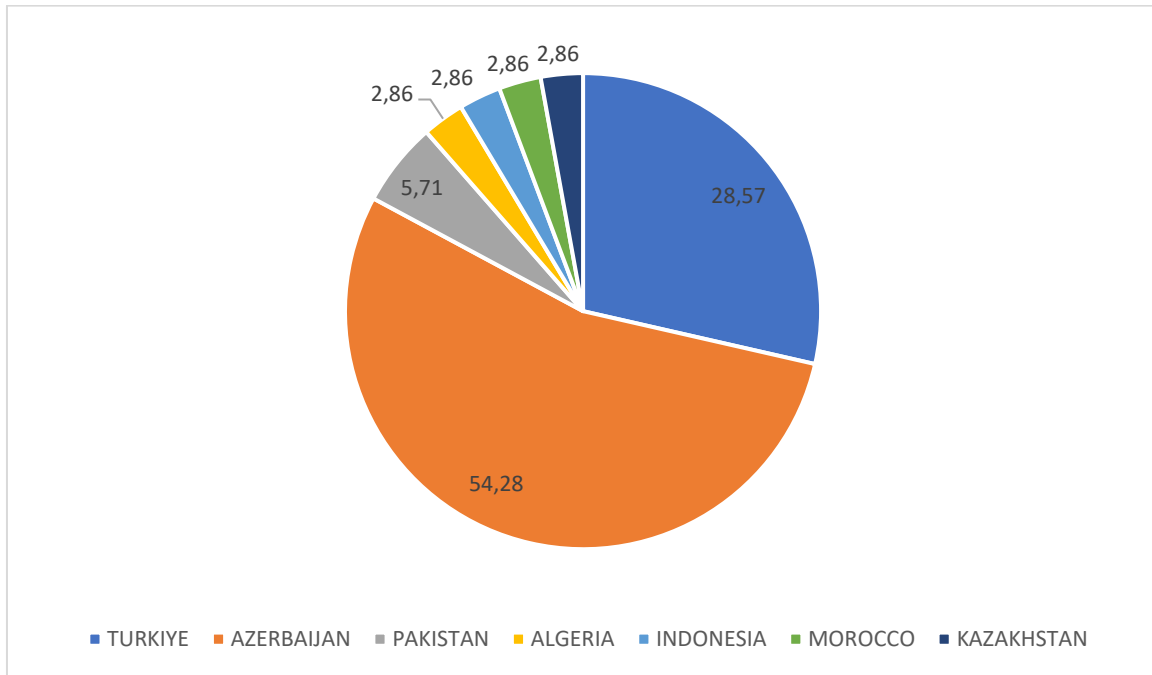

INTERNATIONAL AEGEAN SCIENTIFIC STUDIES CONGRESS

November 23-24, 2024, İzmir, Türkiye

CONFERENCE PROGRAM

INTERNATIONAL AEGEAN SCIENTIFIC STUDIES CONGRESS

NOVEMBER 23-24, 2024

İZMİR, TÜRKİYE

CONFERENCE PROGRAM

INTERNATIONAL AEGEAN SCIENTIFIC STUDIES CONGRESS

November 23-24, 2024, İzmir, Türkiye

CONFERENCE PROGRAM

23.11.2024

SATURDAY / 10:00-12:30

SESSION: 1 HALL: 1 / MODERATOR

Assoc. Prof. AHMET KURTOĞLU

AUTHORS	UNIVERSITY/INSTITUTION	TOPIC TITLE
MUSA TÜRKMEN Prof. Dr. BETÜL AKYOL Assoc. Prof. AHMET KURTOĞLU	İNÖNÜ ÜNİVERSİTESİ BANDIRMA ONYEDİ EYLÜL ÜNİVERSİTESİ	FİZİKSEL AKTİVİTELER SIRASINDA ELEKTROENSEFALOGRAFİ KULANIMI; OTİZM SPEKTRUM BOZUKLUĞU TANILI BİREYLER ÜZERİNE BİR DERLEME
MUSA TÜRKMEN Assoc. Prof. ÖZGÜR EKEN Assoc. Prof. AHMET KURTOĞLU Prof. Dr. BETÜL AKYOL SEBİHA KURHAN	İNÖNÜ ÜNİVERSİTESİ BANDIRMA ONYEDİ EYLÜL ÜNİVERSİTESİ	FİZİKSEL VE ZİHİNEL ENGELLİLERDE VÜCUT KOMPOZİSYONU BELİRLEME YÖNTEMİ: BİR DERLEME ÇALIŞMASI
Dr. ABDULLAH ELMAS ÖMER SEVEN	SİİRT ÜNİVERSİTESİ SOSYAL BİLİMLER SİİRT EVLİYA ÇELEBİ MTAL	ANALYSIS OF RECTOR APPOINTMENTS IN UNIVERSITIES WITHIN THE CONTEXT OF THE PRESIDENTIAL GOVERNMENT SYSTEM AND THE POLITICIZATION OF EDUCATION
Dr. ABDULLAH ELMAS ÖMER SEVEN	SİİRT ÜNİVERSİTESİ SOSYAL BİLİMLER SİİRT EVLİYA ÇELEBİ MTAL	RENUNCIATION IN ADMINISTRATIVE JUDICIAL PROCEDURE
Lect. Dr. SUZAN ÖCAL KEREM MOÇ	IĞDIR ÜNİVERSİTESİ	BIOMETRIC ANALYSIS OF STUDIES ON 'METAVRASE' IN THE FIELD OF SOCIAL SCIENCES
Assist. Prof. BURAK AKIN EMİRHAN ÇETİN	YILDIZ TEKNİK ÜNİVERSİTESİ	AUXILIARY CIRCUITS USED TO ELIMINATE THE DISADVANTAGES OF FLYBACK DC-DC CONVERTERS

INTERNATIONAL AEGEAN SCIENTIFIC STUDIES CONGRESS
November 23-24, 2024, İzmir, Türkiye
CONFERENCE PROGRAM

23.11.2024

SATURDAY / 10:00-12:30

SESSION: 1 HALL: 2 / MODERATOR

Assist. Prof. EMRULLAH BANAZ

AUTHORS	UNIVERSITY/INSTITUTION	TOPIC TITLE
ALİ ÇAVDAR SAKIP CANER MİCİK VOLKAN TATAR	KAHRAMANMARAŞ NURİ PAKDİL BİLİM VE SANAT MERKEZİ	DEĞİŞEN VE YOK OLMAYA YÜZ TUTMUŞ GELENEKSEL OYUNLARIN SOSYOLOJİK YÖNDEN ANALİZİ
EREN YİĞİTOĞLU	ANKARA HACI BAYRAM VELİ ÜNİVERSİTESİ	ASTER REVOLUTION
AYDƏMİROVA KƏMALƏ KAMALƏDDİN QIZI	AZƏRBAYCAN DÖVLƏT PEDAQOJİ UNİVERSİTESİ	THE FICTION PROSE OF RESAT NURI GUNTEKIN
ƏLİYEVƏ VÜSALƏ VÜQAR QIZI	AZƏRBAYCAN DÖVLƏT PEDAQOJİ UNİVERSİTESİ	SOCIAL AND POLITICAL CHARACTERISTICS OF NAZIM HIKMET'S POETRY
ABBASOVA SEVİNC MÜŞFİQ QIZI	AZƏRBAYCAN DÖVLƏT PEDAQOJİ UNİVERSİTESİ	ABAY KUNANBEYOV, THE BRIGHT FACE OF KAZAKH LITERATURE
LEYLA YUSİF QIZI İMANOVA	AZƏRBAYCAN DÖVLƏT PEDAQOJİ UNİVERSİTESİ	YUNUS İMRA'S LYRICS
MURADLI AYTAC MAHİR QIZI	AZƏRBAYCAN DÖVLƏT PEDAQOJİ UNİVERSİTESİ	İSMAYIL BEY GASPRINSKI'S NOVEL WRITING
SEYİDOVA MƏTANƏT LOĞMAN QIZI	AZƏRBAYCAN DÖVLƏT PEDAQOJİ UNİVERSİTESİ	THE ROLE OF MAGTYMGULY PYRAGY IN THE FORMATION AND DEVELOPMENT OF THE NEW-STYLE CLASSICAL TURKMEN POETRY
SADIQOVA NƏCİBƏ ELDAR QIZI	AZƏRBAYCAN DÖVLƏT PEDAQOJİ UNİVERSİTESİ	ANALYSIS OF CHENGIS AITMATOV'S WORK "FAREWELL, GULSARI"
Assoc. Prof. HASAN HALİLOĞLU	İBRAHİM ÇEÇEN ÜNİVERSİTESİ	BEDREDDİN ZERKEŞİ- CELĀLEDDİN SUYŪTĪ THEIR CONTRIBUTIONS TO QURAN SCIENCES AND THEIR VIEWS ON ABROGATION
Assist. Prof. EMRULLAH BANAZ Dr. UĞUR ÖZBİLEN	BAYBURT ÜNİVERSİTESİ	RESEARCH TENDENCIES OF POSTGRADUATE STUDIES ON SPEAKING ANXIETY IN TURKISH EDUCATION

INTERNATIONAL AEGEAN SCIENTIFIC STUDIES CONGRESS
November 23-24, 2024, İzmir, Türkiye
CONFERENCE PROGRAM

23.11.2024
SATURDAY / 10:00-12:30
SESSION: 1 HALL: 3 / MODERATOR

Prof. Dr. ELMAN HİLAL OĞLU QULİYEV

AUTHORS	UNIVERSITY/INSTITUTION	TOPIC TITLE
Prof. Dr. ELMAN HİLAL OĞLU QULİYEV	AZƏRBAYCAN DÖVLƏT PEDAQOJİ UNİVERSİTETİ	ULU ÖNDƏR HEYDƏR ƏLİYEVİN SİYASİ GÖRÜŞLƏRİNDƏ ATATÜRK ŞƏXSİYYƏTİNİN YERİ
Prof. Dr. ELMAN HİLAL OĞLU QULİYEV	AZƏRBAYCAN DÖVLƏT PEDAQOJİ UNİVERSİTETİ	THE POETIC STYLE OF YUNUS IMRA
Prof. Dr. ELMAN HİLAL OĞLU QULİYEV	AZƏRBAYCAN DÖVLƏT PEDAQOJİ UNİVERSİTETİ	THE LIFE AND BIOGRAPHICAL POETRY OF MAKHTUMGULU FARAGI
Dr. ÜLKER BAŞŞİYEVA	ADPU	STUDY OF NATIONAL CHARACTERISTICS OF KHAGHANI CREATIVITY
Dr. ÜLKER BAŞŞİYEVA	ADPU	MIRZA İBRAHİMOV AND AZERBAIJAN RENAISSANCE LITERATURE
Prof. Dr. BABAYEV YAQUB MƏHƏRRƏM OĞLU	DÖVLƏT PEDAQOJİ UNİVERSİTETİ	THE WORK "RINDU ZAHİD" BY M. FAZULI AS A UNIQUE EXAMPLE OF OUR CLASSICAL PROSE
Prof. Dr. BABAYEV YAQUB MƏHƏRRƏM OĞLU	DÖVLƏT PEDAQOJİ UNİVERSİTETİ	PROSE OF M. FAZULI: IDEA-ARTISTIC CONTEXT OF THE WORKS "SAHHAT AND MERAZ" ("HEALTH AND DISEASE") AND "COMPLAINT"
PERİ PAŞHAYEVA	AZƏRBAYCAN DEVLET PEDAGOJİ UNİVERSİTESİ	FORMS OF ORGANIZATION OF CLASSES ON SPEECH DEVELOPMENT OF SCHOOLCHILDREN
ARZU KARİMOVA	AZƏRBAYCAN DEVLET PEDAGOJİ UNİVERSİTESİ	INNOVATIVE MEASURES TO INCREASE THE MOTIVATION OF SCHOOL CHILDREN IN READING LESSONS
AYNUR ZAHİR QIZI BƏDƏLOVA	AZƏRBAYCAN DEVLET PEDAGOJİ UNİVERSİTESİ	STYLE OPPORTUNITIES OF DIFFERENT LANGUAGE UNITS
ELLADA HAJİYEVA	AZƏRBAYCAN TEKNİK UNİVERSİTESİ	THE IMPACT OF AI VOICE ON LANGUAGE LEARNING
Assoc. Prof. AYGUN AHMADOVA SHUKUR KIZI	AZƏRBAYCAN DEVLET PEDAGOJİ UNİVERSİTESİ	CREATIVE LEGACY OF UZEYİR HAJIBAYOV

INTERNATIONAL AEGEAN SCIENTIFIC STUDIES CONGRESS
November 23-24, 2024, İzmir, Türkiye
CONFERENCE PROGRAM

23.11.2024
SATURDAY / 10:00-12:30
SESSION: 1 HALL: 4 / MODERATOR

Assoc. Prof. NASEEM AKHTER

AUTHORS	UNIVERSITY/INSTITUTION	TOPIC TITLE
Assoc. Prof. NASEEM AKHTER	SHAHEED BENAZİR BHUTTO WOMEN UNIVERSITY	CLIMATE JUSTICE AND EQUITY: BRIDGING THE GAP
Assoc. Prof. ROZINA KHATTAK	SHAHEED BENAZİR BHUTTO WOMEN UNIVERSITY	ECONOMICAL MANUFACTURING OF TERNARY PHOTOCATALYST AND ITS USE IN ACTUAL WASTEWATER TREATMENT
HASSAN ZARIOUH		CLASSES OF OPERATORS SATISFYING A-WEYL'S THEOREM
AISHA SATIPBAY	K. KULAZHANOV KAZAKH UNIVERSITY	USE OF ARTIFICIAL INTELLIGENCE IN KAZAKHSTAN AND ITS COMPARISON WITH THE USA IN THE CONTEXT OF ENGLISH LANGUAGE EDUCATION
AVENTASSYA LAKARİNA CELINE NATALIA IVANA ADALIA CHANDRA MARIA IRENE SIMO MAI TITANIA SUSANTO DUDY EFFENDY	THE UNIVERSITY WİDYA DHARMA PONTIANAK	THE PERCEPTIONS OF ACCOUNTING STUDENTS AT A PONTIANAK HIGHER EDUCATION INSTITUTION ON CLOUD ACCOUNTING
FETTOUCH HOUARI	UNIVERSITY OF MOSTAGANEM	COMPLEX OSCILLATION OF NON-HOMOGENEOUS DIFFERENTIAL EQUATIONS IN UNIT DISC

CONTENTS

AUTHOR(s)	TITLE	PAGE NO
MUSA TÜRKMEN BETÜL AKYOL AHMET KURTOĞLU	THE USE OF ELECTROENCEPHALOGRAPHY DURING PHYSICAL ACTIVITIES: A REVIEW ON INDIVIDUALS DIAGNOSED WITH AUTISM SPECTRUM DISORDER	1
MUSA TÜRKMEN ÖZGÜR EKEN AHMET KURTOĞLU BETÜL AKYOL SEBİHA KURHAN	A METHOD FOR DETERMINING BODY COMPOSITION IN INDIVIDUALS WITH PHYSICAL AND MENTAL DISABILITIES: A REVIEW STUDY	8
ABDULLAH ELMASI ÖMER SEVEN	ANALYSIS OF RECTOR APPOINTMENTS IN UNIVERSITIES WITHIN THE CONTEXT OF THE PRESIDENTIAL GOVERNMENT SYSTEM AND THE POLITICIZATION OF EDUCATION	19
ABDULLAH ELMAS ÖMER SEVEN	RENUNCIATION IN ADMINISTRATIVE JUDICIAL PROCEDURE	30
SUZAN ÖCAL KEREM MOÇ	BIOMETRIC ANALYSIS OF STUDIES ON 'METAVRASE' IN THE FIELD OF SOCIAL SCIENCES	32
BURAK AKIN EMİRHAN ÇETİN	AUXILIARY CIRCUITS USED TO ELIMINATE THE DISADVANTAGES OF FLYBACK DC-DC CONVERTERS	45
ALİ ÇAVDAR SAKIP CANER MİCİK VOLKAN TATAR	DEĞİŞEN VE YOK OLMAYA YÜZ TUTMUŞ GELENEKSEL OYUNLARIN SOSYOLOJİK YÖNDEN ANALİZİ	54
EREN YİĞİTOĞLU	ASTER REVOLUTION	55
AYDƏMİROVA KƏMALƏ KAMALƏDDİN QIZI	THE FICTION PROSE OF RESAT NURI GUNTEKIN	57
ƏLİYEVƏ VÜSALƏ VÜQAR QIZI	SOCIAL AND POLITICAL CHARACTERISTICS OF NAZIM HIKMET'S POETRY	62
ABBASOVA SEVİNC MÜŞFİQ QIZI	ABAY KUNANBEYOV, THE BRIGHT FACE OF KAZAKH LITERATURE	67
LEYLA YUSİF QIZI İMANOVA	YUNUS İMRA'S LYRICS	72
MURADLI AYTAC MAHİR QIZI	İSMAYİL BEY GASPRİNSKİ'S NOVEL WRITING	76
SEYİDOVA MƏTANƏT LOĞMAN QIZI	THE ROLE OF MAGTYMGULY PYRAGY IN THE FORMATION AND DEVELOPMENT OF THE NEW-STYLE CLASSICAL TURKMEN POETRY	79
SADIQOVA NƏCİBƏ ELДАР QIZI	ANALYSIS OF CHENGİS AİTMATOV'S WORK "FAREWELL, GULSARI"	84
HASAN HALİLOĞLU	BEDREDDİN ZERKEŞİ-CELÂLEDDİN SÜYÛTİ THEIR CONTRIBUTIONS TO QURANIC SCIENCES AND THEIR VIEWS ON ABROGATION	86

EMRULLAH BANAZ UĞUR ÖZBİLEN	RESEARCH TENDENCIES OF POSTGRADUATE STUDIES ON SPEAKING ANXIETY IN TURKISH EDUCATION	114
ELMAN HİLAL OĞLU QULİYEV	ULU ÖNDƏR HEYDƏR ƏLİYEVİN SİYASİ GÖRÜŞLƏRİNDƏ ATATÜRK ŞƏXSİYYƏTİNİN YERİ	121
ELMAN QULİYEV	THE POETIC STYLE OF YUNUS IMRA	126
ÜLKER BAŞŞİYEVA	STUDY OF NATIONAL CHARACTERISTICS OF KHAGHANI CREATIVITY	136
ÜLKER BAŞŞİYEVA	MIRZA İBRAHİMOV AND AZERBAIJAN RENAISSANCE LITERATURE	140
BABAYEV YAQUB MƏHƏRRƏM OĞLU	THE WORK “RINDU ZAHİD” BY M. FAZULI AS A UNIQUE EXAMPLE OF OUR CLASSICAL PROSE	143
BABAYEV YAQUB MƏHƏRRƏM OĞLU	PROSE OF M. FAZULI: IDEA-ARTISTIC CONTEXT OF THE WORKS “SAHHAT AND MERAZ” (“HEALTH AND DISEASE”) AND “COMPLAINT”	148
PERİ PAŞHAYEVA	FORMS OF ORGANIZATION OF CLASSES ON SPEECH DEVELOPMENT OF SCHOOLCHILDREN	155
ARZU KARİMOVA	INNOVATIVE MEASURES TO INCREASE THE MOTIVATION OF SCHOOL CHILDREN IN READING LESSONS	159
AYNUR ZAHİR QIZI BƏDƏLOVA	STYLE OPPORTUNITIES OF DIFFERENT LANGUAGE UNITS	163
ELLADA HAJİYEVA	THE IMPACT OF AI VOICE ON LANGUAGE LEARNING	166
AYGUN AHMADOVA SHUKUR KIZI	CREATIVE LEGACY OF UZEYİR HAJIBAYOV	174
NASEEM AKHTER	CLIMATE JUSTICE AND EQUITY: BRIDGING THE GAP	176
ROZİNA KHATTAK	ECONOMICAL MANUFACTURING OF TERNARY PHOTOCATALYST AND ITS USE İN ACTUAL WASTEWATER TREATMENT	177
HASSAN ZARIOUH	CLASSES OF OPERATORS SATISFYING A- WEYL’S THEOREM	178
AİSHA SATİPBAY	USE OF ARTIFICIAL INTELLIGENCE IN KAZAKHSTAN AND ITS COMPARISON WITH THE USA IN THE CONTEXT OF ENGLISH LANGUAGE EDUCATION	179
AVENTASSYA LAKARINA CELINE NATALIA IVANA ADALIA CHANDRA MARIA IRENE SIMO MAI TITANIA SUSANTO DUDY EFFENDY S.E., M.PD.	THE PERCEPTIONS OF ACCOUNTING STUDENTS AT A PONTIANAK HIGHER EDUCATION INSTITUTION ON CLOUD ACCOUNTING	183
FETTOUCH HOUARİ	COMPLEX OSCILLATION OF NON- HOMOGENEOUS DIFFERENTIAL EQUATIONS IN UNIT DISC	184

**THE USE OF ELECTROENCEPHALOGRAPHY DURING PHYSICAL
ACTIVITIES: A REVIEW ON INDIVIDUALS DIAGNOSED WITH AUTISM
SPECTRUM DISORDER**

**FİZİKSEL AKTİVİTELER SIRASINDA ELEKTROENSEFALOGRAFİ KULANIMI;
OTİZM SPEKTRUM BOZUKLUĞU TANILI BİREYLER ÜZERİNE BİR DERLEME**

MUSA TÜRKMEN¹, BETÜL AKYOL², AHMET KURTOĞLU³

**¹Dr. Öğrencisi, İnönü Üniversitesi, Engellilerde Egzersiz ve Spor,
0000-0001-5606-444X**

**²Prof. Dr., İnönü Üniversitesi, Engellilerde Egzersiz ve Spor,
0000- 0002-3836-1317**

**³Doç. Dr., Bandırma Onyedli Eylül Üniversitesi, Spor Fizyolojisi,
Engellilerde Egzersiz ve Spor,
0000-0002-9292-5419**

Özet

Bu derleme kapsamında, Otizm Spektrum Bozukluğu (OSB) tanıli bireylerde fiziksel aktivitelerin nörolojik gelişim üzerindeki olası etkilerini inceleyen ve metodolojik olarak objektif yöntemlerden elektroensefalografi (EEG) yöntemini kullanan çalışmaları değerlendirmek amaçlanmıştır. OSB, erken çocukluk döneminde genetik ve çevresel faktörlerle gelişen, sosyal etkileşim ve iletişimde zorluklar, motor beceri eksiklikleri ve çeşitli psikolojik güçlüklerle karakterize bir nörogelişimsel bozukluktur. Bu bireylerin motor becerileri, denge, esneklik ve koordinasyon gibi fiziksel yetenekleri normal gelişim gösteren bireylerle karşılaştırıldığında daha düşük seviyelerde kalmaktadır. Fiziksel aktiviteler, OSB tanıli bireylerde sosyal, motor ve bilişsel gelişimi destekleyen önemli bir müdahale olarak öne çıkmaktadır. Fiziksel aktiviteler, streotip hareketleri azaltmak, uyku kalitesini arttırmak ve genel yaşam kalitesini iyileştirmek gibi olumlu etkiler sağlamaktadır. Bunun yanı sıra, EEG gibi nörogörüntüleme teknikleri, fiziksel aktivitelerin beyin üzerindeki etkilerini daha iyi anlamamıza olanak tanımaktadır. EEG ölçümleri, fiziksel aktivitelerin OSB tanıli bireylerin beyin fonksiyonlarını ve genel gelişimlerini destekleyebileceğini göstermektedir. Ancak, bu konuda daha fazla araştırma yapılması gerektiği vurgulanmaktadır. Sonuç olarak, OSB tanıli bireylerin nörolojik gelişimine yönelik fiziksel aktivitelerin önemli katkılar sunduğu anlaşılmaktadır. Bu alandaki araştırmaların EEG gibi objektif yöntemlerin kullanılmasıyla artış göstermesi daha kapsamlı değerlendirme yapılmasına olanak sağlayacaktır.

Anahtar Kelimeler; Fiziksel aktivite, nörolojik gelişim, otizm spektrum bozukluğu, elektroensefalografi

Abstract

This review aims to evaluate studies that examine the potential effects of physical activities on the neurological development of individuals diagnosed with Autism Spectrum Disorder (ASD), using objective methodological approaches such as electroencephalography (EEG).

ASD is a neurodevelopmental disorder characterized by difficulties in social interaction and communication, motor skill deficits, and various psychological challenges, all of which develop due to genetic and environmental factors during early childhood. Compared to typically developing individuals, those with ASD exhibit lower levels of physical abilities, such as motor skills, balance, flexibility, and coordination. Physical activities emerge as a key intervention in supporting social, motor, and cognitive development in individuals with ASD. These activities have been shown to reduce stereotypical behaviors, improve sleep quality, and enhance overall quality of life. Moreover, neuroimaging techniques like EEG allow us to better understand the effects of physical activities on the brain. EEG measurements suggest that physical activities can support brain functions and overall development in individuals with ASD. However, further research is needed in this area. In conclusion, physical activities appear to offer significant contributions to the neurological development of individuals with ASD. The increase in studies using objective methods like EEG will allow for more comprehensive assessments in this field.

Keywords: Physical activity, neurological development, Autism Spectrum Disorder, electroencephalography

1. GİRİŞ

Otizm Spektrum Bozukluğu (OSB); erken çocukluk döneminde genetik ve çevresel faktörlerin etkisiyle ortaya çıkan el çırpma, sallanma gibi streotip hareketler ile birlikte sınırlı sosyal etkileşim/iletişim ile karakterize edilen nörogelişimsel bir bozukluktur. Bunlara ek olarak zihinsel işlevde sınırlılık, genetik rahatsızlıklar, dikkat eksikliği ve hiperaktivite ve duygudurum bozukluğu gibi çeşitli ek zorluklarda bu popülasyonda gözlemlenebilir. (Lord et al., 2018). Erken çocukluktan itibaren görülmekte olan bu sınırlılıklar, OSB' li bireylerin günlük yaşam aktivitelerini gerçekleştirmelerine engel olmakla birlikte fiziksel gelişimini de olumsuz yönde etkilemektedir. Bu durum, bu popülasyonun daha düşük motor beceri sergilemesine neden olmaktadır (Monteiro et al., 2022). Normal gelişen bireylerle kıyaslandığında OSB' li bireylerin yürüme, esneklik, denge, hareket hızı (Manjoiviona & Prior, 1995), kaba ve ince motor becerileri (Armitano et al., 2020; McPhillips et al., 2014) ve koordinasyon (David et al., 2009) gibi fiziksel performans bileşenleri daha düşüktür. OSB' li bireylerin gelişim geriliğine ve yaşadıkları güçlüklerle karşı fiziksel aktiviteler önemli bir koruyucu olarak karşımıza çıkmaktadır. Örneğin bireylerin fiziksel ve sosyal gelişimini destekler (Pan, 2010), streotip hareketlerin görülme sıklığını azaltır (Ferreira et al., 2019), uyku kalitesini artırır (Türkmen et al., 2024). Mevcut kanıtlar, fiziksel aktivitelerin OSB' tanılı bireyler için invaziv olmayan bir yöntem olarak önemini vurgulamaktadır. OSB' nin nörogelişimsel bir bozukluk olması fiziksel aktivitelerin bu bireylerin nörolojik gelişimi üzerindeki etkisini de önemli kılmaktadır. Bu yüzden bu bireylerin nörolojik gelişiminin öncelikle değerlendirilmesi gereklidir. Bu noktada elektroensefolografi (EEG) fiziksel aktivitenin beyin üzerindeki etkisini ortaya koymaya olanak sağlayan önemli bir test olarak ön plana çıkmaktadır. EEG; kafa derisine yerleştirilen elektrotlar vasıtasıyla beyindeki elektriksel aktiviteleri ölçmek ve kaydetmek için kullanılan önemli bir yöntemdir. Bu elektriksel aktiviteler dalgalar halinde ortaya çıkar ve bunların tespiti beynin hangi bölgesinin aktif olduğunu ve fonksiyonlarına ışık tutar (Aspinall et al., 2015). EEG bantları ve görülme durumları Tablo 1. gösterilmiştir (Strack et al., 2011).

Tablo 1

EEG bantları ve görülme durumları

Bant	Frekans Aralığı	Görülme Durumu
Delta	0.5-4 Hz	Derin uyku ve bilinç kaybı durumlarında görülür.
Teta	4-8 Hz	Uyku ve uyanıklık arasındaki geçiş sürecinde görülür.
Alfa	8-12 Hz	Rahat bir zihin durumu ve gevşeme durumunda görülür
Beta	13-35 Hz	Uyanık ve yoğun düşünme gerektiren aktiviteler sırasında görülür.
Gama	35+ Hz	Yüksek bilişsel işlem ve motor hareketliliğin olduğu durumlarda görülür.

1.1. Kuramsal Çerçeve

1.1.1 Otizm Spektrum Bozukluğu Tanılı Bireylerin Nörolojik Gelişimi

OSB beyin yapılarında ve fonksiyonlarında belirgin farklılıklarla karakterize olan nörogelişimsel bir bozukluktur. Normal bireylerle kıyaslandığında OSB tanılı bireylerin beyin gelişimi serebral alanların bazılarında farklılık ve anormallikler gösterebilir (D'Mello et al., 2015). Bu farklılık ve anormallikler bazı beyin bölgeleri ile ilişkili olup otizm belirtilerini nasıl etkilediğine dair pek çok kanıt mevcuttur. OSB tanılı bireylerin erken çocukluk döneminden itibaren incelenen beyin hacimleri ve fonksiyonları incelenmiş ve normal olduğu görülmüştür. Takip eden yıllarda ise (2-4 yaş arasında) yaklaşık olarak 1/10' luk bir hacimsel artış gördüğü bildirilmiştir. Çocukluk döneminin sonlarında ve ergenlik döneminde beyin hacimleri artış gösterir ancak bu artış yavaş seyreder. Bununla birlikte ilginç olan bir diğer durum, farklı beyin bölgelerindeki hacim artışının sağ beyne göre sol beyin bölgesinde daha belirgin olduğu yönündedir. Duyusal algı sürecinde önemli rolü olan gri maddenin azalma eğiliminde olduğu, sinirsel iletimle ilişkili beyaz maddenin ise artma eğiliminde olduğu hipokampal ve temporal aktiviteyi etkilediği belgelenmiştir (Li et al., 2024). Çeşitli nörogörüntüleme teknikleri ile elde edilen tutarlı bulgular serebellumun farklı bölgelerinde gri madde de azalma olduğu yönündedir (Mostofsky et al., 2007; Riva et al., 2013). OSB' li bireylerin, beyin bölgelerindeki hacimsel farklılıklar senserimotor kabiliyetler ile ilişkilidir (Lin et al., 2019). Ayrıca OSB' li bireylerin motor beceriler sergilediği esnada, serebellum aktivitesini devreye sokmada normal gelişen bireylere göre daha yetersiz olduğu görülürken (D'Mello et al., 2015; Mostofsky et al., 2009) sosyal ve iletişim kurma ile ilgili görevlerde de benzer şekilde serebellumda azalmış bir aktivite olduğu tespit edilmiştir (Mostofsky et al., 2009). Serebellumdaki gri maddenin hacimsel olarak düşük olması iletişim, sosyal etkileşim ve steroitip davranışlarla ilişkilidir (D'Mello et al., 2015).

OSB tanılı bireylerde yaşamlarının 6. ayında amigdala hacimlerinin tipik seviyelerde olduğu gözlemlenmiştir. Ancak, 6 ile 24. Aya gelindiğinde ise amigdala hacmi önemli ölçüde daha hızlı büyümüştür. 12. ayda, OSB' li bireyler farklı gruplarla kıyaslandığında anlamlı derecede daha büyük amigdala hacmine sahiptir. 6 ile 12 ay arasındaki hızlı amigdala büyümesi, 24. ayda OSB tanısı almış bireylerde daha belirgin sosyal eksikliklerle güçlü bir şekilde ilişkisi olduğu bildirilmiştir (Shen et al., 2022).

Özetlemek gerekirse OSB tanılı bireylerin serebral alanlarındaki farklılıklar çoğunlukla sosyal etkileşim/iletişim alanında güçlüklerle, ilgi alanlarında sınırlılığa ve steroitip hareketlere neden olabilir.

Mevcut kanıtların ortaya koymuş olduğu bu farklılıklar farklı beyin bölgelerinin yapısal ve işlevsel özelliklerinde görülebilir ve OSB tanılı bireylerin serebral gelişimindeki ana faktörleri çözümlenmeye katkı sağlayabilir. Ancak otizm, heterojen bir spektrum bozukluğu olduğundan dolayı her bireyde görülen özelliklerin derecesi ve olası etkilerinin çeşitlilik gösterebileceği unutulmamalıdır.

2. BULGULAR

OSB tanılı bireylerin fiziksel aktiviteler esnasında EEG ölçümleri bu popülasyona özgü beyin aktivitelerindeki farklılıkları anlamak ve değerlendirmek açısından önemlidir. Chan ve ark., Nei Gong beden zihin eğitimi alan (N:22), progresif kas gevşetme eğitimi alan (N:22) ve kontrol grubundan (N:22) oluşan 66 otizmlili bireyin hafıza performansını ön test ve son test EEG ölçümleriyle karşılaştırdıkları araştırmada beden zihin eğitiminin otizmlili bireylerin hafıza performansını ve hafıza stratejilerinde daha etkili olduklarını belgeledi. Beden zihin egzersizleri sırasında hafıza işlevlerindeki iyileşme beynin frontal ve posterior bölgelerindeki teta dalgalarıyla tutarlılık gösterdiğini aynı zamanda eğitimden bir ay sonra hafıza işlevlerindeki iyileşmeye öncülük eden nöral aktivitenin parietal korteks, prefrontal korteks, medial ve inferior temporal korteksi de kapsayan bir sinir ağından kaynaklandığını tespit etmişlerdir (Chan et al., 2015).. Chan ve ark., yürüttükleri bir diğer çalışmada da benzer şekilde 4 haftalık beden zihin eğitiminin OSB tanılı 46 bireyin, öz kontrolünü farklı nöropsikolojik testlerle ve standart anketlerle ölçmüş ve eğitimin olası nörolojik mekanizmaları değerlendirmek için EEG beyin aktiviteleri (teta dalgaları) incelemişlerdir. Araştırma sonucunda, eğitim grubunun kontrol grubuna göre öz kontrolünde daha fazla iyileşme görüldüğünü beynin öz kontrolüne öncülük eden frontal singulat kortekste EEG aktivitesinde artış gözlemlendiğini bildirmişlerdir (Chan et al., 2013).

Bir diğer çalışmada Brand ve ark., aerobik egzersiz ve motor beceri eğitimi kombinasyonundan oluşan bir eğitim programının otizmlili bireylerin fiziksel performansı ile uyku kalitesi üzerindeki etkilerini incelemek amacıyla bir araştırma yürütmüştür. Uyku kalitesini incelemek amacıyla dört farklı EEG ölçümü gerçekleştirmiştir. İki ölçüm çalışmanın başında ve sonunda, 2 ölçüm egzersiz eğitimini olduğu gece ve egzersiz eğitiminin olmadığı gece yapıldığı bildirilirken EEG ve ebeveyn anketi ile motor becerileri ise standart bataryalarla değerlendirmiş 3 haftalık aerobik egzersiz ve motor beceri eğitimi kombinasyonunun uyku verimliliğini ve süresini arttırdığını, uykuya dalış süresini kısalttığını ve ebeveynlerden alınan verilerden de sabah ruh halinin iyileştiğini ve motor becerilerinin arttığını raporlamışlardır (Brand et al., 2015).

Başka bir çalışmada ise Ludyga ve ark., akut aerobik egzersizlerin sosyal-bilişsel alanlar üzerindeki etkisini incelemek amacıyla OSB tanılı 29 katılımcıya 20 dakika boyunca orta şiddette bisiklet sürme seansı düzenlenmiş, her seanstan önce ve sonra bilgisayar yardımıyla yüz tanıma testi gerçekleştirirken beynin yüzlere verdiği özel bir yanıtı temsil eden N170 bileşenini ve göz bebeği boyutunu değerlendirmişlerdir. Aerobik egzersiz eğitiminin yüz tanımayı etkilemediğini hatta yüz tanıma sürecini bozduğunu bildirmiştir (Ludyga et al., 2023).

Akşit, fiziksel aktivite müdalesinin OSB tanılı 21 katılımcının beyin aktiviteleri üzerindeki etkisini incelediği araştırmada beynin frontal bölgesinde teta ve gama aktivitesinin, oksipital bölgesinde alfa ve gama aktivitesinin arttığı bildirmiş ayrıca fiziksel aktiviteye katılan bireylerin kompulsif davranışlarının, sosyal etkileşim ve iletişiminin fiziksel aktivite sonucunda iyileşme gösterdiğini raporlamıştır (Akşit, 2023)

3. SONUÇ VE ÖNERİLER

Yapılan literatür taramasının sonucunda; OSB tanılı bireyler motor becerilerden dil gelişimine, sosyal becerilerden çeşitli duygudurum bozukluklarına birçok sınırlılık görülebildiği sonucuna ulaşılmıştır. Bu durum, beyin fonksiyonel işlevlerini olumsuz etkilemektedir. Özellikle beyin hacmindeki artış, amigdala ve beyincik gibi alt beyin merkezlerindeki hacimsel farklılıklar ve buna bağlı olarak gelişen nörolojik iletim hızındaki aksaklıkların sosyal, fiziksel ve bilişsel becerileri de olumsuz etkilediği sonucuna ulaşılmıştır. Bu bulgular, OSB tanısında da belirtildiği gibi nörogelişimsel bir bozukluk olarak bireylerin nörolojik gelişimi üzerinde uzun süreli ve kalıcı etkiler bıraktığını göstermektedir.

Fiziksel aktiviteler, farklı popülasyonlarda olduğu gibi OSB tanılı bireylerinde sosyal, fiziksel ve bilişsel gelişimini desteklemek ve korumak açısından son derece önemli müdahaleler barındırmaktadır. Bu müdahaleler aracılığıyla OSB' li bireylerin günlük yaşam becerileri gelişmekte ve genel anlamda yaşam kalitesini iyileştirmektedir. Fiziksel aktivitelerin beyin fonksiyonları üzerindeki etkisini inceleyen EEG verileri, bu tür müdahalelerin potansiyel etkilerini daha iyi anlamamıza ve değerlendirmemize imkan tanır. OSB tanılı bireylerde yürütülen çalışmalarda çoğunlukla fiziksel aktivitelerin bilişsel, sosyal ve psikolojik gelişimini desteklediği yönünde bulgular mevcuttur ve bu veriler EEG verileri ile tutarlılık göstermektedir. Ancak çok az sayıda çalışma fiziksel aktivitelerin sosyal bilişsel alan üzerinde bozucu etkisi olduğu yönündedir. Bu OSB tanılı bireylerde EEG yönteminin kullanılmasıyla daha fazla çalışma yapılması gerektiğini düşündürmektedir. Böylelikle fiziksel aktivitelerin OSB tanılı bireylerin nörolojik gelişimi üzerindeki etkilerine yönelik kapsamlı değerlendirmeler yapılabilir. Ayrıca hafif, orta ve ağır düzeyde olan, ilkököl, ortaokul veya lise gibi farklı eğitim seviyelerinde bulunan, kaynaştırma ya da Otistik Çocuklar Eğitim Merkezi'ne kayıtlı durumda olan OSB tanılı bireylerde bireysel veya takım sporları, pliomatik, direnç ya da yüksek yoğunluklu aralıklı egzersiz gibi müdahalelerin nörolojik etkileri çok yönlü incelenebilir. Ek olarak fiziksel aktivitelerin olası faydaları klinik temelli uygulamalarla daha geniş perspektifte değerlendirilebilir.

4. KAYNAKLAR

- Akşit, S. (2023). Otizm spektrum bozukluğu tanısı konmuş çocuklarda fiziksel aktivite müdahalesinin beyin ve bilişsel gelişim üzerindeki etkileri: Bir EEG çalışması. Pamukkale Üniversitesi Eğitim Bilimleri Enstitüsü. Yayımlanmamış Doktora Tezi. Denizli
- Armitano, C. N., Bennett, H. J., Haegele, J. A., & Morrison, S. (2020). Assessment of the gait-related acceleration patterns in adults with autism spectrum disorder. *Gait & Posture*, 75, 155–162. <https://doi.org/10.1016/j.gaitpost.2019.09.002>
- Aspinall, P., Mavros, P., Coyne, R., & Roe, J. (2015). The urban brain: analysing outdoor physical activity with mobile EEG. *British Journal of Sports Medicine*, 49(4), 272–276. <https://doi.org/10.1136/bjsports-2012-091877>
- Brand, S., Jossen, S., Holsboer-Trachsler, E., Pühse, U., & Gerber, M. (2015). Impact of aerobic exercise on sleep and motor skills in children with autism spectrum disorders—a pilot study. *Neuropsychiatric Disease and Treatment*, 1911. <https://doi.org/10.2147/NDT.S85650>
- Chan, A. S., Han, Y. M. Y., Sze, S. L., & Lau, E. M. (2015). Neuroenhancement of memory for children with autism by a mind–body exercise. *Frontiers in Psychology*, 6. <https://doi.org/10.3389/fpsyg.2015.01893>

- Chan, A. S., Sze, S. L., Siu, N. Y., Lau, E. M., & Cheung, M.-C. (2013). A chinese mind-body exercise improves self-control of children with autism: a randomized controlled trial. *PloS One*, 8(7), e68184. <https://doi.org/10.1371/journal.pone.0068184>
- David, F. J., Baranek, G. T., Giuliani, C. A., Mercer, V. S., Poe, M. D., & Thorpe, D. E. (2009). A Pilot study: coordination of precision grip in children and adolescents with high functioning autism. *Pediatric Physical Therapy*, 21(2), 205–211. <https://doi.org/10.1097/PEP.0b013e3181a3afc2>
- D’Mello, A. M., Crocetti, D., Mostofsky, S. H., & Stoodley, C. J. (2015). Cerebellar gray matter and lobular volumes correlate with core autism symptoms. *NeuroImage: Clinical*, 7, 631–639. <https://doi.org/10.1016/j.nicl.2015.02.007>
- Ferreira, J. P., Ghiarone, T., Cabral Júnior, C. R., Furtado, G. E., Moreira Carvalho, H., Machado-Rodrigues, A. M., & Andrade Toscano, C. V. (2019). Effects of physical exercise on the stereotyped behavior of children with autism spectrum disorders. *Medicina*, 55(10), 685. <https://doi.org/10.3390/medicina55100685>
- Li, C., Zhang, R., Zhou, Y., Li, T., Qin, R., Li, L., Yuan, X., Wang, L., & Wang, X. (2024). Gray matter asymmetry alterations in children and adolescents with comorbid autism spectrum disorder and attention-deficit/hyperactivity disorder. *European Child & Adolescent Psychiatry*, 33(8), 2593–2604. <https://doi.org/10.1007/s00787-023-02323-4>
- Lin, C.-W., Lin, H.-Y., Lo, Y.-C., Chen, Y.-J., Hsu, Y.-C., Chen, Y.-L., Tseng, W.-Y. I., & Gau, S. S.-F. (2019). Alterations in white matter microstructure and regional volume are related to motor functions in boys with autism spectrum disorder. *Progress in Neuro-Psychopharmacology and Biological Psychiatry*, 90, 76–83. <https://doi.org/10.1016/j.pnpbp.2018.11.008>
- Lord, C., Elsabbagh, M., Baird, G., & Veenstra-Vanderweele, J. (2018). Autism spectrum disorder. *The Lancet*, 392(10146), 508–520. [https://doi.org/10.1016/S0140-6736\(18\)31129-2](https://doi.org/10.1016/S0140-6736(18)31129-2)
- Ludyga, S., Gerber, M., Bruggisser, F., Leuenberger, R., Brotzmann, M., Trescher, S., Förster, M., Zou, L., Herbrecht, E., & Hanke, M. (2023). A randomized cross-over trial investigating the neurocognitive effects of acute exercise on face recognition in children with autism spectrum disorder. *Autism Research*, 16(8), 1630–1639. <https://doi.org/10.1002/aur.2977>
- Manjoiviona, J., & Prior, M. (1995). Comparison of asperger’s syndrome and high-functioning autistic children on a test of motor impairment. *Journal of Autism and Developmental Disorder*, 25, 23–29.
- McPhillips, M., Finlay, J., Bejerot, S., & Hanley, M. (2014). Motor deficits in children with autism spectrum disorder: a cross-syndrome study. *Autism Research*, 7(6), 664–676. <https://doi.org/10.1002/aur.1408>
- Monteiro, C. E., Da Silva, E., Sodr e, R., Costa, F., Trindade, A. S., Bunn, P., Costa e Silva, G., Di Masi, F., & Dantas, E. (2022). The effect of physical activity on motor skills of children with autism spectrum disorder: a meta-analysis. *International Journal of Environmental Research and Public Health*, 19(21), 14081. <https://doi.org/10.3390/ijerph192114081>

- Mostofsky, S. H., Burgess, M. P., & Gidley Larson, J. C. (2007). Increased motor cortex white matter volume predicts motor impairment in autism. *Brain*, 130(8), 2117–2122. <https://doi.org/10.1093/brain/awm129>
- Mostofsky, S. H., Powell, S. K., Simmonds, D. J., Goldberg, M. C., Caffo, B., & Pekar, J. J. (2009). Decreased connectivity and cerebellar activity in autism during motor task performance. *Brain: A Journal of Neurology*, 132(Pt 9), 2413–2425. <https://doi.org/10.1093/brain/awp088>
- Pan, C.-Y. (2010). Effects of water exercise swimming program on aquatic skills and social behaviors in children with autism spectrum disorders. *Autism*, 14(1), 9–28. <https://doi.org/10.1177/1362361309339496>
- Riva, D., Annunziata, S., Contarino, V., Erbetta, A., Aquino, D., & Bulgheroni, S. (2013). Gray matter reduction in the vermis and crus-11 is associated with social and interaction deficits in low-functioning children with autistic spectrum disorders: a VBM-DARTEL Study. *The Cerebellum*, 12(5), 676–685. <https://doi.org/10.1007/s12311-013-0469-8>
- Shen, M. D., Swanson, M. R., Wolff, J. J., Elison, J. T., Girault, J. B., Kim, S. H., Smith, R. G., Graves, M. M., Weisenfeld, L. A. H., Flake, L., MacIntyre, L., Gross, J. L., Burrows, C. A., Fonov, V. S., Collins, D. L., Evans, A. C., Gerig, G., McKinstry, R. C., Pandey, J., ... Piven, J. (2022). Subcortical brain development in autism and fragile x syndrome: evidence for dynamic, age- and disorder-specific trajectories in infancy. *American Journal of Psychiatry*, 179(8), 562–572. <https://doi.org/10.1176/appi.ajp.21090896>
- Strack, B., Linde, M., & Vietta Sue, W. (2011). *Biofeedback & Neurofeedback Applications in Sport Psychology*. Association for Applied Psychophysiology and Biofeedback.
- Türkmen, M., Bozkurt, O., Kurtoğlu, A., & Eken, Ö. (2024). Otizm spektrum bozukluğu olan bireylerde fiziksel aktivitenin uyku üzerindeki rolü: bir derleme çalışması. In H. Hüseynova (Ed.), *Karadeniz 15TH International Conference On Applied Sciences* (pp. 349–360). Academy Conference.

A METHOD FOR DETERMINING BODY COMPOSITION IN INDIVIDUALS WITH
PHYSICAL AND MENTAL DISABILITIES: A REVIEW STUDY

FİZİKSEL VE ZİHİNSEL ENGELLİLERDE VÜCUT KOMPOZİSYONU
BELİRLEME YÖNTEMİ: BİR DERLEME ÇALIŞMASI

MUSA TÜRKMEN¹, ÖZGÜR EKEN², AHMET KURTOĞLU³, BETÜL AKYOL⁴,
SEBİHA KURHAN⁵

¹ Dr. Öğrencisi, İnönü Üniversitesi, Engellilerde Egzersiz ve Spor,
0000-0001-5606-444X

² Doç. Dr., İnönü Üniversitesi, Beden Eğitimi ve Spor, Spor Fizyolojisi,
0000-0002-5488-3158

³ Doç. Dr., Bandırma Onyedli Eylül Üniversitesi, Spor Fizyolojisi,
Engellilerde Egzersiz ve Spor,
0000-0002-9292-5419

⁴ Prof. Dr., İnönü Üniversitesi, Engellilerde Egzersiz ve Spor,
0000- 0002-3836-1317

⁵ Dr. Öğrencisi, İnönü Üniversitesi, Beden Eğitimi ve Spor,
0000-0001-9399-4435

Özet

Bu derleme çalışmasında engelli bireylerde vücut kompozisyonunun belirlenmesi için kullanılan çeşitli yöntemlerin uygunluğu incelenmiştir. Literatürde sıklıkla kullanılan çeşitli yöntemlerin engelli bireylerde ne kadar etkili olduğunu ve hangi durumlarda kullanılabileceği değerlendirilmiştir. Çalışmanın sonuçlarına göre, her bir yöntemin avantajları ve dezavantajları bulunmakla birlikte farklı engel türleri için farklı yöntemlerin daha uygun olduğu sonucuna varılmıştır. Özellikle, Çift Enerjili X-Işını Absorpsiyometresi (DEXA) gibi doğrudan vücut kompozisyonunu ölçen yöntemlerin, engelli bireylerde daha doğru sonuçlar verdiği görülmüştür. Ancak, bu yöntemlerin kullanımının bazı durumlarda zor olabileceği veya fiziksel veya zihinsel engeller nedeniyle uygulanamayabileceği belirtilmiştir. Biyoelektrik İmpedans Analizi (BİA) gibi dolaylı yöntemlerin ise bazı durumlarda uygun olabileceği ancak dikkatli bir şekilde kullanılması gerektiği vurgulanmıştır. Bu derleme çalışması, engelli bireylerde vücut kompozisyonunun belirlenmesinde kullanılan yöntemlerin çeşitliliğini ve her bir yöntemin avantajlarını ve dezavantajlarını kapsamlı bir şekilde ele almıştır. Bu bilgiler, engelli bireylerde sağlık ve yaşam kalitesini iyileştirmek için daha etkili müdahalelerin geliştirilmesine yardımcı olabilir.

Sonuç olarak mevcut literatür engelli bireylerin vücut kompozisyonunu belirlerken doğrudan ve dolaylı yöntemlerin avantajları ve dezavantajları olduğunu, kullanılacak yöntemlerin engelli grubun fiziksel, zihinsel ve psikolojik özellikleri dikkate alınarak belirlenmesi gerektiğini göstermektedir. Özellikle örneklem grubunun engel türü, engel derecesi ve eşlik eden bozukluklar dikkate alınması gereken önemli noktalar dır.

Anahtar Kelimeler: Zihinsel Engelliler, Fiziksel Engelliler, Vücut Kompozisyonu

Abstract

This review study examines the appropriateness of various methods used to determine body composition in individuals with disabilities.

It evaluates how effective the commonly used methods in the literature are for people with disabilities and in which situations they can be applied. According to the results of the study, while each method has its advantages and disadvantages, it was concluded that different methods are more suitable for different types of disabilities. Specifically, methods that directly measure body composition, such as Dual-Energy X-Ray Absorptiometry (DEXA), have been found to provide more accurate results in individuals with disabilities. However, it was noted that the use of these methods can be challenging or infeasible due to physical or mental disabilities. Indirect methods, such as Bioelectrical Impedance Analysis (BIA), may be suitable in some cases but need to be used carefully. This review comprehensively addresses the variety of methods used to determine body composition in individuals with disabilities, along with the advantages and disadvantages of each method. This information can help develop more effective interventions to improve the health and quality of life of individuals with disabilities.

In conclusion, the current literature indicates that both direct and indirect methods have their advantages and disadvantages when determining body composition in individuals with disabilities. The methods to be used should be chosen considering the physical, mental, and psychological characteristics of the disabled group. Especially important considerations include the type of disability, the degree of disability, and any accompanying disorders in the sample group.

Keywords: Intellectually Disabled, Physically Disabled, Body Composition

1. GİRİŞ

Vücut kompozisyonu; yağlı, yağsız (kaslar, organik bileşikler ve ekstrasellüler sıvı) ve kemik dokusunun göreceli oranını ifade eder (Borga et al., 2018). Vücut yağ oranının yüksek olması insülin direnci, tip-2 diyabet, hipertansiyon, kalp hastalıkları (Steinberger & Daniels, 2003) gibi bazı metabolik hastalıklar ve bununla ilişkili ölümlerin bir nedeni olarak görülen obezitenin bir göstergesidir (Yumuk et al., 2015). Obezitenin fizyolojik olumsuz yansımalarının yanı sıra duygusal, sosyal ve akademik becerileri de olumsuz etkileyebileceği bilinmektedir (Dhaliwal et al., 2019). Obezite toplumun tüm fertleri için açık bir tehdit ve önemli bir halk sorunudur.

Obeziteden en çok etkilenenler ise hiç kuşkusuz toplumun en hassas kesimi olan engellilerdir. Engellilerin fiziksel aktivitelere katılımının yetersiz olması yani hareketsiz bir yaşam sürdürmeleri (Liou et al., 2005) obezitenin görülme oranını normal gelişim gösteren bireylere göre daha da arttırmaktadır (McPherson et al., 2020; Melville et al., 2007). Obezitenin neden olduğu metabolik hastalıklar ve gelişim alanları üzerindeki olumsuz etkileri göz önüne alındığında engelli bireylerin yaşam kalitesini düşürdüğü görülmektedir (Dhaliwal et al., 2019).

Bireylerin engel türü farklı olsa da obezite açısından tüm engel gruplarının risk altında olduğunu gösteren araştırmalar mevcuttur. Örneğin fiziksel engelli bireylerde obezite riskinin 1,2-3,9 kat arttığı bildirilmiştir. Fiziksel engelli (FE) bireylerde obeziteyi tetikleyen tek bir neden yoktur. Obeziteyi tetikleyen birden fazla neden bulunmaktadır. Fiziksel aktivite yetersizliği, vücut kompozisyonu ve enerji metabolizmasındaki çeşitli bozukluklar bu nedenler arasında sayılabilir (Liou et al., 2005). Bir diğer yetersizlik türü olan zihinsel engelli bireylerde de benzer şekilde obezite riskinin normal gelişim gösteren akranlarına göre 1,54-1,80 kat oranında fazla olduğu bildirilmiştir (Maïano et al., 2016). Down sendromlu (DS) bireylerde de

benzer bir durum söz konusudur. Düşük kemik yoğunluğu, kısa boy, aşırı kilo ve obezite bu popülasyon ile karakterize olup (Franceschi et al., 2019; Whooten et al., 2018) normal gelişim gösteren bireylerle kıyaslandığında obezite görülme oranı daha yüksektir (Bertapelli et al., 2016).

Bir başka yetersizlik türü olan Otizm Spektrum Bozukluğu (OSB) tanılı bireylerde beslenme bozuklukları, fiziksel aktivite yetersizliği, ilaç kullanımı ve eşlik eden diğer hastalıklar nedeniyle obezite görülme oranı DS' li bireylerde olduğu gibi normal gelişim gösteren akranlarına göre daha yüksektir (Dhaliwal et al., 2019). İşitme engelli ve görme engelli bireyler diğer engel türlerinin aksine bir tablo çizmektedir. Vücut kompozisyonu açısından normal gelişen akranları ile benzerlik göstermekte olup obezite riski düşüktür (Çiğerci et al., 2011; Kurtoğlu, 2022).

Engelli bireylerin sağlıklı bir hayat sürdürmeleri ve yaşam kalitelerini arttırmaları açısından vücut kompozisyonlarının en doğru şekilde ölçülmesi ve akabinde doğru reçetelerin sunulması büyük önem arz etmektedir. Engel türlerinin fiziksel, psikolojik, duygusal ve sosyal özellikleri yer yer değişiklik göstermektedir. Bu yüzden vücut kompozisyonu belirlenirken bu değişimler dikkate alınarak uygun yöntem belirlenmelidir. Bundan dolayı, bu derlemenin amacı engelli bireylerde vücut kompozisyonu belirlenirken kullanılacak yöntem veya yöntemlerin uygunluğunu değerlendirmektir.

1.1 Kuramsal Çerçeve

1.1.1 Vücut Kompozisyonu Belirlenirken Kullanılan Yöntemlerin Fiziksel ve Zihinsel Engelli Bireylerde Uygunluğu

Vücut kompozisyonları belirlenirken Çift Enerjili X-Işını Absorpsiyometresi (DEXA), Deri Kıvrım Kalınlığı, Bioelektrik İmpedans (BİA) ve Vücut Kütle İndeksi (VKİ) gibi yöntemler sıklıkla kullanılır.

1.1.1.1 Çift Enerjili X-Işını Absorpsiyometresi (DEXA)

Vücut kompozisyonunu belirlemede kullanılan ve son yıllarda popüleritesi artan invaziv olmayan bir yöntemdir. Bu yöntem de esef miktarda radyasyona maruziyet söz konusudur. Farklı enerji seviyelerine sahip X ışınları yardımıyla vücudu tarayarak kas, yağ, kemik ve mineral yoğunluğunu ölçen bir tür görüntüleme tekniğidir. Kas ve yağ dokusunu lokal olarak ölçümünü de yapabilir. DEXA yöntemi uzmanlık gerektirir ayrıca elde edilen veriler daha sonra bir radyolog ve bu alanda eğitim almış bir doktor gözetiminde değerlendirilir. Elde edilen verilerin hata payı oldukça düşüktür ve bu yöntem toplamda yaklaşık 25 dakika sürmektedir (Bazzocchi et al., 2016; Shepherd et al., 2017).

Bu yöntemin fiziksel engelli bireylerde kullanımı vücut kompozisyonunu belirlemede en etkili yöntem olabilir. Çünkü fiziksel engelli bireylerin bazılarında alt ekstremite veya üst ekstremite uzuv kaybı görülmektedir (Cavedon et al., 2021). Uzuv kaybı kilo ve boy değerlerini etkileyeceğinden VKİ veya BİA gibi yöntemlerin sonuçlarını etkileyebilir. Dolaylı yollardan kilo ve vücut ağırlığı ölçümüne imkan sağlayan çeşitli yollar bulunsa da (Chumlea et al., 1994; Sukan Karaçağıl & Köksal, 2023) daha fazla araştırma ile bu yöntemlerin desteklenmesi gerektiğini bildiren çalışmalarda mevcuttur (Lee et al., 2021). Keil ve ark. tekerlekli sandalyeli sporcularda DEXA' nın vücut kompozisyonunu belirlemede etkili bir yöntem olduğunu tespit etmiştir (Keil et al., 2016). Cavedon ve ark. yaptıkları bir çalışmada ise fiziksel bozuklukları olan bireylerde DEXA yöntemi ile tüm vücut ve bölgesel vücut kompozisyonları ölçmüşlerdir (Cavedon et al., 2021). Elde edilen veriler doğrultusunda engel türünün ve fiziksel bozukluk seviyesinin vücut kompozisyonunu ve kemik yoğunluğunu etkilediğini tespit etmiştir.

Doğru bir değerlendirme için omurilik sakatlıkları ile alt ekstremitte amputasyonu olan bireylerin ayrı ayrı değerlendirilmesi gerektiğini bildirmiştir (Cavedon et al., 2021). Bu veriler DEXA'nın amputasyonu olan bireylerde kullanımının etkili sonuçlar verdiğini göstermektedir. Ayrıca bu yöntem diğer engel türlerinde de doğru sonuçlar verebilir. Örneğin zihinsel engelliler, down sendromu ve otizm tanılı bireylerde kullanılabilir.

Ancak ağır düzey OSB'li bireylerde DEXA'nın uygulama süresi dezavantaj oluşturabilir. Ağır düzey OSB tanılı bireylerin 25 dakikalık bu testi gerçekleştirmesi güç olabilir. Çünkü OSB'li bireylerde sıklıkla duygu ve davranış bozukluğu görülür (Khachadourian et al., 2023). Bu durum DEXA gibi bir yöntemin kullanılabilirliğini sınırlayabilir.

Esco ve ark. yürüttüğü bir araştırmada down sendromlu 21 yetişkin katılımcının vücut yağ yüzdesi ve yağsız kütlelerini ölçmek için BIA ve DEXA yönteminin uygunluğunu araştırdıkları çalışmada; DEXA, vücut yağ yüzdesini $41,33 \pm 8,98$ yağsız vücut kütlelerini $41,80 \pm 8,74$ kg olarak ölçerken BIA; vücut yağ oranını $34,23 \pm 9,22$ yağsız vücut kütlelerini $46,95 \pm 9,92$ kg olarak ölçmüştür. Sonuç olarak BIA ile kıyaslandığında DEXA yetişkin down sendromluların vücut kompozisyonunu belirlemede daha etkili bir yöntem olduğu tespit edilmiştir. BIA gibi dolaylı olarak vücut kompozisyonunu ölçen yöntemler uygun olmayabilir. Mevcut veriler DEXA gibi doğrudan sonuç veren yöntemlerin dolaylı yöntemlere göre daha güvenilir sonuçlar verdiğini göstermektedir. Bu yöntemler pahalı ve uzmanlık gerektiren yöntemler olsa da kullanımı artırılmalıdır.

1.1.1.2 Biyoelektrik İmpedans Analizi (BIA)

Vücut kompozisyonunu değerlendirmek amacıyla kullanılan invaziv olmayan, güvenli, DEXA ile kıyaslandığında nispeten düşük maliyetli ve hızlı olan bir yöntemdir (Kyle, 2004; Ryu et al., 2019). Ayrıca yüksek doğruluk oranına sahip olması ve tekrarlanabilir olması gibi avantajları ile öne çıkmaktadır (Duren et al., 2008). Çeşitli elektrotlar aracılığıyla vücuda verilen düşük elektrik akımının dokularda karşılaştığı dirence göre yağlı ve yağsız vücut kütleleri, yüzdesi, vücut su miktarı ve vücut kütle indeksini hesaplamaya imkan tanır (Kyle, 2004; Ryu et al., 2019).

Bu yöntem, amputasyonu veya skolyozu olan fiziksel engelli bireyler için güvenli sonuçlar vermeyebilir. Çünkü BIA gibi boya bağlı yöntemlerde vücut boyundan 2,5 cm'lik bir sapma vücut suyunu tahmininde 1,0 L hataya neden olabilir (Rieken et al., 2011) ancak boy ve kilo ölçümü için alternatif bazı yöntemler geliştirilmiştir (Chumlea et al., 1994; Sukan Karaçağıl & Köksal, 2023). Bu yöntemler fiziksel engelli bireyin boy uzunluğunu ve kilosunu tahmin etmek için kullanılabilir. Bu nedenle bu popülasyonda BIA kullanılabilir ancak elde edilen verilerin DEXA gibi altın standart olan yöntemlerle karşılaştırıldığı çalışmalara ihtiyaç vardır. Nitekim Lee ve ark. 65 yaş ve üzeri 42 amputeli katılımcının vücut kompozisyonunu değerlendirmek için BIA yönteminin etkililiğini araştırdıkları çalışmada hücre dışı vücut sıvısını, faz açısını ve BIA vektör analizini güvenilir değerleri yansıttığını tespit ederken iskelet kas kütlelerini ise BIA'nın ampute uzvu algılamadığından dolayı hatalı olduğunu bildirmişlerdir (Lee et al., 2021). Ayrıca fiziksel engelli bireylerde alt ya da üst ekstremitte amputasyonu bulunması BIA protokolünü olumsuz etkileyeceğinin bir diğer nedeni elektrotların bacaklar veya kollara bağlanmasıdır. Bu iki grup dışında diğer fiziksel engelli bireyler için uygun sonuçlar verebilir. Buna karşın zihinsel engelli bireylerde bu yöntem kullanılmış ve uygulanabilirliği test edilmiştir (Atar et al., 2020).

Havinga-Top ve ark. ağır zihinsel ve görme engeli bulunan 33 bireyde yaptığı araştırmada bu yöntemin kullanılabilir olduğunu tespit etmiştir (Havinga-Top et al., 2015).

Ungurean ve ark. zihinsel engelli 52 ve normal gelişim gösteren 49 katılımcının VKİ değerini etkileyen vücut kompozisyonu değişkenlerini belirlemek için yaptıkları araştırmada BİA yöntemini kullanmış sonuç olarak zihinsel engelli katılımcıların ve normal gelişim gösteren katılımcıların VKİ değerlerinin normalin üzerinde olduğunu tespit etmiştir (Ungurean et al., 2022). Buna karşın bir diğer yetersizlik grubu olan OSB tanılı bireylerde kullanımı güç olabilir. Çünkü ağır düzey olan OSB' li bireylerde duygu ve davranış bozuklukları görülebilir (Khachadourian et al., 2023) bu durum test sırasında uygulayıcı için güçlük oluşturabilir.

Nitekim Roupael ve ark. yürüttükleri bir araştırmada BİA yöntemiyle OSB tanısı olan 86 ve normal gelişim gösteren 86 çocuk üzerinde yaptıkları araştırmada ciddi OSB vakalarını çalışmanın dışında bırakmışlardır (Roupael et al., 2024). Bu iki engel türü dışında DS' li bireylerde BİA uygulanabilir olduğunu gösteren çalışmalar mevcuttur (Pecoraro et al., 2023). Örneğin Torres-Nunes ve ark. DS' li bireylerde total antrioventriküler septal defekt cerrahi uygulamasının bazı parametrelere ve vücut kompozisyonuna etkisini incelediği araştırmada BİA yöntemini kullanmışlardır (Torres-Nunes et al., 2023). Buna karşın Esco ve ark. yürüttüğü bir araştırmada down sendromlu 21 yetişkin katılımcının vücut yağ yüzdesi ve yağsız kütlelerini ölçmek için BİA ve DEXA yönteminin uygunluğunu araştırdıkları çalışmada; DEXA, vücut yağ yüzdesini $41,33 \pm 8,98$ yağsız vücut kütlelerini $41,80 \pm 8,74$ kg olarak ölçerken BİA; vücut yağ oranını $34,23 \pm 9,22$ yağsız vücut kütlelerini $46,95 \pm 9,92$ kg olarak ölçmüştür. Sonuç olarak BİA ile kıyaslandığında DEXA yetişkin down sendromluların vücut kompozisyonunu belirlemede daha etkili bir yöntem olduğu tespit edilmiştir. BİA gibi dolaylı olarak vücut kompozisyonunu ölçen yöntemlerin DS' li bireylerde etkili bir yöntem olup olmadığına dair daha fazla araştırma yapılmasına ihtiyaç vardır.

1.1.1.3 Skinfold Deri Kıvrım Analizi

Vücudun göğüs, triceps, subskapular, midaksillar, suprailiak, uyluk, baldır ve karın bölgesinden kaliperler yardımıyla yapılan ölçümlerle vücut yağını belirlemek için kullanılan bir yöntemdir. En az 3 bölgeden alınan ölçümlerle de yapılabilir (Ryu et al., 2019). Bu ölçüm kilo fazlası ve obez olan kişilerde doğru sonuç vermeyebilir. Bunun sebebi kullanılan kaliperlerin 45-55 mm üzerinde deri kıvrım kalınlığına sahip bireyleri ölçmede yetersiz kalmasıdır. Bu da bu yöntemin daha çok orta kilolu ve zayıf bireylerde daha doğru sonuç vereceği anlamına gelmektedir (Duren et al., 2008). Obezite açısından risk grubunda bulunan engellilerde ise bu yöntemin kullanımı sağlıklı sonuçlar vermeyebilir. Örneğin Waninge ve ark. yürüttükleri bir araştırmada deri kıvrım kalınlığı ölçümünün ağır zihinsel yetersizliği olan bireylerde tam anlamıyla gerçekleştirilemediğini bildirmiştir (Waninge et al., 2009). Bunun nedeni olarak Casey ve ark. ağır zihinsel engelli olan katılımcıların komutlara uymada problem yaşadıklarını bu yüzden tavsiye edilmediğini bildirmiştir. Bu yöntem alternatif olarak VKİ ve bel çevresi ölçümlerinin daha doğru sonuçlar verebileceğini belirtmişlerdir (Casey, 2013). Bu araştırmaya benzer sonuçlar Berg-Emons ve ark. tarafından yapılan araştırmaya ile elde edilmiştir. Yapılan araştırmada 61 çocuktan 12' sinde deri kıvrım kalınlığı ölçümü gerçekleştirilememiştir (Berg-Emons et al., 1998). Ayrıca bu popülasyonda subkutan yağdan ziyade karın içi yağın fazla olduğunu bu yüzden vücut yağının değiştiğini bu popülasyonda kullanımının güvenli sonuçlar vermeyebileceğini bildirmiştir (Berg-Emons et al., 1998).

Bu yöntemde de ağır OSB tanılı bireylerde kullanımı güç olabilir. Çünkü ağır düzey olan OSB' li bireylerde sıklıkla duygu ve davranış bozuklukları görülebilir (Khachadourian et al., 2023) bu durum test sırasında katılımcının komutlara uymasını güçleştirebilir ve uygulayıcı için güçlük oluşturabilir.

1.1.1.4 Vücut Kütle İndeksi

Bireyin vücut ağırlığı ve boy uzunluğu ölçümleri sonucunda tahmini vücut yağını hesaplamak için kullanılan bir yöntemdir. Zayıf ve obez kişileri tanımlamak için sıklıkla kullanılır. Ayrıca yetişkinlerde vücut yağı ile ilişkili hastalık ve ölümlerle ilişkilidir (Duren et al., 2008) ancak bu yöntem vücut yağı, vücut su miktarı ve kas kütlesi ile ilgili bilgi vermez (Orgel et al., 2018). Ayrıca yaş, cinsiyet ve ırk gibi değişkenleri hesaba katmaz (Zwierzchowska et al., 2021). Bu yöntemin sınırlılıkları olsa da sıklıkla kullanılan bir yöntemdir.

Fiziksel engelli bireylerde olası amputasyon ve buna bağlı olarak boy ve kilo kaybının olması bu yöntemin kullanımını sınırlandırabilir ancak boy ve kilo ölçümü için alternatif bazı yöntemler geliştirilmiştir (Chumlea et al., 1994; Sukan Karaçağıl & Köksal, 2023). Bu yöntemler fiziksel engelli bireyin boy uzunluğunu ve kilosunu tahmin etmek için kullanılabilir. Bu nedenle bu popülasyonda VKİ kullanılabilir ancak elde edilen verilerin DEXA gibi altın standart olan yöntemlerle karşılaştırıldığı çalışmalara ihtiyaç vardır.

Schroder ve ark. zihinsel engelli tanısı olan 33.122 erişkinde hipertansiyon yaygınlığını belirlemeye çalıştığı, obezite ve fiziksel aktivitenin hipertansiyon üzerindeki etkisini incelediği çalışmada vücut kompozisyonunu belirlemek için VKİ yöntemini kullanmıştır. Hipertansiyonun toplumun diğer kesimiyle elde edilen verilerle benzer oluşunu hipertansiyonu azaltmak için obeziteyi azaltmanın ve fiziksel aktiviteyi arttırmanın önemli olduğunu belirtmiştir (Schroeder et al., 2020). Şahin ve Nogay' ın yürüttüğü bir çalışmada zihinsel engel düzeyinin (hafif, orta ve ağır) beslenme durumlarına etkisini incelediği ve 4-18 yaş arası 122 engelli katılımcının dahil edildiği bir çalışmada VKİ yöntemini kullanmıştır. Elde edilen veriler doğrultusunda tüm grupların VKİ değerlerinin benzerlik gösterdiği ağır düzeyde engelli bireylerin diğer gruplara göre daha kısa olduğu ve beslenme durumunun yetersiz olduğunu ancak anlamlı farklılık olmadığını tespit etmiştir. Sağlıklı bir gelişim süreci için bireylerin fiziksel aktivite düzeylerine göre beslenme durumlarının düzenlenmesi gerektiğini vurgulamıştır (Şahin & Nogay, 2022). Mevcut çalışmalarda VKİ yönteminin zihinsel engelli bireylerde kullanıldığı görülmektedir ancak bazı araştırmacılar bu popülasyon için VKİ kullanımının hatalı sonuçlar verebileceğini raporlamıştır (Bandini et al., 2015; Wingo et al., 2015).

Polfuss ve ark. spina bifida ve down sendromu tanılı 4-18 yaş arası 36 katılımcının vücut ağırlığını VKİ yöntemi kullanarak kategorize etmede uygun bir yöntem olup olmadığını tespit etmek amacıyla yürüttüğü bir çalışmada VKİ' nin bu popülasyon için uygun bir yöntem olmadığını bildirmiştir (Polfuss et al., 2021). Mevcut veriler VKİ' nin zihinsel engelli bireylerde kullanımının güvenilir sonuçlar vermeyebileceğini göstermektedir. VK yerine alternatif yöntemler kullanılarak bu popülasyonun vücut kompozisyonunun belirlenmesi önerilmektedir. Bu doğrultuda bazı çalışmalar yürütülmüştür. Örneğin Zwierzchowska ve ark. ağır zihinsel engelli bireylerde vücut kompozisyonunu ve olası kardiyometabolik hastalıkları belirlemede VKİ ve VYİ yöntemlerinden hangisinin daha etkili olduğunu tespit etmek için ilk aşamada 161, ikinci aşamada 57 katılımcıdan aldığı verileri değerlendirmiş ve hem VKİ hem de VYİ' nin kullanılabilirliğini ancak VYİ' nin daha hassas sonuçlar verdiğini tespit etmiştir (Zwierzchowska et al., 2021). VKİ gibi dolaylı yünden vücut kompozisyonunu ölçen yöntemlere alternatif olabilecek başka yöntemlere ihtiyaç olduğu düşünülmektedir.

OSB tanılı bireylerde de VKİ yönteminin kullanıldığı görülmektedir. Örneğin Tepesi ve ark. yürüttüğü ve 2-17 yaş arası 5053 OSB' li katılımcının obezite prevalansını inceledikleri çalışmada yöntem olarak VKİ kullanmışlardır (Hill et al., 2015). Bir diğer çalışmada Tedla ve ark. OSB' li bireylerde hiper mobilité ile yaş, boy, kilo ve VKİ arasındaki ilişkiyi incelemiş, 2-17 yaş arası 117 OSB' li bireyin %60' ında hiper mobilité olduğunu ve yaş, boy, kilo ve VKİ ile orta güçlükte negatif korelasyon olduğunu bildirmiştir (Jaya Shanker Tedla et al., 2021).

OSB' li bireylerde VKİ yönteminin sıklıkla kullanıldığı görülmektedir. VKİ'nin DEXA gibi altın standart yöntemlerle karşılaştırıldığı çalışmalara ihtiyaç vardır.

2. SONUÇ VE ÖNERİLER

Engelli bireylerde vücut kompozisyonunun belirlenmesi, sağlık durumlarının ve yaşam kalitelerinin iyileştirilmesi açısından büyük önem taşımaktadır. Bu bağlamda, Dual-Enerji X-Ray Absorpsiyometri (DEXA), Biyoelektrik İmpedans Analizi (BİA), Skinfold Deri Kıvrım Analizi ve Vücut Kütle İndeksi (VKİ) gibi yöntemler yaygın olarak kullanılmaktadır.

DEXA, yüksek doğruluk oranı ve düşük hata payı ile öne çıkarken, özellikle amputasyon gibi fiziksel engellerde avantaj sağlamaktadır. Ancak, ağır düzeyde Otizm Spektrum Bozukluğu (OSB) olan bireylerde uygulanması zorluklar yaratabilmektedir. BİA, düşük maliyeti ve hızlı sonuç vermesi nedeniyle tercih edilmekle birlikte, fiziksel engelli bireylerde güvenilirlik sorunları yaşayabilmektedir. Zihinsel engelli bireylerde ise uygulanabilirliği yüksek olmakla beraber, ciddi OSB vakalarında kullanımında sınırlamalar bulunmaktadır. Skinfold Deri Kıvrım Analizi, orta kilolu ve zayıf bireylerde daha doğru sonuçlar verirken, obez ve ağır zihinsel engelli bireylerde uygulama güçlüğü yaratabilmektedir. VKİ ise, zayıf ve obez bireyleri tanımlamada yaygın kullanılmasına rağmen, vücut yağı, su miktarı ve kas kütlesi hakkında bilgi vermemekte; fiziksel engelli bireylerde boy ve kilo kaybı nedeniyle kullanımı sınırlı kalmaktadır.

Engelli bireylerde vücut kompozisyonunu doğru belirlemek için birden fazla yöntemin birlikte kullanılması gerekmektedir. Örneğin, DEXA ile elde edilen sonuçların BİA gibi diğer yöntemlerle desteklenmesi daha güvenilir sonuçlar sağlayabilir. Vücut kompozisyonu belirleme yönteminin seçiminde, bireyin engel türü ve derecesi dikkate alınmalıdır. Özellikle ağır düzeyde zihinsel engelli ve OSB'li bireylerde uygulama kolaylığı sağlayacak yöntemlerin tercih edilmesi önemlidir. Ayrıca, vücut kompozisyonunu doğru belirleyecek yeni ve uygun maliyetli yöntemlerin geliştirilmesi gerekmektedir. Bu yöntemlerin engelli bireylerde kullanımını destekleyen daha fazla araştırma yapılmalıdır. Sağlık profesyonellerinin, engelli bireylerde vücut kompozisyonu belirleme yöntemleri konusunda eğitilmesi ve farkındalıklarının artırılması önem arz etmektedir. Bu, doğru teşhis ve tedavi planlarının oluşturulmasına katkı sağlayacaktır.

Engelli bireylerin vücut kompozisyonlarının düzenli olarak izlenmesi ve gerektiğinde müdahalelerin yapılması, yaşam kalitelerini artırmada anahtar nokta olabilir. Çünkü mevcut araştırmalar obezite gibi vücut kompozisyonu bileşenlerinin çeşitli metabolik hastalıkların habercisi olabileceğini göstermektedir. Bu bireylerde obezite riskinin normal popülasyona göre yüksek olduğu bilinmektedir. Obezitenin ilişkili olduğu hastalık ve ölümlere karşı doğru yöntemlerle yapılacak sağlık taramaları ve sonrasında belirlenecek reçeteler ile bu bireylerin yaşayabilecekleri olası hastalıklar ve ölümlerin önüne geçilebilir. Bu nedenle vücut kompozisyonunu belirlemede en güvenilir sonuçları verecek yöntemlerin kullanılması bu bireylerin yaşam standartlarını iyileştirmek açısından son derece önemlidir. Özellikle fiziksel aktivite ve beslenme alışkanlıklarının düzenlenmesi bu süreçte önemli yer tutmaktadır. Bu derleme, fiziksel ve zihinsel engelli bireylerde vücut kompozisyonu belirlemenin önemini vurgulamakta ve bu konuda daha fazla araştırma ve geliştirme yapılması gerektiğini önermektedir. Engelli bireylerin yaşam kalitelerini artırmak için uygun ve güvenilir yöntemlerin belirlenmesi, uygulanması ve yaygınlaştırılması büyük önem taşımaktadır.

Sonuç olarak mevcut literatür engelli bireylerin vücut kompozisyonunu belirlerken doğrudan ve dolaylı yöntemlerin avantajları ve dezavantajları olduğunu, kullanılacak yöntemlerin engelli grubun fiziksel, zihinsel ve psikolojik özellikleri dikkate alınarak belirlenmesi gerektiğini

göstermektedir. Özellikle örneklem grubunun engel türü, engel derecesi ve eşlik eden bozukluklar dikkate alınması gereken önemli noktalaradır.

3. KAYNAKLAR

- Atar, Ö., Dindar, M. D., & Erdugan, F. (2020). Biyoelektrik impedans analiz yöntemi ile serebral palsili bireylerde vücut kompozisyonunun cinsiyet değişkenine göre incelenmesi. *Çanakkale Onsekiz Mart Üniversitesi Spor Bilimleri Dergisi*, 3(1), 1–10.
- Bandini, L., Danielson, M., Esposito, L. E., Foley, J. T., Fox, M. H., Frey, G. C., Fleming, R. K., Krahn, G., Must, A., Porretta, D. L., Rodgers, A. B., Stanish, H., Urv, T., Vogel, L. C., & Humphries, K. (2015). Obesity in children with developmental and/or physical disabilities. *Disability and Health Journal*, 8(3), 309–316.
<https://doi.org/10.1016/j.dhjo.2015.04.005>
- Bazzocchi, A., Ponti, F., Albisinni, U., Battista, G., & Guglielmi, G. (2016). DXA: Technical aspects and application. *European Journal of Radiology*, 85(8), 1481–1492.
<https://doi.org/10.1016/j.ejrad.2016.04.004>
- Berg-Emons, R. J. G. van den, Marleen A van Baak, & Klaas R Westerterp. (1998). Are skinfold measurements suitable to compare body fat between children with spastic cerebral palsy and healthy controls? *Developmental Medicine & Child Neurology*, 40(5), 335–339. <https://doi.org/10.1111/j.1469-8749.1998.tb15385.x>
- Bertapelli, F., Pitetti, K., Agiovlasitis, S., & Guerra-Junior, G. (2016). Overweight and obesity in children and adolescents with Down syndrome—prevalence, determinants, consequences, and interventions: A literature review. *Research in Developmental Disabilities*, 57, 181–192. <https://doi.org/10.1016/j.ridd.2016.06.018>
- Borga, M., West, J., Bell, J. D., Harvey, N. C., Romu, T., Heymsfield, S. B., & Dahlqvist Leinhard, O. (2018). Advanced Body Composition Assessment: From Body Mass Index to Body Composition Profiling. *Journal of Investigative Medicine*, 66(5), 1–9.
<https://doi.org/10.1136/jim-2018-000722>
- Casey, A. F. (2013). Measuring body composition in individuals with intellectual disability: a scoping review. *Journal of Obesity*, 2013, 1–6. <https://doi.org/10.1155/2013/628428>
- Cavedon, V., Sandri, M., Peluso, I., Zancanaro, C., & Milanese, C. (2021). Body composition and bone mineral density in athletes with a physical impairment. *PeerJ*, 9, e11296.
<https://doi.org/10.7717/peerj.11296>
- Chumlea, W. M. C., Guo, S. S., & Steinbaugh, M. L. (1994). Prediction of stature from knee height for black and white adults and children with application to mobility-impaired or handicapped persons. *Journal of the American Dietetic Association*, 94(12), 1385–1391. [https://doi.org/10.1016/0002-8223\(94\)92540-2](https://doi.org/10.1016/0002-8223(94)92540-2)
- Ciğerci, A. E., Akse, P., Cicioğlu, İ., & Günay, M. (2011). 9-15 yaş grubu işitme engelli ve işitme engelli olmayan öğrencilerin bazı fizyolojik ve motorik özelliklerinin değerlendirilmesi. *Selçuk Üniversitesi Beden Eğitimi ve Spor Bilim Dergisi*, 13.
- Dhaliwal, K. K., Orsso, C. E., Richard, C., Haqq, A. M., & Zwaigenbaum, L. (2019). Risk Factors for Unhealthy Weight Gain and Obesity among Children with Autism Spectrum Disorder. *International Journal of Molecular Sciences*, 20(13), 3285.
<https://doi.org/10.3390/ijms20133285>

- Duren, D. L., Sherwood, R. J., Czerwinski, S. A., Lee, M., Choh, A. C., Siervogel, R. M., & Chumlea, Wm. C. (2008). Body Composition Methods: Comparisons and Interpretation. *Journal of Diabetes Science and Technology*, 2(6), 1139–1146. <https://doi.org/10.1177/193229680800200623>
- Franceschi, C., Garagnani, P., Gensous, N., Bacalini, M. G., Conte, M., & Salvioli, S. (2019). Accelerated bio-cognitive aging in Down syndrome: State of the art and possible deceleration strategies. *Aging Cell*, 18(3). <https://doi.org/10.1111/accel.12903>
- Havinga-Top, A. M., Waninge, A., van der Schans, C. P., & Jager-Wittenaar, H. (2015). Feasibility of bioelectrical impedance analysis in persons with severe intellectual and visual disabilities. *Research in Developmental Disabilities*, 47, 126–134. <https://doi.org/10.1016/j.ridd.2015.09.003>
- Hill, A. P., Zuckerman, K. E., & Fombonne, E. (2015). Obesity and autism. *Pediatrics*, 136(6), 1051–1061. <https://doi.org/10.1542/peds.2015-1437>
- Jaya Shanker Tedla, Faisal Asiri, Mastour Saeed Alshahrani, Kumar Gular, & Admin. (2021). Hypermobility among children with autism spectrum disorders and its correlation with anthropometric characteristics. *Journal of the Pakistan Medical Association*, 1–13. <https://doi.org/10.47391/JPMA.436>
- Keil, M., Totossy de Zepetnek, J. O., Brooke-Wavell, K., & Goosey-Tolfrey, V. L. (2016). Measurement precision of body composition variables in elite wheelchair athletes, using dual-energy X-ray absorptiometry. *European Journal of Sport Science*, 16(1), 65–71. <https://doi.org/10.1080/17461391.2014.966763>
- Khachadourian, V., Mahjani, B., Sandin, S., Kolevzon, A., Buxbaum, J. D., Reichenberg, A., & Janecka, M. (2023). Comorbidities in autism spectrum disorder and their etiologies. *Translational Psychiatry*, 13(1), 71. <https://doi.org/10.1038/s41398-023-02374-w>
- Kurtoğlu, A. (2022). Görme Engellilerde sporun fiziksel ve motorik yanıtları (N. Konar, Ed.). İksad Yayınları.
- Kyle, U. (2004). Bioelectrical impedance analysis?part I: review of principles and methods. *Clinical Nutrition*, 23(5), 1226–1243. <https://doi.org/10.1016/j.clnu.2004.06.004>
- Lee, J., Doo, S., Lee, Y., Ahn, J., Park, Y., Shin, H. J., & Lee, J. (2021). Validity of bioelectrical impedance analysis for older amputees with leprosy. *Surgical Metabolism and Nutrition*, 12(1), 7–15. <https://doi.org/10.18858/smn.2021.12.1.7>
- Liou, T.-H., Pi-Sunyer, F. X., & Laferrere, B. (2005). Physical disability and obesity. *Nutrition Reviews*, 63(10), 321–331. <https://doi.org/10.1111/j.1753-4887.2005.tb00110.x>
- Mañano, C., Hue, O., Morin, A. J. S., & Moullec, G. (2016). Prevalence of overweight and obesity among children and adolescents with intellectual disabilities: a systematic review and meta-analysis. *Obesity Reviews*, 17(7), 599–611. <https://doi.org/10.1111/obr.12408>
- McPherson, A. C., Chen, L., O’Neil, J., & Vanderbom, K. A. (2020). Nutrition, metabolic syndrome, and obesity: Guidelines for the care of people with spina bifida. *Journal of Pediatric Rehabilitation Medicine*, 13(4), 637–653. <https://doi.org/10.3233/PRM-200753>

- Melville, C. A., Hamilton, S., Hankey, C. R., Miller, S., & Boyle, S. (2007). The prevalence and determinants of obesity in adults with intellectual disabilities. *Obesity Reviews*, 8(3), 223–230. <https://doi.org/10.1111/j.1467-789X.2006.00296.x>
- Orgel, E., Mueske, N. M., Sposto, R., Gilsanz, V., Freyer, D. R., & Mittelman, S. D. (2018). Limitations of body mass index to assess body composition due to sarcopenic obesity during leukemia therapy. *Leukemia & Lymphoma*, 59(1), 138–145. <https://doi.org/10.3109/10428194.2015.1136741>
- Pecoraro, L., Ferron, E., Solfa, M., Mirandola, M., Lauriola, S., Piacentini, G., & Pietrobelli, A. (2023). Body composition and laboratory parameters in children with down syndrome: The DONUT study. *Clinical Nutrition ESPEN*, 57, 253–257. <https://doi.org/10.1016/j.clnesp.2023.07.003>
- Polfuss, M., Forseth, B., Schoeller, D. A., Huang, C.-C., Moosreiner, A., Papanek, P. E., Sawin, K. J., Zvara, K., & Bandini, L. (2021). Accuracy of body mass index in categorizing weight status in children with intellectual and developmental disabilities. *Journal of Pediatric Rehabilitation Medicine*, 14(4), 621–629. <https://doi.org/10.3233/PRM-200727>
- Rieken, R., van Goudoever, J. B., Schierbeek, H., Willemsen, S. P., Calis, E. A., Tibboel, D., Evenhuis, H. M., & Penning, C. (2011). Measuring body composition and energy expenditure in children with severe neurologic impairment and intellectual disability. *The American Journal of Clinical Nutrition*, 94(3), 759–766. <https://doi.org/10.3945/ajcn.110.003798>
- Rouphael, M., Sacre, Y., Bitar, T., Andres, C. R., & Hleihel, W. (2024). Body composition and anthropometric measurements in children and adolescents with autism spectrum disorder: a case–control study in lebanon. *Nutrients*, 16(6), 847. <https://doi.org/10.3390/nu16060847>
- Ryu, H., Park, H. C., Kim, H., Heo, J., Kang, E., Hwang, Y.-H., Cho, J. Y., Lee, K.-B., Oh, Y. K., Oh, K.-H., & Ahn, C. (2019). Bioelectrical impedance analysis as a nutritional assessment tool in Autosomal Dominant Polycystic Kidney Disease. *PLOS ONE*, 14(4), e0214912. <https://doi.org/10.1371/journal.pone.0214912>
- Sahin, H., & Nogay, N. H. (2022). Does severity of intellectual disability affect the nutritional status of intellectually disabled children and adolescents? *International Journal of Developmental Disabilities*, 68(6), 956–963. <https://doi.org/10.1080/20473869.2021.1930828>
- Schroeder, E. C., DuBois, L., Sadowsky, M., & Hilgenkamp, T. I. M. (2020). Hypertension in adults with intellectual disability: prevalence and risk factors. *American Journal of Preventive Medicine*, 58(5), 630–637. <https://doi.org/10.1016/j.amepre.2019.12.011>
- Shepherd, J. A., Ng, B. K., Sommer, M. J., & Heymsfield, S. B. (2017). Body composition by DXA. *Bone*, 104, 101–105. <https://doi.org/10.1016/j.bone.2017.06.010>
- Steinberger, J., & Daniels, S. R. (2003). Obesity, insulin resistance, diabetes, and cardiovascular risk in children. *Circulation*, 107(10), 1448–1453. <https://doi.org/10.1161/01.CIR.0000060923.07573.F2>
- Sukan Karaçağıl, B., & Köksal, E. (2023). Fiziksel engellilik vücut bileşimini saptamada engel mi? *İstanbul Gelişim Üniversitesi Sağlık Bilimleri Dergisi*, 19, 314–326. <https://doi.org/10.38079/igusabder.1180134>

- Torres-Nunes, L., da Costa-Borges, P. P., Paineiras-Domingos, L. L., Bachur, J. A., Coelho-Oliveira, A. C., da Cunha de Sá-Caputo, D., & Bernardo-Filho, M. (2023). Effects of the whole-body vibration exercise on sleep disorders, body temperature, body composition, tone, and clinical parameters in a child with down syndrome who underwent total atrioventricular septal defect surgery: a case-report. *Children*, 10(2), 213. <https://doi.org/10.3390/children10020213>
- Ungurean, B. C., Cojocariu, A., Abalășei, B. A., Popescu, L., Puni, A. R., Stoica, M., & Pârvu, C. (2022). The Analysis of the correlations between bmi and body composition among children with and without intellectual disability. *Children*, 9(5), 582. <https://doi.org/10.3390/children9050582>
- Waninge, A., Van Der Weide, W., Evenhuis, I. J., Van Wijck, R., & Van Der Schans, C. P. (2009). Feasibility and reliability of body composition measurements in adults with severe intellectual and sensory disabilities. *Journal of Intellectual Disability Research*, 53(4), 377–388. <https://doi.org/10.1111/j.1365-2788.2009.01153.x>
- Whooten, R., Schmitt, J., & Schwartz, A. (2018). Endocrine manifestations of Down syndrome. *Current Opinion in Endocrinology, Diabetes & Obesity*, 25(1), 61–66. <https://doi.org/10.1097/MED.0000000000000382>
- Wingo, B. C., Mehta, T., Qu, P., Vogel, L. C., & Rimmer, J. H. (2015). Exploratory study examining clinical measures of adiposity risk for predicting obesity in adolescents with physical disabilities. *American Journal of Physical Medicine & Rehabilitation*, 94(8), 585–594. <https://doi.org/10.1097/PHM.0000000000000323>
- Yumuk, V., Tsigos, C., Fried, M., Schindler, K., Busetto, L., Micic, D., & Toplak, H. (2015). European guidelines for obesity management in adults. *Obesity Facts*, 8(6), 402–424. <https://doi.org/10.1159/000442721>
- Zwierzchowska, A., Celebańska, D., Rosołek, B., Gawlik, K., & Żebrowska, A. (2021). Is body mass index (BMI) or body adiposity index (BAI) a better indicator to estimate body fat and selected cardiometabolic risk factors in adults with intellectual disabilities? *BMC Cardiovascular Disorders*, 21(1), 119. <https://doi.org/10.1186/s12872-021-01931-9>

ANALYSIS OF RECTOR APPOINTMENTS IN UNIVERSITIES WITHIN THE
CONTEXT OF THE PRESIDENTIAL GOVERNMENT SYSTEM AND THE
POLITICIZATION OF EDUCATION

ÜNİVERSİTELERE REKTÖR ATAMALARININ CUMHURBAŞKANLIĞI
HÜKÜMET SİSTEMİ VE EĞİTİMİN SİYASALLAŞMASI BAĞLAMINDA ANALİZİ

ABDULLAH ELMAS¹, ÖMER SEVEN²

¹Dr., Siirt Üniversitesi Sosyal Bilimler MYO, İnsan Hakları,

Anayasa ve Siyasal Kurumlar

ORCID No: 0000-0003- 3704-3429

²Adalet Öğretmeni, Siirt Evliya Çelebi MTAL-, Anayasa Hukuku,

ORCID No: 0000-0002-6110-6138

Özet

Türkiye’de rektör atamaları, 1982 Anayasası ile önemli bir düzenlemeye tabi tutulmuştur. 1982-1992 yılları arasında, Yükseköğretim Kurulu (YÖK) tarafından belirlenen adaylar, 2547 sayılı kanun gereğince Cumhurbaşkanı tarafından atanıyordu. 1992-2016 döneminde ise rektör atamaları üç aşamalı bir sistemle gerçekleştirildi. Öncelikle üniversite öğretim üyeleri, altı rektör adayı belirliyordu. Ardından, YÖK bu altı adaydan üçünü seçip Cumhurbaşkanı sunuyordu. Cumhurbaşkanı ise bu üç adaydan birini atıyordu. Bu sistem, 1 Temmuz 1992’den 3 Ekim 2016’ya kadar 24 yıl boyunca yürürlükte kaldı. Uzun bir süreç olmasına rağmen, Türkiye’de rektörler genellikle zamanında atanıyordu. 29 Ekim 2016 tarihli Kanun Hükmünde Kararname ile bu seçimler kaldırılarak, 1992 öncesi uygulamaya geri dönüldü. Yenilenen sistemde, devlet üniversitelerinde rektör, YÖK tarafından önerilen ve en az üç yıl profesörlük yapmış üç aday arasından Cumhurbaşkanı tarafından atanıyordu. Rektörlük süresi dört yıl olup, sona erenler aynı yöntemle yeniden atanabiliyordu; ancak bir kişi aynı devlet üniversitesinde iki dönemden fazla rektörlük yapamıyordu. Vakıf üniversitelerinde ise rektör, mütevelli heyetinin önerisi ve YÖK’ün onayı ile Cumhurbaşkanı tarafından atanıyordu. 2547 sayılı Yükseköğretim Kanunu’nun 13. maddesinde, 2 Temmuz 2018 tarihli 703 sayılı KHK ile yapılan değişiklikle, YÖK’ün aday önerme yetkisi sona erdi ve rektörler doğrudan Cumhurbaşkanı tarafından atanır hale geldi. Bu değişiklik, Cumhurbaşkanlığı sisteminin yürürlüğe girdiği 9 Temmuz 2018 tarihinde uygulamaya konuldu. Böylece, yeni sistemde rektör atamaları tamamen Cumhurbaşkanının yetkisine geçti. Bu çalışmada, Türkiye’de rektör atamalarının tarihsel gelişimi incelenmiş ve 2018 sonrası Cumhurbaşkanlığı hükümet sistemiyle rektör atamalarının siyasallaşması ve bu durumun yükseköğretim kurumlarına olan etkileri analiz edilmiştir. Analizler, atanan rektörlerin genellikle kendi ideolojilerine yakın kişilerle çevrildiğini ve üniversitedeki politikaların belirlenmesinde etkili olduğunu göstermektedir. Özellikle Anadolu’nun küçük şehirlerindeki rektörlerin aynı şehirden olması, üniversitelerde kent milliyetçiliğinin artmasına yol açtığı gözlemlenmiştir.

Anahtar kelimeler: Eğitim siyasallaşması, Rektör atamaları, Cumhurbaşkanlığı Hükümet Sistemi

Abstract

Rector appointments in Turkey have been subject to important regulations established by the Constitution of 1982. Between 1982 and 1992, candidates determined by the Higher Education Council (YÖK) were appointed by the President in accordance with Law No. 2547. From 1992 to 2016, rector appointments were carried out through a three-stage system. First, university faculty members selected six rector candidates. Then, the Higher Education Council selected three of these six candidates and presented them to the President. The President, in turn, appointed one of these three candidates. This system was in effect for 24 years, from July 1, 1992, to October 3, 2016. Although it was a lengthy process, rectors in Turkey were generally appointed on time. With the Decree Law dated October 29, 2016, these elections were abolished, reverting to the pre-1992 practice. In the renewed system, the rector of state universities was appointed by the President from among three candidates recommended by YÖK, each of whom had held a professorship for at least three years. The term of the rectorship was four years, and those whose terms expired could be reappointed by the same method; however, a person could not serve as rector at the same state university for more than two terms. In foundation universities, the rector was appointed by the President based on the recommendation of the board of trustees and with the approval of the Higher Education Council. With the amendment made to Article 13 of Law No. 2547 by Decree Law No. 703 on July 2, 2018, the authority of the Higher Education Council to propose candidates was eliminated, and rectors became directly appointed by the President. This amendment came into effect on July 9, 2018, when the presidential system was implemented. Thus, in the new system, rector appointments were fully transferred to the authority of the President. This study examines the historical development of rector appointments in Turkey and analyzes the politicization of these appointments within the context of the presidential government system after 2018, as well as the effects of this situation on higher education institutions. Analyses show that appointed rectors are usually surrounded by individuals aligned with their own ideologies and have significant influence over university policies. In particular, it has been observed that the appointment of rectors from the same small cities in Anatolia contributes to an increase in urban nationalism within universities.

Keywords: Politicization of education, rector appointments, presidential government system

1. GİRİŞ

Rektör belirleme yöntemleri gibi rektörlerden beklenen görev ve sorumluluklar da ülkeler ve kurumlar arasında önemli farklılıklar göstermektedir. Örneğin, ABD’de üniversitelerin büyük bir kısmının devletten bağımsız olması ve devlet üniversitelerine eyalet ya da federal düzeyde sağlanan mali katkıların yetersizliği nedeniyle, rektörlerden özellikle dış ilişkileri güçlendirmeleri ve maddi kaynak yaratmaları beklenir. Bununla birlikte, dünya genelindeki üniversitelerde rektörlerin, kurumlarını bilim, eğitim ve topluma katkı üçgeninde ileriye taşıması temel bir beklenti olarak öne çıkmaktadır. Bu hedefler doğrultusunda, rektörlük makamına en "liyakatli" kişinin getirilmesi esas alınır (Yurtsever, 2021).

Rektör seçiminin tek bir kişinin tüm sorumluluğunu üstlenebileceği bir süreç olmadığını kabul etmek gerekir. Bu sürecin, çoğunluğun katkıda bulunabileceği katılımcı bir sistem üzerine inşa edilmesi gerektiği açıktır. Türkiye’deki tüm üniversiteler için hem üniversite misyonunu anlayacak hem de bu misyonu değiştirecek öngörüler sunacak bir kişinin bulunması, ayrıca bu öngörülerini gerçekleştirebilecek en iyi adayları seçmesi hem zaman hem de kapasite açısından gerçekçi görünmemektedir. Tek bir kişinin böyle bir yetkinliğe sahip olması, yapılan seçimin fikir birliğiyle kabul edilmesi ve geniş bir benimsenme sağlanması,

pratikte oldukça zor bir durumdur. Bu nedenle, rektör belirleme sürecinde daha kapsayıcı ve ortak akla dayalı bir sistemin geliştirilmesi önem taşımaktadır.

Öte yandan doğrudan seçim sistemi, üniversite öğretim üyelerinin oy kullanarak katılımını sağlasa da genellikle katılımcı bir tartışma ortamı sunmamaktadır. Aday olan rektörler doğrudan oylanmakta, ancak bu süreçte oy kullananlara rehberlik edecek, fikir birliği sağlanmış bir misyon veya vizyon bulunmamaktadır. Ayrıca, oy kullanan bireylerin kişisel ve profesyonel ilişkilerinden bağımsız karar vermeleri de çoğu zaman zordur. Bu bağlamda, tartışma sürecinin eksik olduğu seçim sistemi ciddi sorunlar barındırabilir. Burada “Bilim insanları, kendilerini yönetecek kişiyi seçmeyi bilemez mi?” sorusu akla gelebilir. Ancak, tartışılan konu öğretim üyelerinin doğru seçim yapma kapasitesini sorgulamak değil. Asıl mesele, nasıl bir rektörün seçilmesi gerektiği konusunda farklı görüşlerin ele alınmasını sağlayacak bir tartışma sürecinin olmaması ve bir kontrol mekanizmasının bulunmamasıdır. Nasıl ki bilimsel bir sorunun cevabı yalnızca oy çokluğu ile verilemezse, rektör seçiminde de bu yöntem, tarafsız olmayan bir grubun oy çokluğuna dayanıyorsa, uygun bir çözüm olmayabilir. Bu nedenle, daha kapsayıcı ve düşünsel tartışmayı önceliklendiren bir yöntemin geliştirilmesi gereklidir (Yurtsever, 2021).

Türkiye'nin yükseköğretim tarihinde, rektör belirleme süreçlerinde farklılıklar görülmekte, bazı dönemlerde atama bazı dönemlerde ise seçim yöntemleri uygulanmıştır. Bu çalışmada, Türkiye'de rektör atamalarının tarihsel gelişimi incelenmiş ve 2018 sonrası Cumhurbaşkanlığı hükümet sistemiyle rektör atamalarının siyasallaşması ve bu durumun yükseköğretim kurumlarına olan etkileri analiz edilmiştir. Analizler, atanan rektörlerin genellikle kendi ideolojilerine yakın kişilerle çevrildiğini ve üniversitedeki politikaların belirlenmesinde etkili olduğunu göstermektedir. Özellikle Anadolu'nun küçük şehirlerindeki rektörlerin aynı şehirden olması, üniversitelerde kent milliyetçiliğinin artmasına yol açtığı gözlemlenmiştir.

2. TARİHSEL SÜREÇTE TÜRKİYE'DE REKTÖR ATAMALARI

Çalışmanın bu kısmında tarihsel süreç içinde Türkiye'de rektör atama sistemleri altı dönemde incelenmiştir.

2.1. 1923-1946 Arasındaki Dönem

Cumhuriyet dönemi Türk yükseköğretim tarihinin ilk kurumsallaşma aşamasının, Osmanlı'dan devralınan ve “Osmanlı Üniversitesi” olarak da anılan Darülfünun'un (İhsanoğlu, 2010) etkisiyle gerçekleştiği söylenebilir. Türk üniversite geleneğinin temelini oluşturan Darülfünun hem Tanzimat ve Meşrutiyet dönemlerinde hem de Cumhuriyet sonrasında yoğun ilgi ve beklentilerin odağında yer almıştır (Dölen, 2009: 3). Bu durum, yükseköğretim kurumlarının Osmanlı'dan Cumhuriyet'e geçişte modernleşme sürecinin yönlendirici kurumsal yapılarından biri olarak görülmesiyle açıklanabilir. Türk yükseköğretim tarihinde 1900-1933 dönemi, Darülfünun'un kurumsallaşma sürecine denk gelmektedir. 1924 yılında, Cumhurbaşkanı Mustafa Kemal Atatürk'ün imzasıyla yayımlanan talimatnamenin 18. maddesi uyarınca, Maarif Vekili (Eğitim Bakanı), Darülfünun Reisi olarak belirlenmiştir (Ayni, 2007). Bu düzenleme, Maarif Vekili'nin Darülfünun üzerindeki denetimini, Darülfünun Emni (Rektör) aracılığıyla sürdürmesini öngörmüştür. Rektör, üniversitenin tüm öğretim üyeleri tarafından üç yıllığına seçilmekte ve yeniden seçilme hakkına sahiptir. Ancak seçim sonucunda en fazla oy alan iki aday arasından Maarif Vekili'nin tercih yapma yetkisi bulunmaktadır. Bu sistem, rektörlük seçimlerinin öğretim üyelerine bırakılmakla birlikte, nihai kararın Bakanlık tarafından verilmesini sağlamıştır (Bilsel, 1943: 130'dan akt. Günay & Kılıç, 2011: 35).

1933 yılında İstanbul Darülfünunu ve ona bağlı bütün kuruluşlar kapatılmış ve yerine İstanbul Üniversitesi kurulmuştur. İstanbul Üniversitesi'nin kuruluşundan 1 yıl sonra -1934 yılında- yürürlüğe giren İstanbul Üniversitesi Talimnamesi rektör atama usulü bakımından dikkate

değerdir. 1934'te yürürlüğe giren Talimname 'ye göre, rektör Milli Eğitim Bakanı'nın temsilcisi olarak görev yapmaktadır ve bakanın önerisi ile müşterek kararnameyle atanması öngörülmüştür (Ataünal, 1993: 232). Ancak, görev süresi yasada belirtilmemiştir. Böylece yükseköğretim yönetiminin belirlenmesinde 1933 reformu öncesi dönemdeki seçim sistemi terk edilmiştir. Öte yandan 1933 yılında, 2291 Sayılı Yasa ile kurulan Ankara Yüksek Ziraat Enstitüsü'nde gerçekleştirilen rektörlük seçimi, Türkiye'de asistanların rektörlerini seçme hakkına sahip oldukları tek örnek olarak dikkat çekmektedir. Bu yasaya göre, rektör, enstitünün "intihap heyeti" tarafından iki yıllığına seçilmektedir. İntihap heyeti ise ordinaryüsler, profesörler, doçentler, şube şefleri ve asistanların kendi aralarından seçtikleri üçer temsilciden oluşmaktadır. Rektör olabilmek için enstitüde en az iki yıl ordinaryüs unvanıyla görev yapmış olmak şart koşulmuştur (Akman, 1990: 10; Hatiboğlu, 2000: 153).

2. 2. 1946-1973 Arasındaki Dönem

Türk siyasi tarihinde önemli bir dönüm noktası olarak kabul edilen 1946'da çok partili demokratik sisteme geçiş, yükseköğretim alanında da belirgin bir dönüşüme yol açmıştır. Dönemin hakim söylemini oluşturan demokrasi anlayışı, üniversitelerde kurumsal yöneticilerin seçimle belirlenmesine dayalı bir özerklik algısıyla kendini göstermiştir. Ancak, üniversite yöneticilerinin (rektör ve dekanlar) öğretim üyeleri tarafından seçilmesi şeklindeki bu özerklik yaklaşımı, Cumhuriyet dönemi yükseköğretim düşüncesinin ilham aldığı çağdaş Batılı ülkelerde yaygın olmayan bir uygulama olarak dikkat çekmektedir. Örneğin, Amerika Birleşik Devletleri ve Birleşik Krallık üniversitelerinde, geniş yetkilere sahip yöneticilerin (president, vice-chancellor, principal) öğretim üyeleri tarafından seçilmesi, bu ülkelerin akademik geleneklerinde yer almamıştır (Doğramacı, 2007: 4). Dolayısıyla, Türkiye'de benimsenen bu özerklik anlayışı, Batılı üniversite modellerinden farklı ve yerel koşulların etkisiyle şekillenmiş bir yaklaşımı yansıtmaktadır (Günay & Kılıç, 2011: 36).

Bu dönemde, yükseköğretim alanı Türk yükseköğretim tarihinde ilk kez bir kanuni düzenleme ile yasal bir zemine oturtulmuştur. 18 Haziran 1946 yılında yürürlüğe giren 4936 Sayılı Üniversiteler Yasası'na göre rektörlerin seçim yoluyla göreve gelmesini düzenlemiştir. 4936 Sayılı Yasa'nın 12'nci maddesine göre; Rektör, fakülte profesörler kurullarının bir araya gelerek yapacakları toplantıda, iki yıllığına, aylıklı ordinaryüs profesör veya profesörler arasından, her seçim döneminde farklı bir fakülteden olmak üzere, salt çoğunluk ile seçilmektedir (4936 Sayılı Üniversiteler Kanunu, 1946: Madde 12). 1960 yılında yapılan bir değişiklik, Milli Eğitim Bakanı'nın üniversiteler üzerindeki yetkilerini kaldırmıştır. Bu değişiklikte birlikte, 4936 Sayılı Üniversiteler Kanunu'nda bazı düzenlemeler yapılmış ancak rektörlerin atanma sistemi korunmuştur. Bu değişiklikte fakültelerin kuruluş sırasına göre bir seçim düzeni getirilmiştir. Rektörler, fakülteleri denetleme yetkisiyle donatılmış ve yönetim, öğretim ile bilimsel araştırma süreçlerinde sorumluluk üstlenmiştir. 1967'de gerçekleştirilen bir başka değişiklik ise, altı asli profesörü bulunmayan fakültelerden rektör seçilemeyeceğini ve görev süresi dolan bir rektörün, bir dönem daha seçilebileceğini hükme bağlamıştır (Arap, 2011: 6).

1946'da yürürlüğe giren 4936 Sayılı Üniversiteler Kanunu'na göre, üniversite dışından rektör seçimi mümkün değildi ve bir anlamda denge mekanizması sağlanmaya çalışılıyordu. O dönemde üniversite ve profesör sayısının düşük olması ve rektörden beklentilerin sınırlı kalması göz önüne alındığında, bu basit kanunun yeterli olduğu söylenebilir. Ancak, 1956'da özel bir yasayla kurulan Orta Doğu Teknik Üniversitesi (ODTÜ), farklı bir yönetim modeli benimsemiş ve Mütevelli Heyeti tarafından seçilen bir rektörle yönetilmiştir. Mütevelli Heyeti'nin seçimleri kimi zaman oldukça yerinde kararlar almış olsa da bazı durumlarda üniversitenin işleyişine ciddi zararlar vermiştir.

Öte yandan 1961 Anayasası ile yükseköğretim alanı ilk kez anayasal bir düzenleme konusu haline getirilmiştir. Anayasa'nın 120'nci maddesi, üniversitelerin yalnızca devlet eliyle ve kanunla kurulabileceğini öngörmüştür. Ayrıca, "Üniversiteler kendi seçtikleri organlar tarafından yönetilir" ifadesi, öğretim üyelerinin seçim yoluyla yönetime katılımını sağlayan bir özerklik anlayışını anayasal bir zemine oturtarak güçlendirmiştir. Ancak, bu düzenleme, öğretim üyelerine "yapay" bir dokunulmazlık alanı yaratarak, üniversitelerin dış denetim mekanizmalarına kapalı hale gelmesine neden olmuştur (Doğramacı, 2007: 17). Bu özerklik anlayışı, yükseköğretim sistemini 1933 Reformu öncesindeki döneme geri götüren bir yapıya dönüştürmüştür. Yönetim, büyük ölçüde öğretim üyelerinin seçtiği yöneticilere bırakılmış, bu durum üniversitelerin şeffaflık ve hesap verebilirlik gibi modern yönetim ilkelerinden uzaklaşmasına yol açmıştır. Ayrıca, bu sistem, öğretim üyeleri arasında toplum taleplerine kapalı, seçkinci bir kültür ve değer anlayışının oluşmasına zemin hazırlamıştır. Bu kültürel yapı, toplumsal ihtiyaçlara cevap vermekte yetersiz kalmış ve üniversiteleri daha geniş sosyal sorumluluklarından koparmıştır (Günay & Kılıç, 2011: 37).

2. 3. 1973-1992 Arasındaki Dönem

1973 yılında yürürlüğe giren 1750 Sayılı Üniversiteler Yasası'nın 13. maddesinde, rektörlük seçimine ilişkin düzenlemeler yapılmıştır. Buna göre, rektör, üniversitenin aylıklı profesörleri arasından, tüm öğretim üyelerinin bir arada gerçekleştireceği toplantıda seçilmekte ve üç yıllığına göreve getirilmektedir. Görev süresi sona eren rektör yeniden seçilebilir, ancak arka arkaya iki dönemden fazla görev yapması, bir dönem ara vermeden mümkün değildir. Ayrıca, 4936 Sayılı Yasada yer alan, fakültelerin kuruluş sırasına göre rektör seçimi yapılacağına ilişkin hüküm ve rektörlüğü iki dönemle sınırlayan düzenleme, bu yasada bulunmamaktadır.

Öte yandan 12 Eylül 1980 askeri darbesinin ardından, anayasal bir düzenleme yapılmadan önce yürürlüğe giren 1981 tarihli ve 2547 sayılı Kanun, Türk yükseköğretim tarihinde ikinci kapsamlı yasal düzenleme olarak öne çıkmaktadır. Türk siyasi tarihinde önemli bir kırılma noktasına denk gelen bu dönemde yapılan bu düzenleme, devletin yapısal statüsünü normatif bir temele oturtmayı hedefleyen anayasal çerçeve henüz belirlenmeden çıkarılmış olmasıyla dikkat çekmektedir. Hukuk teorisi açısından bakıldığında, bir hukuk düzeninde diğer normların çerçevesini belirleyen anayasanın tarihsel olarak önce gelmesi beklenirken, bu yasal düzenlemenin anayasal düzenlemelerden önce gerçekleştirilmesi, doğal olarak birtakım anayasa ihlalleri barındırmaktadır. Bu durum, söz konusu kanunun yapısı ve kapsamı itibarıyla hukuki normlar arasında bir uyumsuzluk yaratmıştır (Günay & Kılıç, 2011: 37). 1982 Anayasası'nın 130. maddesi, rektörlerin Kanunun belirlediği usul ve esaslar çerçevesinde Cumhurbaşkanı tarafından seçilip atanacağını öngörmektedir. 1981 tarihli 2547 Sayılı Yasa'nın 13. maddesinin ilk düzenlemesine göre, rektör, "Yükseköğretim Kurulunun önerdiği, yükseköğretimden sonra en az 15 yıl başarılı hizmet vermiş, tercihen devlet hizmetinde bulunmuş, ikisi üniversitelerde görevli profesör olmak üzere dört kişi arasından, Devlet Başkanı tarafından beş yıllığına atanır. Eğer önerilen adaylar atanmazsa ve iki hafta içinde yeni adaylar gösterilmezse, Devlet Başkanı doğrudan atama yapar. Süresi dolan rektör yeniden atanabilir." Bu düzenleme ile rektörlük seçim uygulamasından vazgeçilmiş ve doğrudan atama yöntemi benimsenmiştir. Ayrıca, rektörlerin profesör olma şartı kaldırılmış ve beş yıllık süre için atanan rektörlerin sınırsız kez atanabilmesi mümkün hale getirilmiştir (Arap, 2011: 6-7).

2. 4. 1992-2016 Arasındaki Sistem

1992 yılında, rektör seçimleriyle ilgili düzenlemeler içeren 1981 tarihli 2547 Sayılı Yasa'nın 13. maddesi, 3826 Sayılı Yasa ile değiştirilmiştir. Yeni düzenlemeye göre, devlet üniversitelerinde rektör, profesör unvanına sahip kişiler arasından, görevdeki rektörün çağrısı ile toplanan üniversite öğretim üyeleri tarafından seçilecek adaylar arasından Cumhurbaşkanı

tarafından atanmaktaydı. 2547 sayılı Yükseköğretim Kanununun 13'üncü maddesinin 1 Temmuz 1992 tarih ve 3826 sayılı Kanunla değişik ilk fıkrasına göre, Rektörlük görev süresi 4 yıl olarak belirlenmiş ve aynı yöntemle bir dönem daha atanabilme imkânı tanınmıştır. Ancak, iki dönemden fazla rektörlük yapılması yasaklanmıştır. Rektör adayı seçimleri gizli oyla yapılmakta, ilk toplantıda öğretim üyelerinin en az yarısının katılımı şart koşulmaktadır. Eğer bu oran sağlanamazsa, toplantı 48 saat ertelenir ve nisap aranmaksızın seçim yapılır. Bu toplantıda en çok oy alan 6 kişi aday olarak belirlenir ve bu adaylardan Yükseköğretim Kurulu tarafından seçilen 3 kişi atanmak üzere Cumhurbaşkanına sunulur. Vakıf üniversitelerinde ise rektör adaylarının seçimi ve atanması, ilgili mütevelli heyet tarafından gerçekleştirilir (2547 Sayılı Yükseköğretim Kanununun 13'üncü Maddesinin Değiştirilmesi Hakkında Kanun, 1992: Madde 1). Bu sistem, Türkiye'de 1 Temmuz 1992'den 3 Ekim 2016 tarihine kadar, 24 yıl boyunca uygulanmıştır. Üç aşamalı bir süreç olduğu için oldukça uzun zaman almaktaydı. Ancak sürecin zaman alıcı olmasına rağmen, 22 yıl boyunca Türkiye'de rektörler genellikle zamanında atanmıştır. Bu durum, sistemin uygulamada aksaklıklar yaratmadığını göstermektedir (Gözler, 2019).

3826 Sayılı Yasa, 1992 yılında rektörlük seçimlerine ilişkin önemli değişiklikler yapılmış ve bu düzenlemelerle rektör belirleme süreci yeniden şekillendirilmiştir. Yeni düzenlemeye göre, rektör adaylarının belirlenmesinde seçim usulüne geri dönmüş, rektörlük için profesör olma şartı getirilmiştir. Rektörlük görev süresi 4 yıla indirilmiş ve bir kişinin en fazla iki dönem rektörlük yapabileceği ifade edilmiştir. Ayrıca, 2547 Sayılı Yasada rektörler için yaş sınırı 67 olarak belirlenmiş ancak atanmış rektörlerin görev süreleri doluncaya kadar yaş sınırı uygulanmayacağı vurgulanmıştır. Üniversitelerde seçimlerin nasıl yapılacağı detaylı şekilde belirtilmiş ve vakıf üniversitelerinde rektör seçim usulü ilk kez düzenlenmiştir. 3826 Sayılı Yasa, 2547 Sayılı Yasanın 13. maddesinin yanı sıra geçici birinci maddesinde de değişiklik yapmıştır. Buna göre, yeni kurulan devlet üniversiteleri ve yüksek teknoloji enstitülerinin kurucu rektörleri, Milli Eğitim Bakanı ve Başbakanın önerdiği üç aday arasından Cumhurbaşkanı tarafından iki yıllığına atanacaktır. 3826 Sayılı Yasa'nın geçici birinci maddesi, 2006 yılında çıkarılan ve 15 üniversitenin kuruluşunu düzenleyen 5467 Sayılı Yasa'nın geçici birinci maddesinde de aynen korunmuştur. Ancak, bu süreçte Yükseköğretim Kurulu'nun (YÖK) devre dışı bırakılması nedeniyle Cumhurbaşkanı, Anayasa Mahkemesi'ne başvurarak geçici birinci maddenin iptalini sağlamıştır. 29 Ocak 2007 tarihinde kabul edilen 5573 Sayılı Yasa ile kurucu rektörlerin atanmasına yönelik yeni bir düzenleme yapılmış ve YÖK yeniden sürece dahil edilmiştir.

2. 5. 2016-2018 Arasındaki Sistem

18 Ağustos 2016'da Adalet ve Kalkınma Partisi (AKP) milletvekilleri, Cumhurbaşkanına doğrudan rektör atama yetkisi verilmesini öngören bir önergeyi Meclis Genel Kurulu'na sundu. Önergenin gerekçesinde, rektörlük seçimlerinin "haksız uygulamalara, kırgınlıklara ve kişisel çekişmelere" neden olduğu iddiası yer aldı. Ancak, muhalefet milletvekillerinin yoğun itirazları üzerine bu önerge geri çekildi. 18 Ekim 2016 tarihinde Cumhurbaşkanlığı Külliyesi'nde gerçekleştirilen "Akademik Yıl Açılış Töreni" sırasında Cumhurbaşkanı Recep Tayyip Erdoğan, rektör atama usulünün değişmesi gerektiğini vurguladı. Erdoğan, mevcut sistemin üniversitelerde gruplaşmalara, hizipleşmelere ve kırgınlıklara yol açtığını ifade ederek şu açıklamayı yaptı:

"Rektör adaylarının öğretim elemanlarının oylarıyla tespit edildiği sistem, görünüşte demokratik olsa da üniversitelerde sorunlara neden olmaktadır. YÖK'ün ve Cumhurbaşkanı'nın takdiriyle süreç daha da karmaşık bir hale gelmektedir. Bu nedenle, mevcut atama yönteminden vazgeçilmesinin hem üniversitelerimizin hem de ülkemizin yararına

olacağını düşünüyorum. Ayrıca yükseköğretim sisteminin genel olarak yeniden yapılandırılması gerekmektedir."

Daha önce geri çekilen önergeye rağmen 29 Ekim 2016'da Resmi Gazete'de yayımlanan 676 Sayılı Kanun Hükmünde Kararname (KHK) ile rektörlük seçimleri kaldırıldı. Böylece, Meclis'te muhalefetin itirazlarıyla reddedilen madde, KHK ile yürürlüğe girmiş oldu. Böylece 2547 Sayılı Yükseköğretim Kanunu'nun 13. maddesinde, 3 Ekim 2016 tarih ve 767 sayılı Olağanüstü Hâl Kanun Hükmünde Kararnamesi ile önemli bir değişiklik yapılmıştır. Bu değişiklik, rektör seçim sürecinin birinci aşaması olan öğretim üyelerinin altı aday seçme uygulamasına son verilmiştir. Yeni sisteme göre, Yükseköğretim Kurulu (YÖK) üç aday önerecek ve Cumhurbaşkanı bu adaylar arasından birini seçip atayacaktı. Böylece, rektör atama sürecinin en çok zaman alan aşaması ortadan kaldırılarak süreç hızlandırılmıştır. Bu değişiklik, rektörlerin daha hızlı atanmasını mümkün kılmayı amaçlamış olsa da uygulamada bazı sorunlar yaşanmıştır. Bazı üniversitelere rektör atamalarının geciktiği veya bazı rektör atamalarının tamamen unutulduğuna dair haberler basında yer almıştır (Gözler, 2019). Bu durum, atama sürecinde düzenin sağlanmasında yeni zorluklara işaret etmiştir. 12 Eylül 1980 darbesinin ardından kaldırılan rektörlük seçimleri, YÖK'ün kuruluşunun 35. yılında, 2016'da yeniden kaldırılmıştır. Rektörlük seçimleri, 35 yıl sonra, YÖK'ün ilan edildiği dönemdeki düzenlemelere büyük ölçüde benzer bir hale geri döndü. Ancak, 1981 ve 2016 yıllarındaki düzenlemeler arasında bazı benzerlikler ve önemli farklar bulunmaktadır (Kural, 2021):

Hizmet süresi şartı: 1981'de rektör adayları için "on beş yıl hizmet" şartı aranırken, 2016 düzenlemesinde bu süre "profesör olarak en az üç yıl görev yapma" şeklinde değiştirildi.

Aday sayısı: 1981'de YÖK, Devlet Başkanı'na dört aday önerirken, 2016'da bu sayı üçe indirildi.

Görev süresi: 1981'de rektörler beş yıllığına atanırken, 2016'da görev süresi dört yıl olarak belirlendi.

Atama makamı: 1981'de atamaları "Devlet Başkanı" yapıyordu, 2016'da "Cumhurbaşkanı".

2. 6. 2018'den Sonraki Sistem

2547 Sayılı Yükseköğretim Kanunu'nun 13. maddesi, 2 Temmuz 2018 tarih ve 703 sayılı Kanun Hükmünde Kararname ile yeniden düzenlenmiştir. Bu değişiklik, rektör atamalarında Yükseköğretim Kurulu'nun (YÖK) aday önerme yetkisi kaldırılmış ve rektörlerin doğrudan Cumhurbaşkanı tarafından atanması yöntemi getirilmiştir. Bu yeni düzenleme, Cumhurbaşkanlığı sisteminin yürürlüğe girdiği 9 Temmuz 2018 tarihinde uygulanmaya başlanmıştır. Yeni sistemde, rektör atama işlemi tamamen Cumhurbaşkanı'nın yetkisine bırakılmıştır. Artık öğretim üyelerinin bir araya gelip seçim yapmasına veya YÖK'ün üç aday belirleyip önermesine gerek kalmamıştır. Tüm süreç, tek başına Cumhurbaşkanı'nın takdirine bağlı olarak yürütülmektedir. Bu değişiklik, rektör atama sürecini hızlandırmayı ve doğrudan bir yönetim mekanizması oluşturmayı hedeflemiştir (Gözler, 2019). 2018 yılında gerçekleştirilen bu son düzenleme ile rektörlerin belirlenmesi tamamen Cumhurbaşkanı'nın yetkisine bırakılmıştır. Bu değişiklik, bugüne kadar uygulanan rektörlük belirleme yöntemleri arasında en merkezîyetçi model olarak öne çıkmaktadır.

3. BULGULAR

Rektörlük seçimleri, Türk siyasetinde tartışmalı ve olumsuz bir geçmişe sahiptir. Türkiye'deki üniversiteler, Batı'daki emsallerinden farklı olarak, hiçbir zaman tamamen bağımsız eğitim ve araştırma kurumları olarak değerlendirilememiştir. Aksine, üniversiteler bazı dönemlerde iktidar mücadelelerinin bir parçası ve odağı haline gelmiştir.

Rektörlerin seçimle belirlendiği dönemlerde, üniversitelerde ideolojik, fakülte bazlı, siyasi parti, memleket veya bölgesel temelli ayrışmalar sıkça görülmüştür. (Köse, 2021).

15 Temmuz 2016'daki darbe girişimi sonrası, devlet kendini koruma refleksiyle bir dizi karar aldı. FETÖ'nün devlete ve kurumlara sızmasının önüne geçmek, olası bir kalkışmayı engellemek için çeşitli yasalar çıkarıldı. Bu kapsamda, 29 Ekim 2016'da Resmî Gazete'de yayımlanan 676 sayılı Kanun Hükmünde Kararname (KHK) ile 2547 Sayılı Kanun'un 13. Maddesi'nin a fıkrası değiştirildi. Değişiklik sonrası üniversitelerden ciddi bir tepki gelmemiştir. Bunun nedenleri arasında, ülkenin içinde bulunduğu olağanüstü durum ve rektör seçimlerinde yaşanan çekişmelerin, akademik çalışmalar yerine çatışmalara neden olması gösterildi. Ayrıca, üniversitelerde etkin olan grupların güç kaybetmesi de bu sessizliğin bir başka nedeni olarak ifade edildi. Yeni düzenleme, başlangıçta geniş bir destek görmesine rağmen, uygulama sürecinde eleştirilmeye başlandı. Üniversitelerde akademisyenlerin görüşlerinin dikkate alınmadığı, rektörlerin öğretim üyelerine erişim sağlamaktan kaçındığı ve atamalarda akademik dinamikler yerine başka dengelerin gözetildiği bir sistem oluştu. Bu durum, öğretim üyelerinde tedirginlik yaratmış ve akademiye ideal üniversite yapısından uzaklaştırmıştır. Sonuç olarak, mevcut rektör atama sisteminin, üniversitelere katkı sağlama noktasında yetersiz kaldığı ve gözden geçirilmesi gerektiği yönünde güçlü bir kanaat oluşmuştur. Sistemin yeniden ele alınarak akademik özgürlük ve katılımı önceliklendiren bir yapıya dönüştürülmesi gerektiği düşünülmektedir (Güleç, 2024).

Yükseköğretimde kalite güvence sisteminin tesisine yönelik iyi niyetli çabalara rağmen, ülkemizde yükseköğretim sisteminde aksayan pek çok nokta bulunmaktadır ve rektör belirleme yöntemi de bu sorunlardan biridir. Liyakat esasına dayanmayan, ilgili yükseköğretim kurumunun öğretim üyeleri ve diğer paydaşlarını tamamen dışlayan, kurumsal iradeyi yok sayan ve şeffaflıktan uzak bir süreç, yasal mevzuata uygun olsa bile, kalite süreçlerinin etkin ve gerçekçi bir şekilde oluşturulmasına veya sürdürülebilmesine olanak tanımaz. Ayrıca, kamu üniversitelerine idari özerklik sağlanmadığı sürece akademik ve bilimsel özerklikten söz etmek de mümkün değildir (Gürel, 2021).

Öte yandan rektör atama sürecinde kişiye özel mevzuat değişiklikleri de görülmektedir. Örneğin Doç. Dr. Yusuf Tekin'in rektörlüğe atanma süreci, hızlı ve tartışmalı bir süreç olarak dikkat çekmektedir. 24 Temmuz 2018'de Millî Eğitim Bakanlığı Müsteşarlığı görevinden ayrıldıktan üç gün sonra, Ankara Yıldırım Beyazıt Üniversitesi'nde profesörlük kadrosu için ilan yayımlanmış ve kısa sürede jüri değerlendirmeleri tamamlanarak atanmıştır. Ancak, profesörlük için gerekli olan "ilgili alanda beş yıl çalışma" şartını nasıl karşıladığına dair soru işaretleri bulunmaktadır. Ayrıca, 3 yıl profesörlük yapma şartını taşımazken, bu engelin 13 Eylül 2018'deki Cumhurbaşkanlığı Kararnamesi ile kaldırılması dikkat çekmiştir. Tüm bu süreç, ilan yayımlanmasından rektör olarak atanmasına kadar sadece bir buçuk ayda tamamlanmış, liyakat ve akademik ölçütlerin göz ardı edildiği iddialarına neden olmuştur (Gözler, 2019).

Cumhurbaşkanlığı Hükümet Sisteminde rektör atamalarındaki gecikmelerin temel nedenleri arasında, çok sayıda adayın bulunması, adayların siyasi aktörlerle yakın ilişkileri ve bu ilişkilerin atama sürecini etkilemesi, belirli isimler üzerinde karar verilmesinin uzun sürmesi yer almaktadır. Ayrıca, siyasilerle Yükseköğretim Kurulu (YÖK) arasındaki uzlaşma sorunları, adaylara yönelik referansların yetersizliği, milletvekilleri arasındaki görüş ayrılıkları ve sivil toplum kuruluşları (STK) ile sendikaların farklı isimlere destek vermesi gibi faktörler de bu süreci zorlaştırmaktadır.

Akademik çevreler, rektör atamalarındaki bu gecikmelerin kamuoyunda dedikodulara yol açtığını ve üniversitelerin kurumsal itibarını zedelediğini vurgulamaktadır.

Bu durum, akademik özerklik ve liyakat temelli bir sistemin gerekliliğini bir kez daha gündeme getirmektedir. Süreçte daha şeffaf ve objektif yöntemlerin benimsenmesi, üniversitelerin yönetsel sorunlarını aşmasında önemli bir adım olacaktır.

Öte yandan Anayasa Mahkemesi (AYM), 2018 tarihli 703 sayılı Kanun Hükmünde Kararname'nin (KHK) rektörlerin Cumhurbaşkanı tarafından atanmasına ilişkin düzenlemesini Anayasa'ya aykırı bularak iptal etmiştir. Resmî Gazete'de yayımlanan kararda, rektör atama yetkisinin Cumhurbaşkanı'na verilmesi durumunda üniversitelerin özerklik ilkesinin ihlal edileceği ifade edilmiştir. AYM'nin gerekçeli kararında, Yükseköğretim Kurulu'nun (YÖK) devlet üniversitelerinde aday önerme ve vakıf üniversitelerinde mütevelli heyetinin teklifine olumlu görüş verme yetkisine son verildiği, bunun da rektör atanma süreçlerini kökten değiştirdiği belirtilmiştir. Ayrıca, devlet üniversitelerinde rektör atanma şartlarının değiştirilmesinin, Anayasa'nın kamu hizmetlerine girme hakkıyla ilgili düzenlemeleri kapsadığı ve bu alanın KHK ile düzenlenemeyeceği vurgulanmıştır (Anayasa Mahkemesi, T: 7/12/2023, E.2018/117 K. 2023/212). Anayasa Mahkemesi, rektör atamalarının kanun hükmünde kararnameyle gerçekleştirilmesinin mümkün olmadığına vurgu yaptığı bu kararda yeni bir yasal düzenleme yapılabilmesi için kararın yayım tarihinden itibaren bir yıllık süre tanımıştır.

4. SONUÇ VE TARTIŞMA

Üniversite ve siyaset ilişkisi bağlamında ele alınması gereken önemli bir konu, üniversite yönetimlerinin temel belirleyicisi olan rektör atamalarıdır. Rektör atamaları, her dönemde akademinin özerklik tartışmalarının merkezinde yer almış ve bu atamalara yapılan müdahalelerin boyutu, akademik özgürlüğün bir göstergesi olarak değerlendirilmiştir. Bu nedenle, rektör atama süreçleri, üniversitelerin bağımsızlık ve tarafsızlık ilkeleri açısından kritik bir tartışma alanı olmuştur. Öte yandan Türkiye'de rektör belirleme süreçleri, zamanla farklı yöntemlerle şekillenmiştir. 1924 yılında yayımlanan talimatnameyle Maarif Vekili'nin Darülfünun Reisi'ni belirlemesi öngörülmüş, 1933'te ise Maarif Vekili'nin önerisiyle üçlü kararnameyle rektör atama sistemi benimsenmiştir. 1946'da çıkarılan Üniversiteler Kanunu ile rektörlerin, fakültelerin profesörler kurulları tarafından seçilmesi ve iki yıllığına görev yapması esas alınmıştır. 1961 Anayasası, üniversitelere özerklik tanıırken rektörlerin seçimle belirlenmesi ilkesini getirmiştir. 1973'te Yükseköğretim Kurulu kurulması kararlaştırılmış, ancak bu karar Anayasa Mahkemesi tarafından iptal edilmiştir. 1981'de çıkarılan 2547 Sayılı Kanun ile YÖK'ün kurulması ve rektörlerin atama sürecinde Cumhurbaşkanı'nın yetkili olması düzenlenmiştir. 1992'de yapılan değişiklikle rektörlük seçimleri öğretim üyelerine bırakılmış, Cumhurbaşkanı seçilen adaylardan birini atamıştır. 2016'da çıkarılan Kanun Hükmünde Kararname ile seçim usulü kaldırılmış, YÖK'ün önerdiği üç aday arasından Cumhurbaşkanı'nın rektör ataması öngörülmüştür.

Akademi ile siyaset arasındaki ilişki, her dönemde siyasetin akademi üzerinde etkili olduğu bir dinamik sergilemiştir. Bu etki, bazen siyasetin yanında yer alma, bazen de çatışma halinde olma şeklinde kendini göstermiştir. Akademinin siyasete angaje olmasının temelinde ise, 1933 Üniversite Reformu'nun akademi içerisinden gelen aktörler yerine, asker ve bürokrat elitler tarafından gerçekleştirilmiş olması yatmaktadır. Bu durum, akademinin kendi iç dinamiklerinden ziyade dışsal siyasi ve bürokratik etkilerle şekillenmesine zemin hazırlamıştır. Üniversiteler, özerklikleri ve saygınlıkları açısından hassasiyetle ele alınması gereken, eğitim ve öğretim süreçlerinde kilit rol oynayan kurumlardır. Bu kurumlar, siyasetin etkisinden tamamen uzak tutulması gereken yerler arasında yer almalıdır. Ancak tarihsel süreçte, yükseköğretim ve üniversiteler, sık sık siyasetçilerin nüfuz kurmaya çalıştığı ve etkileri altına almak istediği alanlar olarak değerlendirilmektedir.

Üniversitelerin kendi yöneticilerini seçmesi, özerklik açısından bazı çevrelerce önemli bir değer olarak görülürken, diğerleri tarafından bu yöntem, üniversitelerde kamplaşmalara yol açtığı ve belirli ekollerin bazı üniversitelerde hakimiyet kurmasına imkan tanıdığı gerekçesiyle eleştirilmektedir. Kamplaşma eleştirisinde bulunanlar, yalnızca üniversite içi seçimle yöneticilerin belirlenmesi durumunda kurumsal denetimin zayıflayacağı, şeffaflık ve hesap verilebilirlik açısından sorunlar doğabileceği, ayrıca akademisyenlerin kendilerine özgü bir otorite, kültür ve değer alanı oluşturabileceği uyarısında bulunmaktadır. Bu otoriter yaklaşımın, toplumsal taleplere kapalı, elitist bir tutumun egemen olduğu bir yapı oluşturabileceği endişesi dile getirilmektedir.

Diğer taraftan, rektör atamalarında Cumhurbaşkanının yetkisi ise, özellikle bu yetkinin üniversite öğretim üyelerinin tercihleriyle uyuşmayan bir şekilde kullanılabileceği eleştirilerine neden olmaktadır. Geçmişte atama yöntemini savunanlar, Cumhurbaşkanını siyaset üstü bir otorite olarak değerlendirirken, karşıt görüştekiler Cumhurbaşkanının siyasetten bağımsız olmadığı eleştirisini getirmiştir. Ancak, 2018 yılında geçilen Partili Cumhurbaşkanlığı Hükümet Sistemi ile birlikte bu tartışmalara yeni bir boyut eklenmiş ve konunun farklı açılardan yeniden değerlendirilmesine yol açılmıştır. Çünkü son yapılan atamalarda üniversite rektörlerinin genellikle iktidar partisiyle doğrudan veya dolaylı bağlantısı olan kişilerden seçildiği gözlemlenmektedir. Bu kişiler arasında, geçmişte milletvekilliği yapmış, milletvekili aday olmuş veya başka siyasi adaylıklarda bulunmuş isimlerin yanı sıra, resmi bir bağ olmasa da iktidara yakın çevrelere mensup ya da bu çevrelerle ilişkilendirilen kişiler sıklıkla yer almaktadır. Bu durum, rektör atamalarının akademik kriterlerden ziyade siyasi ilişkilerle şekillendiği yönündeki eleştirileri beraberinde getirmektedir.

Son söz olarak, günümüzde üniversiteler, özerk yükseköğretim kurumları olmaktan uzaklaşarak, siyasallaşmış, piyasalaşmış ve taşralaşmış yapılar olarak karşımıza çıkmaktadır. Üniversite düzeyindeki seçimlerin ve atamaların Yükseköğretim Kurulu (YÖK) ve Cumhurbaşkanına geniş yetkiler tanıyan bir çerçevede gerçekleştirilmesi, bu süreci daha da siyasallaştırmakta; nitelik, başarı ve kalite gibi akademik açıdan hayati unsurların geri planda kalmasına neden olmaktadır. Rektörlük makamları, siyasi erkin iradesine teslim edilmiş bir yapıda şekillenmekte; bu durum üniversitelerin özerk yapısını zedelemekte ve akademik özgürlüğün önünde ciddi bir engel teşkil etmektedir. Sonuç olarak, üniversiteler bilim ve eğitim odaklı yapılar olmaktan uzaklaşıp, siyasi ve ekonomik etkilerin şekillendirdiği kurumlar haline gelmektedir. günümüzde üniversiteler, eleştirel düşüncüyü, farklılıkları ve bilimsel çeşitliliği barındıran kurumlar olma özelliklerini büyük ölçüde yitirmiştir. Tek tipleştirilmiş, iktidar partisine, yerel otoritelere ya da onları bu makamlara getiren güçlere itaat eden kişilerle doldurulmuş yapılar haline gelmiş; bilimsel özgürlükten uzaklaşmışlardır. Bu durum, üniversitelerin kendilerini özerk bir bilim merkezi ve eleştirel düşüncenin odağı olarak tanımlamaktan vazgeçtiklerini açıkça ortaya koymaktadır.

5. KAYNAKLAR

- 2547 Sayılı Yükseköğretim Kanununun 13'üncü Maddesinin Değiştirilmesi Hakkında Kanun
T. C. Resmî Gazete, 21277, 7 Temmuz 1992.
- 4936 Sayılı Üniversiteler Kanunu, *T. C. Resmî Gazete*, 6336, 18 Haziran 1946.
- Akman, A. (1990). "Yüksek Ziraat Enstitüsünün Öyküsü", *Gıda Dergisi*, 15(1), s.3-12.
- Anayasa Mahkemesi, (2024). 703 Sayılı Kanun Hükmünde Kararname'nin Bazı Kurallarının İptali E.2018/117 K. 2023/212, T: 7/12/2023,
- Arap, S. K. (2011). "Türkiye'de Rektör Belirleme Süreci ve Mütevelli Heyeti Tartışmaları", *Memleket Siyaset Yönetim Dergisi*, 6(16), 1-32.

- Ataünal, A. (1993). Cumhuriyet döneminde yükseköğretimdeki gelişmeler. Ankara: MEB Yükseköğretim Genel Müdürlüğü Yayını.
- Ayni, M. A. (2007). Darülfünun tarihi. İstanbul: Kitabevi Yayınları.
- Doğramacı, İ. (2007). Türkiye’de ve dünyada yükseköğretim yönetimi. Ankara: Meteksan.
- Dölen, E. (2009). Türkiye üniversite tarihi- 1. Osmanlı döneminde Darülfünun, İstanbul: İstanbul Bilgi Üniversitesi Yayınları.
- Gözler, K. (2019). “Cumhurbaşkanlığı Hükümet Sisteminin Uygulamadaki Değeri, Bir Buçuk Yıllık Bir Bilanço”, <http://www.anayasa.gen.tr/cbhs-bilanco.htm>, (Erişim tarihi: 17/11/2024).
- Güleç, İ. (2024). Rektör Atama Usulü. Erişim Linki: <https://ilke.org.tr/rector-atama-usulu>, (Erişim tarihi: 17/11/2024).
- Günay, D. & Kılıç, M. (2011). Cumhuriyet dönemi Türk yükseköğretiminde rektör seçimi ve atamaları. Yükseköğretim Dergisi, 1(1), 34-44.
- Gürel, A. (2021, 11 Mart). Yükseköğretimde kalite ve rektör atamaları. *Sarkaç*, Erişim Linki: <https://sarkac.org/2021/03/yuksekogretimde-kalite-ve-rector-atamaları/> (Erişim tarihi: 17/11/2024).
- Hatiboğlu, T. (2000). *Türkiye Üniversite Tarihi*, 2. Baskı, Ankara: Selvi Yayınları.
- İhsanoğlu, E. (2010). Darülfünun: Osmanlı’da kültürel modernleşmenin odağı. İstanbul: IRCICA Yayınları.
- Köse, T. (2021). Boğaziçi Meselesi ve Üniversitelerde Radikalleşme. *Kriter*, 5(54), Erişim Linki: <https://kriterdergi.com/siyaset/bogazici-meselesi-ve-universitelerde-radikallesme> (Erişim tarihi: 17/11/2024).
- Kural, B. (2021, 3 Şubat). YÖK 35. Yılında Rektörlük Seçimlerini Kaldıran İki Tarih: 1981, 2016. *Bianet*. Erişim Linki: <https://bianet.org/haber/rectorluk-secimlerini-kaldiran-iki-tarih-1981-2016-180407> (Erişim tarihi: 17/11/2024).
- Yurtsever, E. (202, 27 Haziran). Rektör belirleme sistemleri üzerine, *Sarkaç*, Erişim Linki: <https://sarkac.org/2021/06/rector-belirleme-sistemleri-uzerine/> (Erişim tarihi: 17/11/2024).

RENUNCIATION IN ADMINISTRATIVE JUDICIAL PROCEDURE
İDARİ YARGILAMA USULÜNDE DAVADAN FERAGAT

ABDULLAH ELMAS¹, ÖMER SEVEN²

¹Dr., Siirt Üniversitesi Sosyal Bilimler MYO, İnsan Hakları,
Anayasa ve Siyasal Kurumlar

ORCID No: 0000-0003- 3704-3429

²Adalet Öğretmeni, Siirt Evliya Çelebi MTAL-, Anayasa Hukuku,

ORCID No: 0000-0002-6110-6138

Özet

İdari yargılamada feragat, davacının açılan davadan kendi isteğiyle vazgeçmesi anlamına gelmekte ve davayı sona erdirici bir usul işlemidir. Hukuk Muhakemeleri Kanunu (HMK) feragat müessesesini 307-312. Maddelerde düzenlemekte ve İdari Yargılama Usulü Kanunu (İYUK) da 31. Maddede düzenleme altına alarak ve HMK'ya atıfta bulunarak bu düzenlemeyi idari yargı için uygulanabilir kılmaktadır. Ancak adli ve idari yargıların farklı dinamikleri olması ve özellikle idari davaların kamu düzeni ile ilgili yapısı, feragat olgusunun medeni yargıdan farklı bir şekilde feragat uygulamalarına barındırmaktadır. İYUK, feragatin idari davalarında da geçerli olduğunu kabul etmekte, ancak iptal ve tam yargılama davalarında farklı sonuçlar doğurabileceğini belirtmektedir. İptal davalarında feragat, idari işlemin hukuki sonuçlarının ortadan kalkması; İdari işlem iptal edilmiş olsa bile dahi sürdürülür. Bu nedenle feragat, iptal kararının ortaya çıkmasını etkilemez. Tam yargılama davalarında ise feragat, maddi tazminat talebinden vazgeçme anlamına gelmektedir.

Bu çalışmada medeni usul hukuku ile idari yargılama usul hukukundaki feragat kurumunun benzer ve farklı yönlerinin karşılaştırmalı analizi yapıldıktan sonra idari yargılama usul hukukunda feragat kurumunun aksayan yönleri, idari yargıda feragat şartları, idari yargıda davadan feragatin tam yargı ve iptal davaları açısından sonuçları ve uygulamada karşılaşılan zorluklar ve çözüm önerileri güncel danıştay içtihatları ışığında analiz edilmiştir.

Anahtar kelimeler: Feragat, Feragatin Hüküm ve Sonuçları, İdari Yargılama Usul Hukukunda Feragat, İptal Davasından Feragat, Tam Yargı Davasından Feragat

Abstract

Renunciation in administrative judicial procedure refers to the plaintiff's voluntary decision to withdraw from the lawsuit, which acts as a procedural step that terminates the case. The Code of Civil Procedure (HMK) governs the renunciation mechanism between Articles 307-312, and the Code of Administrative Judicial Procedure (İYUK), in Article 31, makes a reference to the HMK provisions, allowing their application in administrative proceedings. However, the distinct dynamics of civil and administrative courts, particularly the public order aspect of administrative cases, require renunciation to be applied differently compared to civil cases. İYUK acknowledges the validity of renunciation in administrative cases but suggests that it may produce different results in annulment and full remedy actions.

In annulment cases, renunciation does not eliminate the legal effects of the administrative act, as the case continues even after the renunciation, and the court may still issue an annulment ruling. In full remedy actions, renunciation results in the withdrawal of the claim for monetary compensation.

This study conducts a comparative analysis of the similarities and differences between renunciation in civil procedure and administrative judicial procedure. It also explores the shortcomings of renunciation within administrative law, the conditions required for renunciation in administrative cases, and the impact of renunciation in annulment and full remedy actions. Furthermore, challenges in its practical application and potential solutions are discussed, supported by recent rulings from the Council of State (Danıştay).

Keywords: Renunciation, Legal Consequences of Renunciation, Renunciation in Administrative Judicial Procedure, Renunciation in Annulment Actions, Renunciation in Full Remedy Actions.

BIOMETRIC ANALYSIS OF STUDIES ON ‘METAVRASE’ IN THE FIELD OF
SOCIAL SCIENCES

SOSYAL BİLİMLER ALANINDA “METAVRASE” İLE İLGİLİ YAPILMIŞ
ÇALIŞMALARIN BİBLİYOMETRİK ANALİZİ

SUZAN ÖCAL¹, KEREM MOÇ²

¹Öğr.Gör. Dr, Iğdır Üniversitesi, Büro Hizmetleri ve Sekreterlik Bölümü,
<https://orcid.org/0000-0002-1358-9585>

²Yüksek Lisans Öğrencisi, Iğdır Üniversitesi, İşletme Bölümü,
<https://orcid.org/0009-0007-8447-4471>

Özet

Bu çalışmanın temel amacı metaverse alanındaki bilimsel ve teknolojik gelişimi izlemek, önemli araştırmacıları ve çalışmalarını tespit etmek, araştırma boşluklarını belirlemek ve işbirliklerini teşvik edebilmek için bibliyometrik analizlerle incelenmesi ve mevcut etkileşimin yansıtılmasıdır. Araştırmanın evreni Web of Science veri tabanında sosyal bilimlerde metaverse alanında yapılmış 1242 yayından oluşmaktadır. Analiz yöntemi olarak bibliyometrik analiz uygulanmış olup veri görselleştirme için VOSviewer uygulaması kullanılmıştır. Yayın yıllarına göre dağılımına bakıldığında, en fazla 2022, 2023 ve 2024 (ilk 6 ay) yıllarında yoğunlaşma olduğu; ortak yazar analizine göre Wiederhold, Brenda K.’nın 11 dokümanla en fazla çalışması olmasına rağmen en fazla atıf alan yazarın 469 atıf ile Bibri, Simon Elias olduğu; ülke atıf sayısı analizine göre en fazla çalışma yapan ülke sıralamasında 187 atıf ile Çin ilk sırada iken çalışmalarıyla en fazla atıf alan ülke sıralamasında 2766 atıf ile Güney Kore’nin olduğu; yapılan çalışmalarda en fazla kullanılan anahtar sözcükler sırasıyla; metaverse, sanal gerçeklik ve artırılmış gerçeklik olduğu; çalışmaların bibliyografik eşleşme analizine göre metaverse ile ilgili en fazla atıf alan Dwivedi (2022) 804 atıf ile ilk sırada iken Wider (2023) 861 bağlantı gücü ile atıf sıralamasında ilk üçte olmadığı görülmüştür. Sosyal bilimlerde metaverse alanında yapılan çalışmaların sayısı kümülatif olarak arttığı görülmektedir. En fazla katkının Uzakdoğu ülkeleri Çin ve Güney Kore’nin olduğu gözlemlenmiştir. Yapılan çalışmaların önemli bir kısmında nicel araştırma yöntemlerinin uygulandığı dikkat çekmektedir.

Anahtar kelimeler: Metaverse, Artırılmış Gerçeklik, Sanal Gerçeklik

Abstract

The main purpose of this study is to monitor the scientific and technological development in the field of metadiscourse, to identify important researchers and studies, to identify research gaps and to reflect the current interaction with bibliometric analyses in order to encourage collaborations. The population of the research consists of 1242 publications in the field of metaverse in social sciences in the Web of Science database. Bibliometric analysis was applied as the analysis method and VOSviewer application was used for data visualisation. Looking at the distribution according to publication years, it is seen that there is the highest concentration in 2022, 2023 and 2024 (first 6 months); according to co-author analysis, Wiederhold, Brenda K. has the highest number of studies with 11 documents, but the author with the highest number of citations is Bibri, Simon Elias with 469 citations; according to the country citation number

analysis, while Cin ranks first with 187 citations in the ranking of the country with the highest number of studies, South Korea ranks first with 2766 citations in the ranking of the country with the highest number of citations; the most frequently used keywords in the studies were metaverse, virtual reality and augmented reality, respectively; according to the bibliographic matching analysis of the studies, Dwivedi (2022), who received the most citations related to metaverse, ranked first with 804 citations, while Wider (2023) was not in the top three in the citation ranking with 861 link strength. It is seen that the number of studies in the field of metaverse in social sciences has increased cumulatively. It was observed that the highest contribution was made by the Far Eastern countries of China and South Korea. It is noteworthy that quantitative research methods are applied in a significant part of the studies.

Keywords: Metaverse, Augmented Reality, Virtual Reality

1. GİRİŞ

Kullanıcıların çok çeşitli aktivitelerde bulunabileceği sanal bir dünya olan Metaverse, son yıllarda popüler bir konu haline gelmiş durumdadır. Bu teknolojinin geliştirilmesi, oyun, eğlence ve eğitim dahil olmak üzere çeşitli sektörlerde devrim yaratma potansiyeline sahiptir. Oyun içi reklamcılık ve sanal ürün satışları gibi yeni gelir akışlarının yaratılmasını sağlayabilir. Metaverse ayrıca geliştiricilere daha önce imkânsız olan yeni oyun deneyimleri yaratma yeteneği sağlayabilir. Eğlence sektöründe Metaverse, kullanıcılara sanal konserler ve filmler gibi yeni eğlence biçimleri sağlayabilir. Bu, içerik oluşturucuları için yeni gelir akışları yaratabilir ve daha geniş kitlelere ulaşabilir. Eğitim sektöründe Metaverse, eğitimcilere öğrenciler için sürükleyici öğrenme deneyimleri sunmanın yeni yollarını sunabilir. Ticaret sektöründe Metaverse, sanal ticaret için yeni fırsatlar yaratabilir. Kullanıcılar, sanal gayrimenkul ve dijital sanat gibi sanal ürün ve hizmetler satın alabilir ve satabilirler. Bu, işletmeler ve girişimciler için yeni gelir akışları yaratabilir. Metaverse'nin henüz emekleme aşamasında olduğunu ve tam potansiyeline ulaşmadığını ifade edebiliriz. Ancak, teknolojinin Metaverse'in gerçeğe dönüşmesini ve sektörler üzerindeki etkisini şekillendirmesini sağlamada kritik bir rol oynayacağı açıktır. Metaverse, yeni etkileşim, ticaret ve eğlence biçimleri sağlayarak sektörde devrim yaratma potansiyeline sahiptir. Ancak, gizlilik ve güvenlik endişeleri gibi ele alınması gereken zorluklar da vardır. Metaverse'in potansiyelini ve çeşitli sektörlerde fayda sağlamak için nasıl kullanılabileceğini tam olarak anlamak için daha fazla araştırmaya ihtiyaç vardır.

1.1. Kuramsal Çerçeve

1.1.1. Metaverse

Metaverse, endüstrileri ve sosyal sistemleri yeniden şekillendirme potansiyeline sahip dönüştürücü bir teknoloji olarak son yıllarda büyük ilgi gören yeni bir kavramdır. Metaverse kavramı ilk olarak 1992 yılında Neal Stephenson tarafından "Snow Crash" romanıyla ifade edilmiştir. Snow Crash'ten esinlenen yazılımcılar 2003 yılında "Second Life" adlı bir oyun tasarlamışlardır. Oyunda herkesin çizgi film şeklinde bir avatarı bulunmakta ve oyuncular sanal ortamlarda birbirleriyle iletişim kurmaktadır (Hollensen vd., 2022).

Metaverse, meta ve universe kelimelerinin birleşiminden oluşmaktadır. Kullanıcıların avatarlar ve özel yazılımlar aracılığıyla birbirleriyle iletişim ve etkileşim kurabildiği yeni bir internet nesli olarak ifade edilmektedir (Duan vd., 2021).

Metaverse kavramı, hem gerçek hem de sanalın bir arada var olduğu günlük hayata dayalı sanal bir evreni ifade etmek için kullanılmaktadır (Akour vd., 2022). Bu evrende yer alan avatarların politik, ekonomik, sosyal ve kültürel faaliyetlerde bulunduğu üç boyutlu yapıları tanımlamaktadır (Park ve Kim, 2022).

Bireylerin yaratıcı fikirleriyle tanımladıkları kurallar altında yaşayabildikleri tamamen ya da kısmen sanal olan bu evreni ifade eden metaverse, fiziksel gerçeklik ile dijital sanallığı kalıcı, sürekli ve çok kullanıcı özelliğiyle birleştiren gerçeklik sonrası evrendir (Hwang & Chien, 2022; Mystakidis, 2022). Dixon (2021) metaverseyi; bireylerin başkalarıyla ve dijital içerikle sorunsuz bir şekilde etkileşime girmesine olanak tanıyan sanal bir paylaşım alanı olarak ifade etmektedir.

Metaverse'de insanlar avatarlarıyla sanal olarak temsil edilebilmekte, sosyalleşebilmekte, ürün, hizmet, gayrimenkul ve arazi alıp satabilmekte ve kullanıcılarla paylaşımında bulunabilmektedir (Akkus vd., 2022). Metaverse dünyasında ödeme yapmak, konser izlemek, sergilere katılmak, alışveriş yapmak, müzeleri ziyaret etmek, kimlik doğrulamak ve işe alım görüşmeleri yapmak da mümkündür. Metaverse, gerçekliğe paralel ve gerçekliğin yerini alabilecek bağımsız bir dünya değil, gerçek hayatla iç içe geçmiş simbiyotik bir dünyadır. Gerçeği sanaldan ayırmak için değil, gerçeği sanalla tamamlamak için yaratılmış bir tercihtir (Pu & Xiang, 2022). Metaverse, gerçek ve sanal dünyaları çeşitli teknolojik araçlar ve yazılımlarla birleştirir. Avatarlar oluşturarak bunları kişiselleştirme, çeşitli sosyal aktivitelere katılma, finansal olarak sanal mülk edinme ve bunları blok zinciri ve ticaret gibi araçlarla kayıt altına alma seçeneği sunabilmektedir. Tek bir sanal dünyadan ziyade birbirine bağlı sanal dünyalardan oluşan geniş bir ağ olarak tanımlanabilir, gerçekliği sanal ile tamamlamak için tasarlanmış, kar elde edilebilecek sürükleyici üç boyutlu bir deneyim hissi sunmaktadır (Özel, 2022).

Bu teknoloji, sektörün yanı sıra dijital deneyimlere dayanan diğer alanlarda da devrim yaratma potansiyeline sahiptir. Ayrıca, şirketler ve bireyler yeni uygulamalar ve deneyimler yaratmak için bu teknolojiye yararlanmaya çalıştıklarından, Metaverse yenilikçilik ve girişimcilik için bir fırsat teşkil etmektedir. Metaverse, Sanal Gerçeklik (SG) ve Artırılmış Gerçeklik (AR) teknolojilerinin bir uzantısı olarak ifade edilebilir. Ancak, dijital içerikle sınırlı etkileşim sunan SG ve AR'nin aksine, Metaverse tamamen sürükleyici ve etkileşimli bir deneyim sunmaktadır. Metaverse, gelişmiş bilgi işlem gücü, bağlantı ve birlikte çalışabilirlik gerektiren karmaşık ve dinamik bir sistemdir. Bu nedenle, önemli teknolojik zorlukları sahiptir (Kshetri, 2021). Metaverse'teki kullanıcı sayısı ve içerik arttıkça, hesaplama gücü ve bant genişliği talebi de artmakta, bu da kullanıcı deneyimini etkileyebilecek performans sorunlarına ve gecikmelere yol açabilmektedir. Bu zorluğun üstesinden gelmek için araştırmacılar uç bilişim ve dağıtık bilişim gibi çeşitli çözümler önermektedir (Broll, Wünsche ve Lindt, 2021). Metaverse ilişkin bir diğer zorluk ise güvenlidir. Metaverse, birden fazla taraf ve veri kaynağı içeren karmaşık bir sistemdir ve bu da onu siber saldırılara ve veri sızıntısına karşı savunmasız hale getirebilmektedir. Ayrıca, dijital varlıkların (ör. sanal para birimleri ve tokenlar) kullanımı, bunların güvenliği ve düzenlenmesi ile ilgili sorunlara da sahiptir. Metaverse'in ortaya çıkışı, bireylerin sanal bir dünyada dijital içerikle etkileşime girerken gerçekliği, kimliğin doğası ve özgünlük gibi önemli etik ve felsefi soruları da gündeme getirmektedir. Bazı araştırmacılar Metaverse'in yaratıcılık, ifade ve sosyal etkileşim için yeni fırsatlar yaratabileceğini belirtirken (Mäyrä, 2020), bazı araştırmacılar da meta-evrenlerin geleneksel değer ve normların aşınmasına yol açabileceğini ve mahremiyet ve gözetimle ilgili endişeleri artırabileceğini ifade etmektedirler (Reeve, 2019). Bu zorluklara ve sorunlara rağmen, Metaverse yalnızca eğlence ve turizm gibi sektörleri değil, aynı zamanda ekonomiyi ve toplumu bir bütün olarak etkileme potansiyeline sahiptir. Meta-evrenler iş, ticaret ve sosyal etkileşimin geleceğini şekillendirebilecek yeni değer ve ekonomik faaliyet biçimleri yaratabilir (Su, Peng ve Zhu, 2021). Örneğin, metaverse yeni uzaktan çalışma ve işbirliği biçimlerinin yanı sıra yeni iş modelleri ve gelir akışları sağlayabilir. Buna ek olarak, şirketler ve bireyler yeni uygulamalar ve deneyimler yaratmak için bu teknolojiye yararlanmaya çalıştıkça, metaverse inovasyon ve girişimcilik için fırsatlar sunabilir.

1.1.2. Metaverse Kavramları

1.1.2.1. Artırılmış Gerçeklik (AG)

AG, bilgisayar tarafından oluşturulan içeriğin gerçek dünya sahnesinde gerçek zamanlı olarak görüntülenmesidir. AG ile gerçek dünyaya sanal unsurların eklendiği bir deneyim ortaya çıkmaktadır (Shen vd., 2021). AG, sanal bir bileşenin gerçek bir alan veya nesne üzerine bindirilmesiyle oluşan gerçek zamanlı etkileşimli, üç boyutlu bir sistemdir (Azuma, 1997). Başka bir deyişle AG, ister coğrafi bir konum ister bir nesne olsun, bilgisayar tarafından üretilen bilgilerin gerçeklik üzerine bindirilmesi sürecidir. Kullanıcılar, hem gerçekliği hem de sanal olarak sunulan bilgileri algılamak için akıllı telefonlar, kameralar ve kablosuz bileklikler gibi araçlardan yararlanır (Çelikkol, 2022). AG'de işlenen bir görüntü, gerçek dünyadaki bir görüntünün üzerine bindirilir. AG'nin yaygınlaşmasını sağlayan dünyaca ünlü mobil oyun Pokémon GO ile oyuncular gezintiye çıkmaktadır. Bu gezinti sırasında oyuncular AG kullanarak bilgisayar tarafından üretilen canavarları yakalamaktadır. AG, akıllı telefonlar ve tabletler aracılığıyla görüntülenebiliyor ve kullanıcılara interaktif bir yaratıcı deneyim sunuyor. Günümüzde AG ile araçlara navigasyon sistemi kurulmaktadır. Cam üzerindeki simüle edilmiş oklar sürücüyü tam olarak nereye dönmesi gerektiğine yönlendirebiliyor. Bu sayede sürücünün haritayı takip etmesine gerek kalmıyor; yol görüntüsü üzerine bindirilmiş okları takip etmesi yeterli olmaktadır. Öte yandan AG, kullanıcının deneyimini veya anlayışını artırmak için tasarlanmış, dijital ile gerçekliğin harmanlanmasıdır (Berryman, 2012).

1.1.2.2. Sanal Gerçeklik (SG)

Sanal gerçeklik, kişinin eylemlerinin ortamda neler olup bittiğini kısmen belirlediği, görüntü ve ses gibi bilgisayar tarafından sağlanan duyuşal uyarılar aracılığıyla deneyimlenen yapay bir ortamdır. SG teknolojisi, bir veya daha fazla duyuya hitap etmek için çeşitli teknoloji biçimleriyle kullanıcıları tamamen yapay bir ortamla bütünleştirmeyi amaçlamaktadır (Scavarelli vd., 2021, s. 258). SG, bilgisayar modellemesi kullanılarak kişinin yapay üç boyutlu görsel ve duyuşal ortamla etkileşime girmesini sağlayan teknolojidir. Kullanılan ileri teknolojik yöntemler ile kullanıcı fiziksel ortamdan izole edilir. Böylece bilgisayar simülasyonu ile etkileşimli ve sürükleyici sanal ortamlara girebilir. Yani SG, sanal nesnelere etkileşim kurmak için farklı bir ortama tamamen dalma deneyimidir.

SG'nin AG'den farkı. AG, kullanıcı deneyimini geliştirmek için görsel öğelerin ve seslerin gerçek dünya ortamına yerleştirilmesini sağlarken, SG tamamen sanal ve duyuşaldır ve kurgusal gerçeklikleri geliştirir. AG'ye akıllı telefonlarla erişilebilir ve kullanıcılar gerçek dünyadaki varlıkları kontrol edebilir. Buna karşılık, SG'ye özgü kulaklık ve gözlük ekipmanı gereklidir (Efendioğlu, 2023).

1.1.2.3. Karma Gerçeklik (KG)

KG, artırılmış ve sanal gerçeklik teknolojisinin bir arada kullanılması anlamına gelmektedir (Tayfun vd., 2022). Karma gerçekliğin iki uç noktası olan gerçekçi ve gerçekçi olmayan arasındaki kesişim olarak da tanımlanabilir (Park & Kim, 2022). AG ve SG uygulamaları Metaverse'i deneyimlemenin en popüler yolu olabilir, ancak bu uygulamalar Metaverse'e erişmenin yalnızca bir yoludur (Ball, 2022; Park & Kim, 2022). KG, sanal ve gerçek içeriğin aynı alanda dinamik olarak bir arada bulunmasıdır. Fiziksel ve dijital nesnelere gerçek zamanlı olarak bir arada bulunur ve etkileşime girer. KG ile yeni ortamlar ve görselleştirmeler oluşturmak için gerçek ve sanal dünyalar birleşebilir (Shen vd., 2021). Karma gerçeklik, fiziksel ve dijital dünyaları birleştirerek bilgisayar ve çevresel etkileşimleri birbirine bağlar. Altyapısında bilgisayarla görme, grafik işleme, görüntüleme teknolojileri ve bulut bilişim yer almaktadır. KG, tüketiciler ve işletmeler için faydalıdır.

KG, gerçek dünyanın canlı video akışına sanal nesnelere veya karakterler ekleyerek kullanıcıya her iki ortamın da sorunsuz bir şekilde bir arada bulunabileceği ve etkileşime girebileceği bir deneyim sunar (Farshid vd., 2018, s. 660). KG teknolojilerini destekleyen gözlükler ve giyilebilir cihazlar sayesinde bir film ya da futbol maçı, herhangi bir ekrana ihtiyaç duymadan anın içine girilebilen holografik ve üç boyutlu bir deneyim sunabilmektedir.

1.1.2.4. Genişletilmiş Gerçeklik (GG)

Genişletilmiş Gerçeklik; AG, SG ve KG teknolojilerini kapsayan bir şemsiye terim olarak ifade edilebilir. İnsanlar ve makineler arasındaki teknolojik etkileşim Genişletilmiş Gerçeklik noktasında başlamaktadır (Shen vd., 2021; Çöltekin vd., 2020). Genişletilmiş Gerçeklik sayesinde insanların çok duyulu giyilebilir teknolojileri kullanması mümkün olmaktadır (Mystakidis, 2022). Metaverse, gelecek için en önemli potansiyele sahip teknolojilerden biri olarak kabul edilmektedir. Genişletilmiş Gerçeklik ile Metaverse'de insanlar bir konuyu tartışmak, bir proje üzerinde işbirliği yapmak ve bazı sorunları deneyimleyerek öğrenmek gibi etkinliklere katılabilmektedir. Bir kişinin Metaverse'deki arkadaşları gerçek ya da sanal karakterler olabilir. Gerçek dünyada olduğu gibi Metaverse'de de ekonomik faaliyetler, siyasi olaylar ve doğal afetler gibi çeşitli faaliyetler gerçekleştirilebilir (Hwang ve Chien, 2022).

2. YÖNTEM

Bu çalışmanın amacı, literatürde “metaverse” kavramı ile ilgili yapılmış bilimsel çalışmalar özelinde kavramın evriminin, araştırma trendlerinin, bilimsel işbirliklerinin ve yapılan çalışmaların bir haritasının çıkarmaktır. Bu amaç doğrultusunda literatürde çok sık kullanılan bibliyometrik analiz yönteminden faydalanılmıştır. Bibliyotektik analizin tercih edilmesinin temel nedeni, kavramla ilgili alanı geriye dönük olarak daha derinlemesine araştırma olanağı sağlamasındandır (Schwert, 1993).

Bibliyometrik analiz sürecinde işlevselliği daha yüksek olmasından dolayı VOSviewer programı kullanılmıştır. VOSviewer programı literatürde yaşanan değişimleri, kavramlar arası ilişkileri ve yeni kavramları tespit etmek için araştırmalar için uygun görülmektedir. Ayrıca veri görselleştirme ve haritalandırma imkanı sağlamaktadır (Dirik vd., 2023). Bibliyometrik analiz aşağıda şekilde görüldüğü gibi sırasıyla dört aşamada gerçekleştirilmektedir (Donthu vd., 2021). Bu aşamalar sırasıyla; analiz tekniğinin kullanılması ile başlamakta olup verilerin toplanması, analizin yapılmasıyla devam etmekte, son aşama olan bulguların raporlanması ile tamamlanmaktadır. Mevcut çalışma kapsamında “Web of Science” veri tabanı kullanılmıştır. Web of Science veri tabanı yayın etiği açısından nitelikli ve güvenilir çalışmaları kapsamakla beraber dergi bibliyometrik analizleri için de kullanılmaktadır (MartínezLopez vd., 2017). 10.06.2024 tarihinde Web of Science veri tabanı sociencal sciences kıstasıyla “Metaverse” kavramının araştırıldığı 1242 esere ulaşılmıştır.



Şekil 1. Bibliyometrik analizin gerçekleştirilmesinde izlenen metodoloji

(Kaynak: Kumar, Singh, Gupta, Kaswan & Singh, 2024)

Veri ikincil veri olarak Web of Science veri tabanından elde edildiği için etik kurul izni alınmamıştır. Çalışmada aşağıda belirtilen araştırma sorusuna ve alt sorularına ışık tutması hedeflenmiştir.

Temel Araştırma Sorusu: Metaverse araştırmalarından 10.06.2024 tarihi itibarıyla Web of Science veri tabanında çalışmaların güncel durumu nedir? Araştırma sorusuna cevap verebilmek için aşağıda belirtilen alt araştırma soruları belirlenmiştir. Bunlar;

Araştırma Sorusu-1: Web of Science veri tabanında metaverse alanında yayınların yıllara göre dağılımı nedir?

Araştırma sorusu-2: “Araştırmalarda ortak çalışma yapan yazarlar kimlerdir”

Araştırma sorusu-3: “Araştırmalardaki ortak atıf verilen çalışmalar hangileridir?”

Araştırma sorusu-4: “Araştırmalar hangi ülkelerde yoğunlaşmaktadır?”

Araştırma sorusu-5: “Araştırmalardaki anahtar sözcükler nelerdir?”

Araştırma sorusu-6: “Araştırmalarda en çok bibliyografik eşleşmeye sahip yayınlar hangileridir?”

3. BULGULAR

3.1. Metaverse Alanında Yayınların Yıllara Göre Dağılımı.

10.06.2024 tarihinde Scopus veri tabanında sociencial sciences kısıtıyla “Metaverse” anahtar kelimesi ile 1242 doküman tespit edilmiştir. Bibliyometrik ağların görselleştirilmesi için de VOSviewer programından yararlanılmıştır. Aşağıda bu dokümanların yıllara göre sütun grafiği oluşturulmuştur.

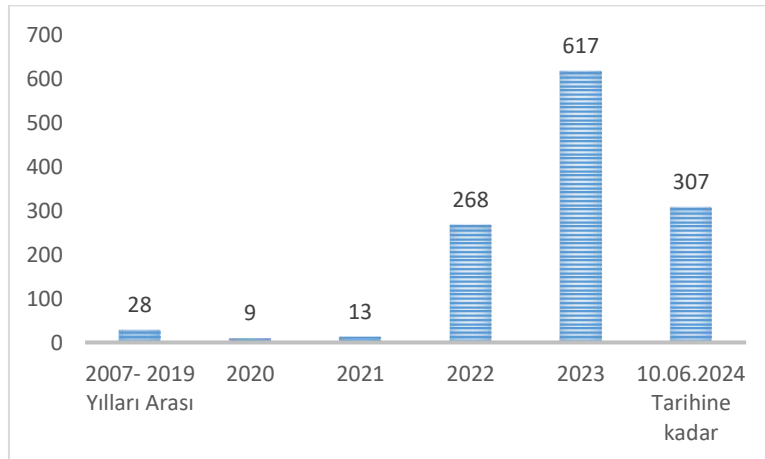

Grafik 1. Metaverse alanında yayınların yıllara göre dağılımı

Oluşturulan grafikten “Metaverse” üzerine çalışmaların 2007 öncesinde olmadığı anlaşılmaktadır. 2007 - 2019 yılları arasında 28 doküman olduğu ve 2020 yılında 9 çalışma ve 2021 yılında 13 çalışma ile önceki yıllara göre azar azar artış gösterdiği görülmektedir. 2022 yılında bu alanda 268 çalışma ile bu alanda ki çalışmalarda bariz bir artış olduğu görülmekle birlikte ve 2023 yılında da aynı hızda devam ettiği görülmektedir. 2024 yılının ilk altı ayında 2023 yılında yapılan çalışmaların yaklaşık yarısı oranında (307 çalışma) olması 2022 ve 2023 yıllarında yapılan çalışmaların hızı ile aynı oranda devam etmediği görülmektedir.

3.2. Ortak Yazar Analizi

Yazarların ortak yazarlık analizine göre, en fazla bağlantılı ve işbirliği yapan yazarları tespit etmek üzere en az 1yayın ve en az 1 atıf ölçütü belirlendiğinde, 2995 yazarın 1760 karşılaştırılmış ve ağ haritası oluşturulmuştur. Aralarında en yüksek bağlantı bulunan isimler arasında yapılan analize göre oluşan ağ haritasının 242 toplam link bağlantı gücü, 237 bağlantı, 5 küme ve 35 ögeden oluştuğu görülmektedir. Analiz sonucunda ilk 3 sırada bulunan yazarlara ait tablo aşağıda sunulmuştur.

Tablo 1

Ortak yazar analizi

No	Yazar	Yayın sayısı	Yazar	Atıf	Yazar	Toplam Bağlantı Gücü
1	Wiederhold, Brenda K.	11	Bibri, Simon Elias	469	Denden, Mouna	29
2	Bibri, Simon Elias	8	Han, Nara	427	Al-emran, Mostafa	28
3	Riva, Giuseppe	7	Jo, Soyoung	427	Dwivedi, Yogesh K.	27

Tablo 1 incelendiğinde; Wiederhold, Brenda K.'nın 11 dökümanla en fazla çalışması olmasına rağmen en fazla atıf ve en fazla toplam bağlantı gücünde ilk üç sıralamaya giremediği görülmektedir. Bibri, Simon Elias ise 8 dökümanla çalışma sıralamasında ikinci sırada ve 469 atıfla en fazla atıf alan yazar olduğu görülmektedir. Bibri, Simon Elias 'ın dışındaki diğer yazarlar dökümanlarda, atıflarda ve toplam bağlantı gücü sıralamasında farklılık göstermektedir.

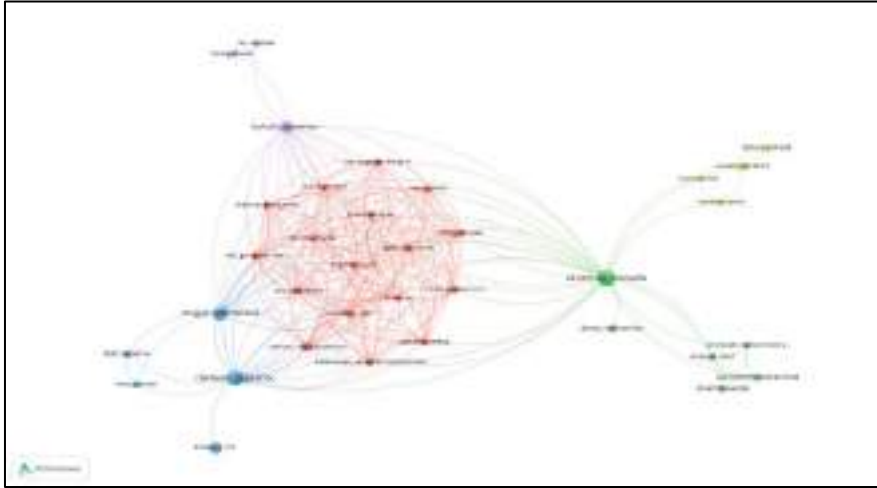

Şekil 1. Ortak yazar analizi

3.3. Yazar Atıf Sayısı

Yazar atıf sayısını belirlemek üzere en az 1 atıf ve en az 1 yayın ölçütü belirlendiğinde, 2995 yazarın 1760 karşılaştırılmış ve ağ haritasının oluşumu sağlanmıştır. Aralarındaki en yüksek bağlantıya sahip olan isimler arasında yapılan analiz sonucunda oluşan ağ haritasının 4535 toplam link bağlantı gücü, 4306 bağlantı, 35 küme ve 855 ögeden oluştuğu görülmektedir. Analiz sonucunda ilk 3 sırada bulunan yazarlara ait tablo aşağıda sunulmuştur.

Tablo 2

Yazar atıf sayısı

No	Yazar	Döküman	Yazar	Atıf	Yazar	Toplam Gücü	Bağlantı
1	Wiederhold, Brenda K.	11	Bibri, Simon Elias	469	Bibri, Simon Elias	162	
2	Bibri, Simon Elias	8	Han, Nara	427	Kim, Jooyoung	134	
3	Riva, Giuseppe	7	Jo, Soyoung	427	Allam, Zaheer	119	

Tablo 2 incelendiğinde; Wiederhold, Brenda K.'nın 11 dökümanla en fazla çalışması olmasına rağmen en fazla atıf ve en fazla toplam bağlantı gücünde ilk üç sıralamaya giremediği görülmektedir. Bibri, Simon Elias ise 8 dökümanla çalışma sıralamasında ikinci sırada, 469 atıf ve 162 toplam bağlantı gücüyle ilk sırada olduğu görülmektedir. Riva, Giuseppe'da 7 dökümanla üçüncü sırada olmasına rağmen en fazla atıf ve en fazla toplam bağlantı gücünde ilk üç sıralamaya giremediği görülmektedir. Han, Nara ve Jo, Soyoung 427 atıfla ikinci ve üçüncü sırayı paylaştıkları görülür. Ayrıca Jo, Soyoung 134 toplam bağlantı gücüyle ikinci sırada ve Allam, Zaheer'in 119 toplam bağlantı gücüyle üçüncü sırada olduğu görülmektedir.

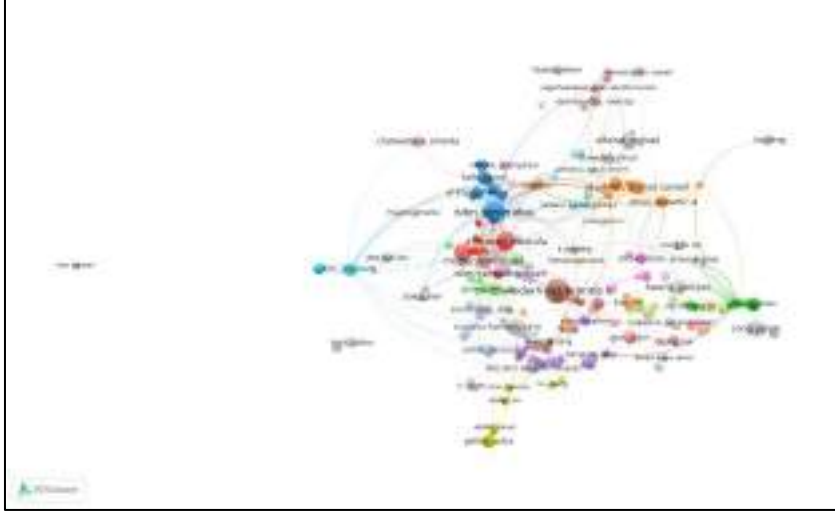

Şekil 2. Yazarların atıf sayısı

3.4. Ülke Atıf Analizi

Ülke atıf analizlerinin tespiti için en az 1 ülke ve en az 1 döküman ölçütü kullanıldığında, 97 ülkenin 89'i karşılaştırılmış ve ağ haritasının oluşumu sağlanmıştır. Aralarında en yüksek bağlantıya sahip ülkeler arasında yapılan analiz sonucunda oluşan ağ haritasının 2181 toplam link bağlantı gücü, 667 bağlantı, 13 küme ve 74 ögeden oluştuğu görülmektedir. Analiz sonucunda ilk 3 sırada bulunan yazarlara ait tablo aşağıda sunulmuştur.

Tablo 3

Ülke atıf analizi

No	Ülke	Belge Sayısı	Ülke	Atıf	Ülke	Toplam Gücü	Bağlantı
1	Cin	187	Güney Kore	2766	A.B.D.	524	
2	A.B.D.	163	A.B.D.	2482	Cin	363	
3	Güney Kore	115	İngiltere	2296	İngiltere	254	

Tablo 3 incelendiği zaman; Cin'nin 187 dökümanla ilk sırada ve 363 toplam bağlantı gücü ile ikinci sırada olduğu ancak atıf sıralamasında ilk üç sıralamaya giremediği görülmektedir. A.B.D. 163 doküman ve 2482 atıfla ikinci sırada olmasına rağmen 524 bağlantı gücüyle ilk sırada olduğu görülmektedir. Güney Kore'nin 115 dökümanla üçüncü sırada olmasına rağmen en fazla atık olan 2766 atıfla ilk sırada olduğu görülmektedir. İngiltere dökümanlarda ilk üç sıraya girememiş olmasına rağmen 2296 atıf ve 254 toplam bağlantı gücüyle üçüncü sırada olduğu görülmektedir.

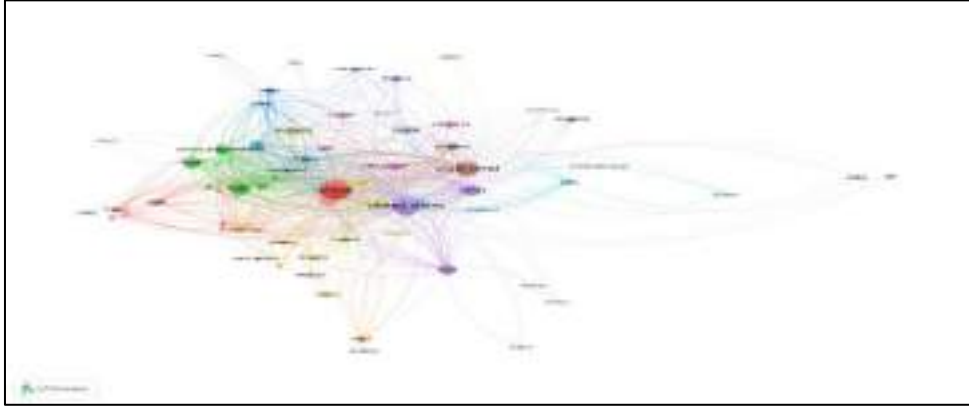

Şekil 3. Ülke atıf analizi

3.5. Anahtar Kelime Bağları

Metaverse ile ilgili yapılan çalışmalarda en çok kullanılan anahtar kelimeleri tespiti için tekrar eden en az bir anahtar kelime dikkate alınarak 3176 anahtar kelime karşılaştırılmış ve ağ haritası oluşturulmuştur. Oluşan ağ haritasının 15780 toplam link bağlantı gücü, 13846 bağlantı, 190 küme ve 2986 ögeden oluştuğu görülmektedir.

Tablo 4

Anahtar kelime bağları analizi

No	Anahtar Kelimeler	Tekrarlanma Sayısı	Toplam Bağlantı Gücü
1	Metaverse	716	3536
2	Virtual Reality (Sanal Gerçeklik)	202	11032
3	Augmented Reality (Arttırılmış Gerçeklik)	86	497

Analiz sonucunda ilk 3 sırada bulunan kelimelere ait tablo aşağıda sunulmuş olup en çok kullanılan anahtar kelime olan Metaverse ilk sıradadır. Metaverse`yi sırasıyla sanal gerçeklik ve artırılmış gerçekliğin takip ettiği görülmüştür.

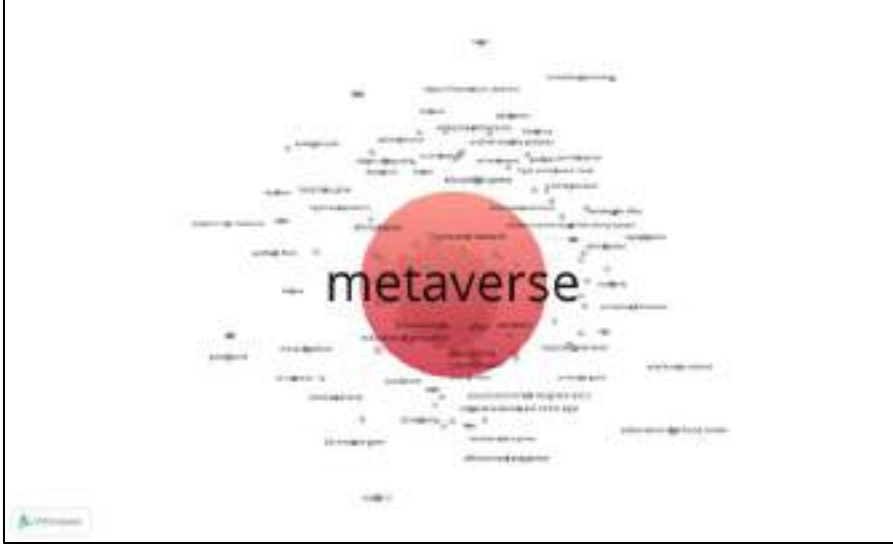

Şekil 4. Anahtar kelime bağları

3.6. Eserlerin Bibliyografik Eşleşme Analizi

Eserlerin Bibliyografik eşleşme analizi, ortak bir esere bağımsız iki kaynak tarafından atıfta bulunulması durumunu ifade etmektedir. En az 1 atıf alma ölçütüne sahip 1242 dokümandan 698'i karşılaştırılmış ve ağ haritası oluşturulmuştur. Oluşan ağ haritası 35235 toplam link bağlantı gücü, 22800 bağlantı, 14 küme ve 598 ögeden oluşmaktadır. Analiz sonucunda aşağıdaki tabloda sunulmuştur.

Tablo 5

Eserlerin bibliyografik eşleşme analizi

No	Yazar	Atıf	Yazar	Toplam Bağlantı Gücü
1	Dwivedi (2022)	804	Wider (2023)	861
2	Kye (2021)	427	Dwivedi (2022)	646
3	Hwang (2022b)	266	Ioannidis (2023)	539

Tablo 5 incelendiği zaman; Metaverse ile ilgili en fazla atıf alan ve en fazla toplam bağlantı gücüne sahip çalışmaların 2021 yılından sonra gerçekleştiği görülmektedir. Dwivedi (2022) 804 atıfı ile ilk sırada ve 646 toplam bağlantı gücüyle ikinci sıradadır. Kye (2021) 427 atıfı ile ikinci sırada ve Hwang (2022b) 266 atıfı ile üçüncü sırada olmasına rağmen toplam bağlantı gücünde ilk üç sıralamaya girememiştir. Wider (2023) 861 toplam bağlantı gücüyle ilk sırada ve Ioannidis (2023) 539 toplam bağlantı gücüyle üçüncü sırada olmalarına rağmen atıf sıralamasında ilk üç sıralamaya giremediği görülmektedir.

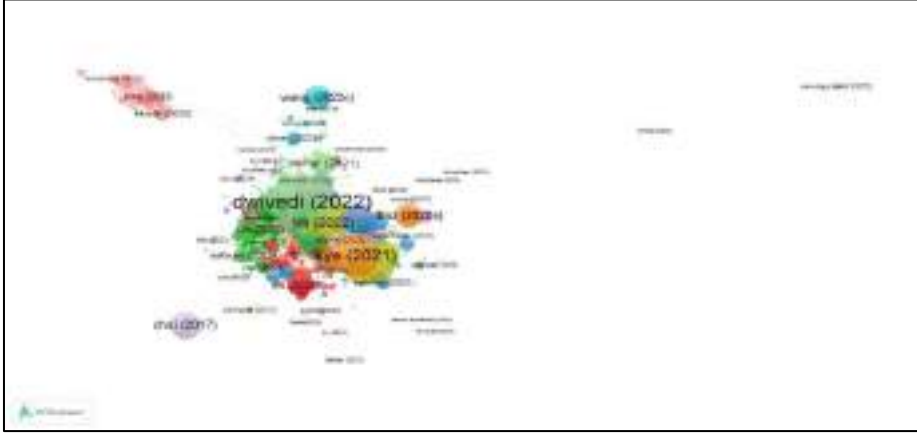

Şekil 5. Eserlerin bibliyografik eşleşme bağları

4. SONUÇ, TARTIŞMA VE ÖNERİLER

Metaverse, sanal ve gerçek dünyaların birleştiği, insanların avatarlar aracılığıyla etkileşime girdiği bir dijital bir dünyadır. Bu yeni dijital ortam, sosyal bilimler açısından büyük bir araştırma alanı sunmaktadır. Sosyal bilimlerde metaverse ile ilgili yapılmış çalışmaların bibliyometrik analizi ile araştırılması sonucunda metaverse'in sunduğu eğitim, iş ve sosyalleşme gibi alanlardaki yenilikler, sosyal bilimcilerin gelecekteki toplumsal yapıları öngörmesine olanak tanıyabilir. Ayrıca sosyal bilimlerde metaversenin araştırılması, hızla gelişen ve değişen günümüz dünyasının insanların davranışlarını, toplumsal etkileşimlerini ve kişiliklerinin nasıl etkilediğini, yapılan çalışmaların hangi alanlarda daha çok çalışıldığı, hangi alanların çalışılmadığı anlamak açısından önemlidir. Bu açıdan bu çalışmanın temel amacı sosyal bilimlerde metaverse ile yapılmış çalışmaların yıllara, yazarlara, yazar ve ülke düzeyinde alınan atıf, en çok kullanılan anahtar kelime ve yapılmış çalışmaların bibliyografik eşleşmeleri yönünden araştırılması amaçlanmıştır. Yapılan bibliyometrik analizler sonucunda sosyal bilimlerde metaverse ile ilgili olarak 2007 ile 2024 yılının altıncı ayına kadar 1242 adet çalışmaya ulaşılmıştır. Bu çalışmaların özellikle 2022 yılından itibaren artış gösterdiği ve 2023 yılı itibarı ile 617 adet ile en fazla sayıya ulaştığı görülmüştür. Ortak yazar analizine göre Wiederhold, Brenda K.'nin 11 dokümanla en fazla çalışması olmasına rağmen en fazla atıf alan yazarın 469 atıf ile Bibri'nin ilk sırada bulunmaktadır. Ülke atıf sayısına göre en fazla çalışma yapan ülke sıralamasında ilk sırada Çin olduğu ve Çin'i sırasıyla A.B.D ve Güney Kore'nin takip ettiği görülmektedir. Bu sonuca dayanarak uzak doğu ülkelerinin metaverse ile ilgili çalışmalar daha çok önem verdiğini ifade edebiliriz. Çalışmalarda en çok kullanılan anahtar kelimelerin yine metaverse olduğu ve bunu metaversenin bir türü olan sanal gerçeklik ve artırılmış gerçeklik takip ettiği başka bir ifade ile metaverse ile ilgili çalışmalarda daha çok sanal gerçeklik ve artırılmış gerçeklik boyutları çalışılmıştır. Çalışmaların bibliyografik eşleşme analizine göre metaverse ile ilgili en fazla atıf alan Dwivedi'nin olduğu görülmüştür. Metaverse ile ilgili çalışma yapacak olan araştırmacılar Bibliyometrik analizler kapsamında metaverse ile ilgili farklı disiplinlerde yapılan çalışmalarda etkileşimlerin daha detaylı ağ analizleri yapabilirler. Bu sayede, metaverse alanında hangi alt konuların ve araştırmacı gruplarının öne çıktığı belirlenebilir. Farklı zaman dilimleri dikkate alınabilir. Bu sayede gelecekteki araştırmacılar metaverse alanındaki yeni trendlerin belirlenmesini ortaya çıkmasına katkıda bulunabilir. Ayrıca ülke analizinde en çok hangi ülkede yapıldığı araştırılmıştır. Bundan sonraki araştırmacılara bu ülkelerde yapılmış çalışmaların özellikle hangi alan/sektörlerde yapıldığının araştırılmasını önerebiliriz.

5. KAYNAKLAR

- Akkus, H. T., Gursoy, S., Dogan, M., & Demir, A. B. Metaverse and Metaverse Cryptocurrencies (Meta Coins): Bubbles or Future? *Journal of Economics Finance and Accounting*, 9(1), 22-29. doi:10.17261/ Pressacademia.2022.1542.
- Akour, I. A., Al-Marouf, R. S., Alfaisal, R., & Salloum, S. A. (2022). A conceptual framework for determining metaverse adoption in higher institutions of gulf area: An empirical study using hybrid SEM-ANN approach. *Computers and Education: Artificial Intelligence*, 3, 100052. doi:10.1016/j.caeai.2022.100052.
- Azuma, R. T. (1997). *A survey of augmented reality*. Presence (Cambridge, Mass.), 6(4), 355–385. doi:10.1162/pres.1997.6.4.355.
- Ball, M. (2022). *The metaverse and how it will revolutionize everything*. Liveright Publishing.
- Berryman, D. R. (2012). Augmented reality: A review. *Medical Reference Services Quarterly*, 31(2), 212–218. doi:10.1080/02763869.2012.670604 PMID:22559183.
- Broll, W., Wünsche, B., & Lindt, I. (2021). *Scalability challenges of the metaverse*. In Proceedings of the 2021 CHI Conference on Human Factors in Computing Systems (pp. 1-12). ACM. <https://doi.org/10.1145/3411764.3445751>.
- Çelikkol, Ş. (2022). Metaverse Dünyası'nın, Tüketici Satın Alma Davranışları Açısından Değerlendirilmesi. *İstanbul Kent Üniversitesi İnsan ve Toplum Bilimleri Dergisi*. 3 (1). 64-75.
- Çöltekin, A., Lochhead, I., Madden, M., Christophe, S., Devaux, A., Pettit, C., Lock, O., Shukla, S., Herman, L., Stachoň, Z., Kubíček, P., Snopková, D., Bernardes, S., & Hedley, N. (2020). Extended reality in spatial sciences: A review of research challenges and future directions. *ISPRS International Journal of Geo-Information*, 9(7), 439. doi:10.3390/ijgi9070439.
- Dirik, D., Eryılmaz, İ., & Erhan, T. (2023). Post-truth kavramı üzerine yapılan çalışmaların VOSviewer ile bibliyometrik analizi. *Sosyal Mucit Academic Review*, 4(2), 164-188. [http:// doi: 10.54733/smar.1271369](http://doi:10.54733/smar.1271369).
- Dixon, J. (2021). *The metaverse is coming*. VentureBeat. <https://venturebeat.com/2021/02/13/the-metaverse-is-coming/>.
- Donthu, N., Kumar, S., Pandey, N., & Lim, W. (2021). How to conduct a bibliometric analysis: an overview and guidelines. *Journal of Business Research*(133), 285-296. <https://doi.org/10.1016/j.jbusres.2021.04.070>.
- Duan, H., Li, J., Fan, S., Lin, Z., Wu, X., & Cai, W. (2021). Metaverse for social good: A university campus prototype. In *Proceedings of the 29th ACM International Conference on Multimedia* (pp. 153-161). 10.1145/3474085.3479238.
- Efendioğlu, H.İ. (2023). Metaverse Concepts and Marketing, Handbook of Research on Consumer Behavioral Analytics in Metaverse and the Adoption of a Virtual World. DOI: 10.4018/978-1-6684-7029-9.ch011. <https://www.researchgate.net/publication/369843360>.
- Farshid, M., Paschen, J., Eriksson, T., & Kietzmann, J. (2018). Go boldly!: Explore augmented reality (AR), virtual reality (VR), and mixed reality (MR) for business. *Business Horizons*, 61(5), 657-663. doi:10.1016/j.bushor.2018.05.009.
- Hollensen, S., Kotler, P., & Opresnik, M. O. (2022). Metaverse—the new marketing universe. *The Journal of Business Strategy*. Advance online publication. doi:10.1108/JBS-01-2022-0014
- Hwang, G. J., & Chien, S. Y. (2022). Definition, roles, and potential research issues of the metaverse in education: An artificial intelligence perspective. *Computers and Education: Artificial Intelligence*, 100082, 100082. Advance online publication. doi:10.1016/j.caeai.2022.100082.

- Kshetri, N. (2021). Blockchain-enabled metaverse: Challenges, solutions, and future directions. *Journal of Business Research*, 135, 492-499. <https://doi.org/10.1016/j.jbusres.2021.01.014>.
- Kumar, N., Singh, A., Gupta, S., Kaswan, M. S., & Singh, M. (2024). Integration of lean manufacturing and industry 4.0: a bibliometric analysis. *The TQM Journal*, 36(1), 224- 264. <https://doi.org/10.1108/TQM-07-2022-0243>.
- Martínez-Lopez, F. J., Merigo, J. M., Valenzuela-Fernández, L., & Nicolás, C. (2017). Fifty years of the european journal of marketing: a bibliometric analysis. *European Journal of Marketing*, 52(1/2), 439-468. <https://doi.org/10.1108/EJM-11-2017-0853>.
- Mäyrä, F. (2020). The metaverse and imaginary worlds. In T. Arnab, I. Dunwell, & S. Debbatista (Eds.), *Serious games and edutainment applications* (pp. 11-30). Springer. https://doi.org/10.1007/978-3-030-49387-9_2.
- Mystakidis, S. (2022). *Metaverse*. Encyclopedia, 2(1), 486–497. doi:10.3390/encyclopedia2010031
- Nath, K. (2022). Evolution of the Internet from Web 1.0 to Metaverse: The Good. The Bad and The Ugly.
- Özel, N. G. (2022). *Metaverse ve Pazarlama Uygulamalarının Değerlendirilmesi* (M. Saygılı, Ed.). Sürdürülebilirlik Güncel Konular ve Tartışmalar. Efe Akademi.
- Park, S., & Kim, S. (2022). Identifying World Types to Deliver Gameful Experiences for Sustainable Learning in the Metaverse. *Sustainability*, 14(3), 1361. doi:10.3390/s14031361.
- Pu, Q., & Xiang, W. (2022). The metaverse and its influence and transformation on human society. *Metaverse*, 3(1), 15. doi:10.54517/met.v3i1.1796.
- Reeve, R. (2019). Reality mining and the metaverse: Ethical considerations for future immersive technologies. *ACM Transactions on Computer-Human Interaction*, 26(6), 1-28. <https://doi.org/10.1145/3347673>.
- Scavarelli, A., Arya, A., & Teather, R. J. (2021). Virtual reality and augmented reality in social learning spaces: A literature review. *Virtual Reality (Waltham Cross)*, 25(1), 257–277. doi:10.1007/10055-020- 00444-8.
- Schwert, G. W. (1993). The journal of financial economics: a retrospective evaluation. *Journal of Financial Economics*, 33(91), 369-424. [https://doi.org/10.1016/0304- 405x\(93\)90012-z](https://doi.org/10.1016/0304- 405x(93)90012-z).
- Shen, B., Tan, W., Guo, J., Zhao, L., & Qin, P. (2021). How to promote user purchase in metaverse? A systematic literature review on consumer behavior research and virtual commerce application design. *Applied Sciences (Basel, Switzerland)*, 11(23), 11087. doi:10.3390/app112311087.
- Su, X., Peng, X., & Zhu, J. (2021). A new economic model based on the metaverse. *Journal of Business Research*, 135, 480-491. <https://doi.org/10.1016/j.jbusres.2021.01.017>.
- Tayfun, A., Silik, C. E., Şimşek, E., & Dülger, A. S. (2022). Metaverse: Turizm İçin Bir Fırsat Mı? Yoksa Bir Tehdit Mi?(Metaverse: An Opportunity. *Journal of Tourism and Gastronomy Studies*, 10(2), 818–836. doi:10.21325/jotags.2022.1017.

AUXILIARY CIRCUITS USED TO ELIMINATE THE DISADVANTAGES OF
FLYBACK DC-DC CONVERTERS
FLYBACK DC-DC DÖNÜŞTÜRÜCÜLERİN DEZAVANTAJLARININ ORTADAN
KALDIRILMASI İÇİN KULLANILAN YARDIMCI DEVRELER

¹BURAK AKIN, ²EMİRHAN ÇETİN

¹Dr. Öğretim Üyesi, Yıldız Teknik Üniversitesi, Elektrik Mühendisliği,

0000-0002-8647-1297

²Elektrik Mühendisi, Yıldız Teknik Üniversitesi, Elektrik Mühendisliği,

0009-0003-4677-7712

Özet

Tarih boyunca insanlığın enerjiye duyduğu ihtiyaç giderek artmaktadır. Bu ihtiyacın ana kaynaklarından biri gün geçtikçe sayısı ve kullanıldığı alanlar artan elektronik cihazlardır. Giderek artan bu enerji talebine cevap verebilmek için enerjinin verimli kullanılması büyük önem arz etmektedir. Bu yüzden ki bilim dünyası son yıllarda üretilen elektronik cihazların verimliliklerini dikkat etmektedir. Ayrıca kullanılan elektronik cihazları boyutlarının düşürülmesi endüstrinin amaçları arasındadır.

Günlük hayatta kullandığımız birçok elektronik cihaz, elektrikli araçlar ve şarj istasyonları, sağlık sektörü, savunma sanayi gibi birçok alanda kullanılan elektronik cihazlarda DC-DC dönüştürücülerden faydalanılmaktadır. Kullanılan DC-DC dönüştürücü topolojilerinden flyback topolojisi basit yapısı, kontrol kolaylığı ve giriş ve çıkış arasındaki izolasyon gibi avantajlarından dolayı yaygın olarak kullanılmaktadır. Fakat flyback dc-dc dönüştürücülerin yüksek anahtarlama kaybı, kaçak endüktansın güç anahtarı üzerinde sebep olduğu gerilim stresi ve elektromanyetik girişim gibi bazı dezavantajları vardır.

Flyback dönüştürücüler de güç yoğunluğunun artırılması kullanıldığı elektronik cihazın boyutunun ve maliyetinin düşürülmesi için önemli hale gelmektedir. Güç yoğunluğunu artırmak için anahtarlama frekansının artırılması gerekmektedir. Çünkü frekans arttıkça kullanılan pasif bileşenlerin boyutları azalmaktadır. Fakat frekansın artması anahtarlama kayıplarının artmasına ve elektromanyetik girişime sebep olmaktadır.

Flyback dönüştürücülerin dezavantajlarının ortadan kaldırılması ve bu sayede frekansın artırılmasına zemin hazırlamak amacıyla ana devreye çeşitli yardımcı devreler eklenmektedir. Bu çalışmada eklenen yardımcı devrelerin türlerinden, avantajlarından ve dezavantajlarından bahsedilmiştir. Ayrıca örnek bir 100W yardımcı devreli flyback dönüştürücü simülasyonu yapılmış ve simülasyon sonuçları ile klasik bir flyback dönüştürücü sonuçları karşılaştırılmıştır.

Anahtar kelimeler: flyback, flyback yardımcı devreler, yumuşak anahtarlama

Abstract

Throughout history, humanity's demand for energy has steadily increased. One of the main sources of this demand is electronic devices, whose numbers and areas of application are continuously growing. To meet this ever-increasing energy demand, efficient energy use is of great importance.

Therefore, the scientific community has recently been focused on the efficiency of newly manufactured electronic devices. Additionally, reducing the size of these devices is among the goals of the industry.

DC-DC converters are widely used in many areas, including the electronic devices we use in our daily lives, electric vehicles and charging stations, the healthcare sector, and the defense industry. Among the various DC-DC converter topologies, the flyback topology is commonly used due to its simple structure, ease of control, and isolation between input and output. However, flyback DC-DC converters have several disadvantages, such as high switching losses, voltage stress on the power switch due to leakage inductance, and electromagnetic interference.

Increasing the power density of flyback converters has become important to reduce the size and cost of the electronic devices in which they are used. To increase power density, the switching frequency must be raised, as higher frequencies allow for smaller passive component sizes. However, increasing the frequency also leads to higher switching losses and increased electromagnetic interference.

To eliminate the disadvantages of flyback converters and thus enable increased frequency, various auxiliary circuits are added to the main circuit. This study discusses the types, advantages, and disadvantages of these auxiliary circuits. Additionally, a 100W flyback converter with an auxiliary circuit was simulated, and the simulation results were compared with those of a conventional flyback converter .

Keywords: flyback, flyback auxiliary circuits, soft switching

1.GİRİŞ

Tarih boyunca insanlığın enerjiye duyduğu ihtiyaç giderek artmaktadır. Bu ihtiyacın ana kaynaklarından biri gün geçtikçe sayısı ve kullanıldığı alanlar artan elektronik cihazlardır. Giderek artan bu enerji talebine cevap verebilmek için enerjinin verimli kullanılması büyük önem arz etmektedir. Bu yüzdendir ki bilim dünyası son yıllarda üretilen elektronik cihazların verimliliklerini dikkat etmektedir. Ayrıca kullanılan elektronik cihazları boyutlarının düşürülmesi endüstrinin amaçları arasındadır.

Günlük hayatta kullandığımız birçok elektronik cihaz, elektrikli araçlar ve şarj istasyonları, sağlık sektörü, savunma sanayi gibi birçok alanda kullanılan elektronik cihazlarda DC-DC dönüştürücülerden faydalanılmaktadır. Kullanılan DC-DC dönüştürücü topolojilerinden flyback topolojisi basit yapısı, kontrol kolaylığı ve giriş ve çıkış arasındaki izolasyon gibi avantajlarından dolayı yaygın olarak kullanılmaktadır. Fakat flyback dönüştürücünün yüksek anahtarlama kaybı, kaçak endüktansın güç anahtarı üzerinde sebep olduğu gerilim stresi ve elektromanyetik girişim gibi bazı dezavantajları vardır.

Flyback dönüştürücüler de güç yoğunluğunun artırılması kullanıldığı elektronik cihazın boyutunun ve maliyetinin düşmesi için önemli hale gelmektedir. Güç yoğunluğunu artırmak için anahtarlama frekansının artırılması gerekmektedir. Çünkü frekans arttıkça kullanılan pasif bileşenlerin boyutları azalmaktadır. Fakat frekansın artması anahtarlama kayıplarının artmasına ve elektromanyetik girişime sebep olmaktadır.

Flyback dönüştürücülerin dezavantajlarının ortadan kaldırılması ve frekansı artırılarak güç yoğunluğunun artırılması için ana devreye ek yardımcı devreler eklenmektedir. Bu devrelerin kullanılan anahtarın gerilim stresini azaltmak, kaçak endüktans enerjisini geri kazanmak, anahtar ve diyotun yumuşak anahtarlanması gibi amaçları vardır.

2.YUMUŞAK ANAHTARLAMANIN AMACI

Yumuşak anahtarlama, güç elektroniğinde yarı iletken anahtarların açma ve kapama işlemlerinde meydana gelen kayıpları ve elektromanyetik girişimi (EMI) azaltmak amacıyla kullanılan bir tekniktir (Bodur, 2007).

Yumuşak anahtarlama, anahtarlama işlemi sırasında anahtarlama elemanlarının üzerinden geçen gerilim veya akım sıfır noktasına yakın olduğunda açma veya kapama gerçekleştirilir.

Yumuşak anahtarlamanın avantajları arasında daha düşük anahtarlama kayıpları, daha az ısınma, daha yüksek çalışma frekanslarına ulaşma imkânı ve EMI'ın azalması yer alır. Bu da daha küçük ve hafif pasif bileşenler kullanılarak daha verimli ve kompakt güç dönüştürücü tasarımlarına olanak tanır. Ancak, devre tasarımı daha karmaşık olabilir ve ek bileşenler gerekebilir.

Yumuşak anahtarlama beklenen temel fonksiyonlar birbirine bağlı ve birbirini tamamlayıcı niteliktedir. Bu fonksiyonların başında, anahtarlama geçişleri sırasında akım ve gerilimin üst üste binmesini engellemek gelir. Ayrıca, akım ve gerilimin yükselme hızlarını sınırlamak da devrenin kararlılığını artırır. Yumuşak anahtarlama, yük hattındaki akım ve gerilim değişimlerini düzenleyerek enerji kayıplarını minimize eder ve bu sırada elektromanyetik girişim (EMI) ve radyo frekansı girişimlerini (RFI) de baskılamaya yardımcı olur. Anahtarlama sırasında oluşan enerjinin geri kazanılmasıyla da verim artırılır. Aynı zamanda, çalışma frekansının yükseltilmesi mümkün hale gelir (Bodur, 2007).

3.YARDIMCI DEVRELER

Flyback dezavantajlarını ortadan kaldırmak için eklenen yardımcı devre türlerinden biri basit bastırma devreleridir. Bu devreler de direnç, kondansatör, diyot ve endüktans gibi elemanlar kullanılır. Basit bastırma devreleri ilave bir kontrol gereksinimine ihtiyaç duymaz. Fakat ilave elemanlar ekstra kayıplara sebep olabilmektedir ve bu devreler ile kaçak endüktans enerjisinin geri kazanılması, anahtarlama kayıplarının engellenmesi gibi problemler tam olarak ortadan kaldırılamaz.

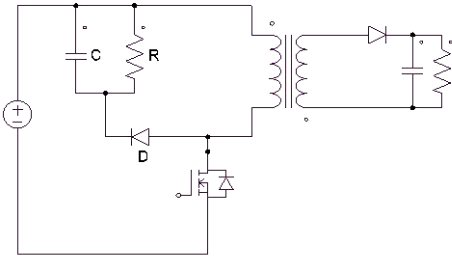

Şekil 1: RCD bastırma devresi

Kullanılan bir diğer yumuşak anahtarlama sağlama metodu ise kısmi rezonans dönüştürücülerdir. Bu yöntemde düşük anahtarlama kaybı ve yüksek frekanslarda düşük gürültüler sağlanır [3]. Ancak bu dönüştürücüler hafif yüklerde veya yüksek giriş geriliminde anahtarlama frekansı artar ve bu da elektromanyetik girişimi artırır. Yine yüksek giriş gerilimlerinde anahtar yüksek akım ve gerilimlere maruz kalır. Ayrıca çıkış gerilimine kontrol edebilmek için gelişmiş kontrol teknikleri kullanılması gereklidir ve bu durum da fitre tasarımlarını zorlaştırır (Soltanzadeh, Khalilian, & Dehghani, 2016).

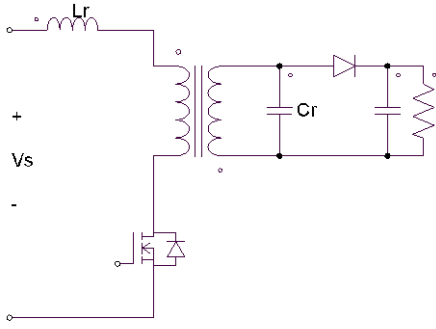

Şekil 2: Kısmi rezonans flyback dönüştürücü

Aktif bastırma devreleri flyback dönüştürücülerin problemlerini çözmek için ekstra bir veya daha fazla anahtar kullanır. Bu yardımcı devreler kullanılan eleman sayıları, yumuşak anahtarlama sağlama şekilleri, kaçak endüktans enerjisinin geri kazanılması, aktif ve pasif komponentler üzerinde oluşturdukları akım ve gerilim stresleri, devrenin çalışmasına ve güç yoğunluğuna etkileri açısından çeşitlilik göstermektedir. Aşağıda literatürde bahsedilen birkaç aktif bastırma devresinden bahsedilmiştir.

Şekil 3 de bahsedilen yumuşak anahtarlama flyback dönüştürücü de yumuşak anahtarlama işlemini gerçekleştirmek için 3 adet diyot, bir yarı iletken ve endüktans ve kapasitörden oluşan bir rezonans devresi vardır. Kullanılan yardımcı devre ile flyback trafosu kaçak endüktans enerjisi geri kazanılarak çıkışa aktarılır. Ayrıca devredeki tüm yarı iletkenler yumuşak şekilde anahtarlar. Diyotlar ise yumuşak geri toparlanır. Eklenen yardımcı devredeki anahtar ana anahtar ile aynı anda anahtarlar. Bu da kontrol devresi açısından uygulamayı kolaylaştırır (Saha, Saha, & Saha, 2020).

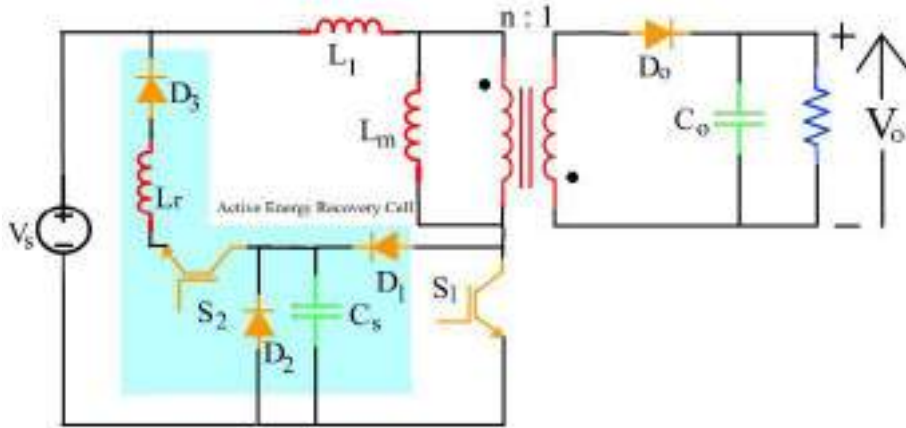

Şekil 3: Aktif enerji geri kazanım hücreli flyback dönüştürücü

Şekil 4 de bahsedilen devrede yumuşak anahtarlama sağlamak amacıyla eklenen yardımcı devre bir diyot, bir anahtar, bir endüktans ve iki kondansatörden oluşur. Kullanılan yardımcı devre elemanları, ana anahtar ve çıkış diyotu yumuşak bir şekilde anahtarlama sağlamaktadır. Fakat bu devrede flyback trafosu kaçak endüktans enerjisini geri kazanılmamaktadır. Bu devrenin analizi çok fazla çalışma aralığı olduğu için zordur. Eklenen yardımcı anahtar ile ana anahtarın sinyal zamanları birbirinden farklıdır. Bu durum devrenin kontrolünü zorlaştırmaktadır (Tarzamni,

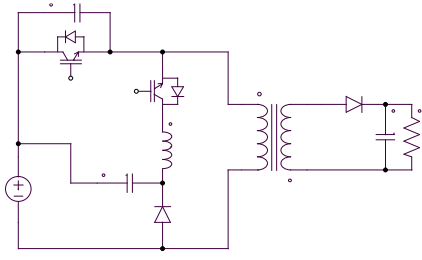

Babaei, & Gharehkoushan, 2016).

Şekil 4: Yardımcı devreli flyback dönüştürücü

Şekil 5 de bahsedilen dönüştürücü de ana devreye eklenen yardımcı devrede ekstra bir anahtar bulunmaz. Bu devrede 3 adet diyot, kondansatör ve bir adet yardımcı transformatör vardır. Devrede aktif bir anahtarın bulunmaması kontrollü kolaylaştırmaktadır. Devrede anahtar ve diyotlar yumuşak bir şekilde anahtarlanmaktadır. Kaçak endüktans enerjisi çıkışa aktarmaktadır. Fakat ek bir transformatör gerekliliği devrenin güç yoğunluğunu düşürmektedir (Pal ve Saha, 2021).

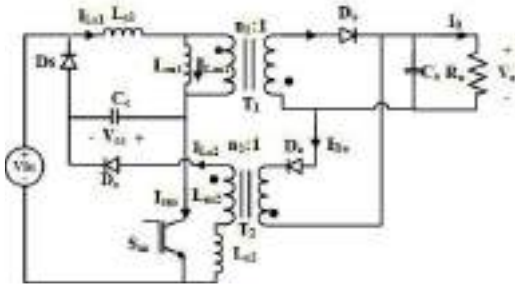

Şekil 5: Kaçak endüktans enerji geri kazanım ağı flyback dönüştürücü

4. ÖRNEK BİR YARDIMCI DEVRELİ FLYBACK DEVRE ANALİZİ

Aşağıda örnek bir yardımcı devreli flyback simülasyonu gerçekleştirilmiş ve klasik bir flyback devre ile karşılaştırılmıştır. Kullanılan yardımcı devrede klasik flyback devresinin haricinde 1 adet anahtar 4 adet diyot ve rezonans elemanları olan endüktans ve kapasitör bulunmaktadır. Devrede ana ve yardımcı yarıiletkenlerin tamamı için yumuşak anahtarlama sağlanır. Flyback trafosu kaçak endüktansının yol açtığı anahtar üzerindeki gerilim ve akım pikleri problemleri önlenir. Ayrıca kaçak endüktansın enerjisi giriş kaynağına aktarılarak bu enerji kaybı önlenir (Soltanzadeh, Khalilian, & Dehghani, 2016).

Örnek çalışma için 240-290 volt giriş gerilimine ve 28 volt, 100 watt çıkış parametrelerine sahip bir flyback dc-dc dönüştürücü simülasyonu yapılmıştır.

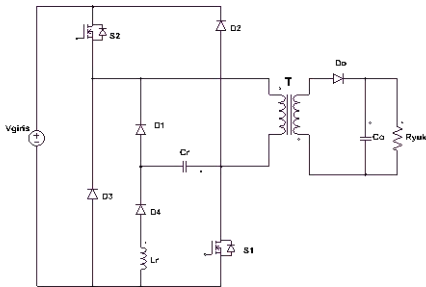

Şekil 6: Örnek simülasyon devresi

4.1 Simülasyon sonuçları

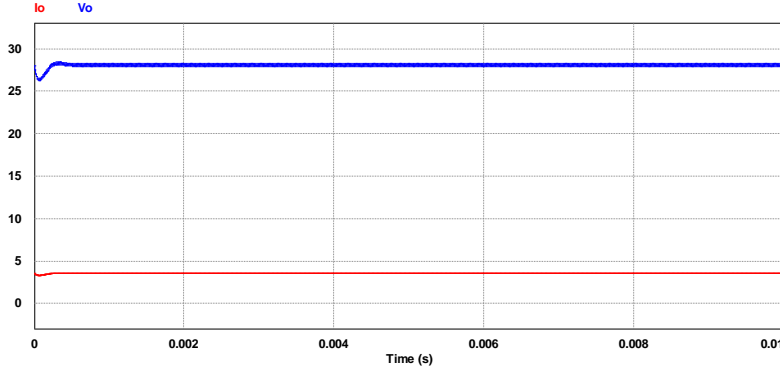

Şekil 7: Çıkış gerilimi ve akımı

Şekil 8’ de ve şekil 9’ da S1 ve S2 anahtarlarının akım ve gerilimleri gösterilmektedir. Simülasyon sonuçlarında da görüldüğü üzere anahtarlar yumuşak bir şekilde anahtarlanmaktadır. Bu sayede anahtarlama kayıpları ve elektromanyetik girişim azalmaktadır.

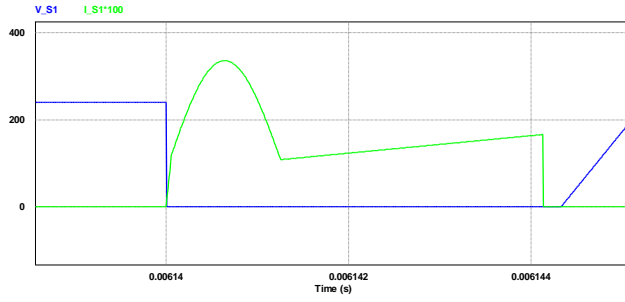

Şekil 8: S1 anahtarını akım ve gerilimi

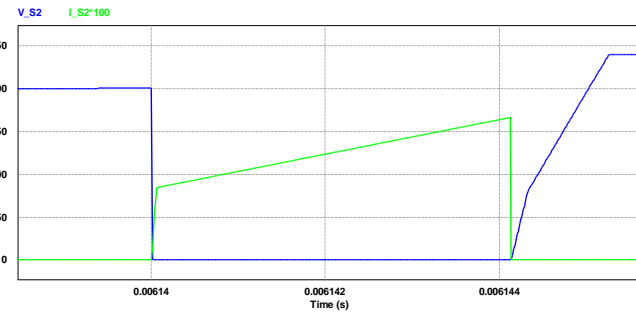

Şekil 9: S2 anahtarını akım ve gerilimi

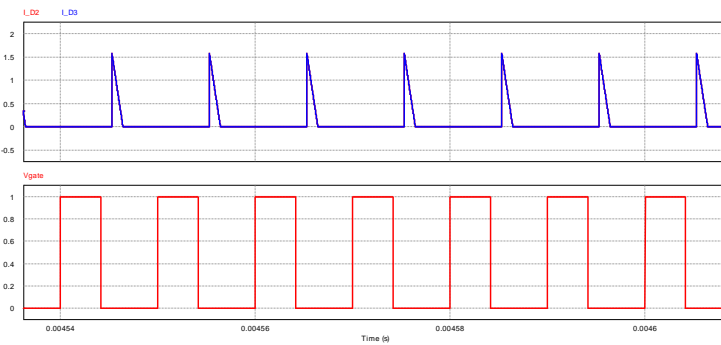

Şekil 10: D2 ve D3 diyotların akımları ve kapı sinyali

D2 ve D3 diyotları sayesinde kaçak endüktansın enerjisi anahtarların kesin periyodunda tekrar kaynağa aktarılır. Şekil 10’ da bu diyotlardan geçen akım ve kapı sinyali gösterilmiştir.

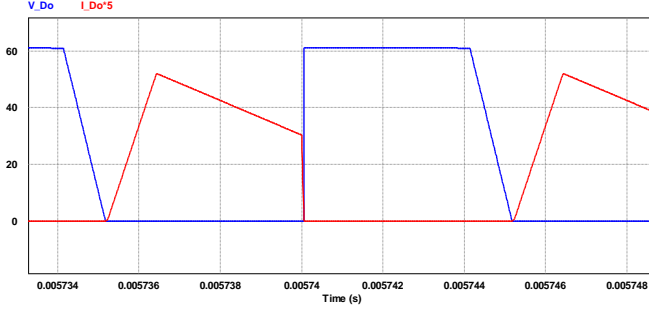

Şekil 11: Çıkış diyodu akım ve gerilimi

Şekil 11’ de çıkış diyodunun akım ve gerilime gösterilmektedir. Simülasyonda da görüldüğü üzere çıkış diyodu yumuşak anahtarlanmaktadır. Özellikle çıkış diyodu kesime girerken diyot ters toparlanma karakteristiğinden dolayı devrede gürültüler oluşmaktadır. Yardımcı devreler bu soruna çözüm olabilmektedir.

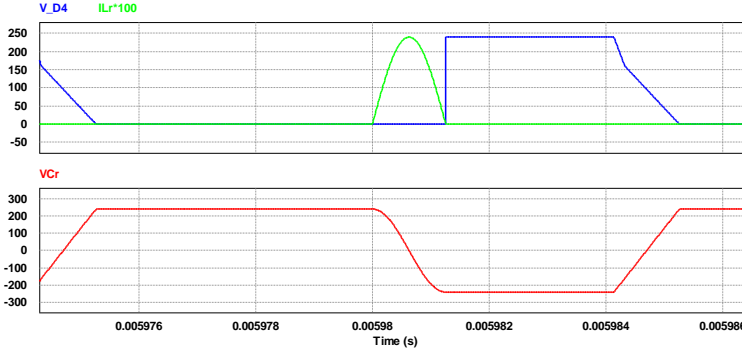

Şekil 12: Rezonans endüktansın akımı, D4 diyodunun gerilimi ve rezonans kapasitörün gerilime

Şekil 12’ de görüldüğü gibi rezonans devrede bulunan diyot da yardımcı devrede bulunan diğer diyotlar gibi yumuşak anahtarlanmaktadır.

Şekil 13, 14 ve 15’ de klasik bir flyback dönüştürücü için devre elemanları akım ve gerilim dalga şekilleri simülasyon sonuçları verilmiştir. Sonuçlarda da görüldüğü üzere ana anahtarın gerilim stresi yardımcı devreli flyback dönüştürücüye göre 2 katından daha fazladır. Ayrıca kaçak endüktans enerjisi kullanılan bir snubber devre ile harcamaktadır. Bu durumda verimi ciddi şekilde düşürmektedir. Aynı zamanda ana anahtar ve çıkış diyodu sert bir şekilde anahtarlanmaktadır. Bu da anahtarlama kayıplarına ve gürültülere sebep olmaktadır.

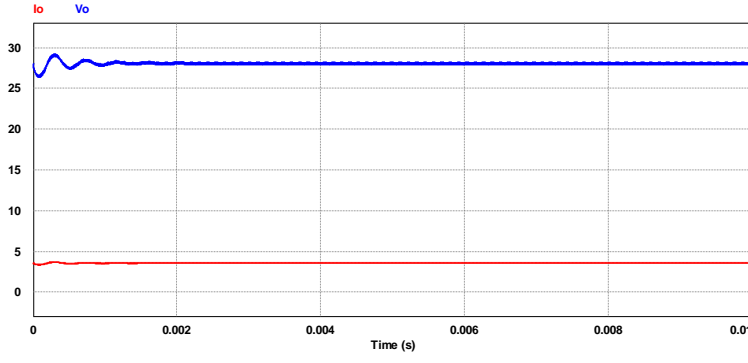

Şekil 13: Klasik flyback çıkış akım ve gerilimi

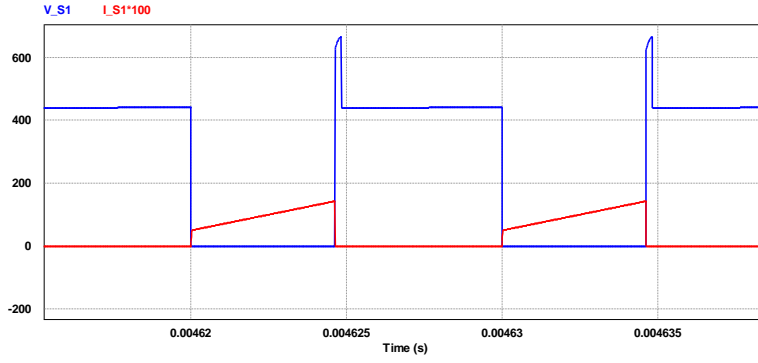

Şekil 14: Klasik flyback anahtar akım ve gerilimi

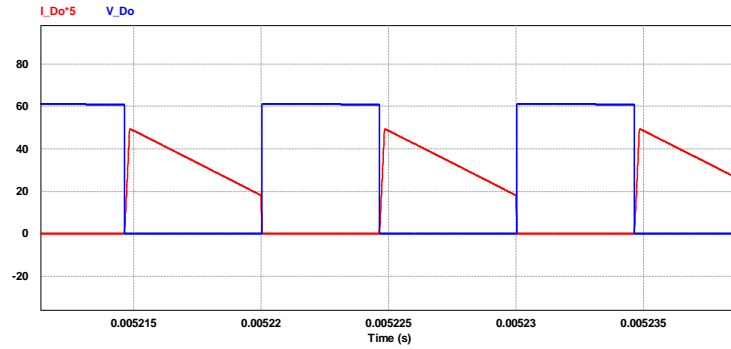

Şekil 15: Klasik flyback çıkış diyodu akım ve gerilimi

5. SONUÇ

Flyback dc-dc dönüştürücüler düşük güçlü uygulamalarda kullanılan en yaygın dönüştürücülerdendir. Bu sebeple bu dönüştürücülerin dezavantajlarını ortadan kaldırmak büyük önem arz etmektedir. Geliştirilen yardımcı devreler ile bu dezavantajlar ortadan kaldırılmaktadır. Kullanılacak yardımcı devre seçilirken devrenin boyut ve maliyetinin minimum seviyede etkilenmesi, anahtarın akım ve gerilim streslerinin artırılmaması, devrede verimi arttırmak adına kayıpların azaltılması, eklenen devrenin kontrol açısından basit ve kolay olması, devrenin güç yoğunluğunun arttırılması, minimum sayıda eleman ile yarar sağlaması, EMI azaltılması, ana devrenin çalışma periyodunu etki etmemesi gibi kriterler göz önünde bulundurulmalıdır. Bu değerlendirmeler yapıldıktan sonra mühendislik açısından en uygun yardımcı devre kullanılmalıdır.

6. KAYNAKLAR

- Bodur, H. (2007). DC-DC Dönüştürücülerde yumuşak anahtarlama teknikleri ders notları. *Yıldız Teknik Üniversitesi*.
- Pal, B., & Saha, S. S. (2021, December). A Novel Soft-switched Single-Switch Flyback Converter with Active Leakage Recovery Network. In *2021 National Power Electronics Conference (NPEC)* (pp. 1-6). IEEE.
- Saha, S., Saha, P. K., & Saha, S. S. (2020, December). A New Soft Switched Flyback Converter with Active Energy Recovery Cell. In *2020 IEEE International Conference on Power Electronics, Drives and Energy Systems (PEDES)* (pp. 1-5). IEEE.
- Soltanzadeh, K., Khalilian, H., & Dehghani, M. (2016). Analysis, design and implementation of a zero voltage switching two-switch CCM flyback converter. *IET Circuits, Devices & Systems*, *10*(1), 20-28.
- Tarzamni, H., Babaei, E., & Gharehkoushan, A. Z. (2016). A full soft-switching ZVZCS flyback converter using an active auxiliary cell. *IEEE Transactions on industrial electronics*, *64*(2), 1123-1129.
- Wang, C., Xu, S., Shen, W., Lu, S., & Sun, W. (2018). A single-switched high-switching-frequency quasi-resonant flyback converter. *IEEE Transactions on Power Electronics*, *34*(9), 8775-8786.

DEĞİŞEN VE YOK OLMAYA YÜZ TUTMUŞ GELENEKSEL OYUNLARIN
SOSYOLOJİK YÖNDEN ANALİZİ

¹ALİ ÇAVDAR, ²SAKIP CANER MICIK, ³VOLKAN TATAR

¹Kahramanmaraş Nuri Pakdil Bilim ve Sanat Merkezi, Felsefe

ORCID NO: 0009-0004-4997-4428

²Kahramanmaraş Nuri Pakdil Bilim ve Sanat Merkezi, Bilişim Teknolojileri

ORCID NO: 0009-0002-2556-7225

³Kahramanmaraş Nuri Pakdil Bilim ve Sanat Merkezi, Rehberlik ve Psikolojik
Danışman

ORCID NO: 0009-0005-3592-4873

Özet

Köklü bir geçmişe sahip olan Türk milletinin kültüründe birçok akıl, zekâ ve eğlence oyunu mevcuttur. Kültürümüzün bir parçası olan bu oyunlar ile ilgili gerekli araştırma ve çalışmalar yapılmazsa günümüzün değişen şartları ve teknolojisiyle özü bozulmadan modernize edilmediği takdirde unutulmaya yüz tutabilir. Araştırmanın amacı geleneksel akıl ve zekâ oyunları üzerine bir araştırma yapmak ve bu oyunların modern şartlara uygun, teknolojiyle yeni hal almış bir kutu oyunu örneği tasarlamaktır. Araştırmada nicel çalışmadır. Araştırmada betimsel analiz tekniği kullanılmıştır. Verilerin analizinde; yorum, tartışma ve sonuç kısımlarında tümevarımsal yöntem ve analogi yöntemi kullanılmıştır. Verileri toplama aracı olarak ise açık ve kapalı uçlu 12 sorudan oluşan anket uygulanmıştır. Kültürümüze ait yok olmaya yüz tutmuş oyunlardan biri de ceviz kabukları ile oynanan yüzük oyunudur. Bu proje ile yüzük oyunu teknoloji ile yeniden tasarlanıp özüne ve mantığına zarar verilmeden kutu oyunu haline getirilmiştir. Önce oyunun Tinkercad programı ile tasarımı çizilmiş, ardında 3D yazıcı ile kutu oyunu şekline dönüştürülmüştür. Oyunun kurallarını belirten yönerge hazırlanmıştır. Yapılan uygulamada oyunun her kademe öğrencilerden ve oyunu oynayan insanlar tarafından beğenildiği sonucuna ulaşılmıştır. Ayrıca yok olan veya değişen oyunlar konusunda halkın sosyolojik algısına yönelik yeterli çalışma olmadığı gözlemlenmiştir. Oyunun bireyde odaklanma, düşünme, tahmin etme, takım ruhu oluşturma, acele karar vermeme ve rakibi kontrol altında tutma gibi becerileri geliştirdiği sonucuna ulaşılmıştır.

Anahtar Kelimeler: Oyun, Kültür, Kültürel Miras, Teknoloji, Eğlence, Tahmin

ASTER REVOLUTION
ASTER DEVRİMİ

EREN YİĞİTOĞLU

Öğrenci, Ankara Hacı Bayram Veli Üniversitesi, Orta ve Doğu Avrupa,
ORCID NO: 0009-0000-9022-7935.

ÖZET

1918 yılı öncesinde Macaristan, Avusturya-Macaristan İmparatorluğu'nun bir parçası konumundaydı. Avrupa'daki çok uluslu imparatorluklardan birisi olan Avusturya-Macaristan, bölgedeki krizlerden dolayı 1. Dünya Savaşı'nın başlamasına sebep olmuştu. Avusturya-Macaristan Arşidükü Franz Ferdinand'ın imparatorluk sınırları içerisinde yer alan Saraybosna şehrine düzenlediği bir gezi sırasında Gavrilo Princip adındaki bir Sırp milliyetçisi tarafından suikaste kurban gitmiştir. Yaşanan bu olay neticesinde Avusturya-Macaristan, Sırbistan'a kabul edilemez ultimatoma talebinde bulunmuştur. Rusya ve Fransa'yı da arkasına alan Sırbistan bu talepleri reddetmiştir. Yaşanan bu olay neticesinde Avusturya-Macaristan da Almanya'yı arkasına alarak resmi olarak 1. Dünya Savaşı'nın başlamasına neden olmuştur. Savaş sırasında imparatorluğun bir parçası olan Macaristan'da İtalya cephesi, Galiçya cephesi, Transilvanya cephesinde ve az miktarda da Çanakkale ile Kanal cephelerinde savaşmıştır. Fakat dört yıldır süren savaşın iki tarafı da özellikle de İttifak Devletleri'ni yıpratması neticesinde ilk başta Bulgaristan, sonra Osmanlı İmparatorluğu savaştan çekilmiştir. Balkan coğrafyasında başlayan bu savaş sonucunda Avrupa'nın siyasi haritası tekrardan çizildi. Ağırlıklı olarak Slav milletleri barındıran Avusturya-Macaristan'da değişen bu tablodan nasibini alan ülkelere birisi olmuştur. Macaristan'ın bağımsızlığına giden süreç ise Avusturya-Macaristan'ın henüz savaştan çekilmediği döneme denk gelmektedir. Savaş boyunca farklı cephelerde savaşan Macar askerlerinin savaşacak gücü kalmadı. Bu suretle cephelerden firarlar başlamış ve firar eden bu askerler başta Budapeşte olmak üzere Macar topraklarına geri dönmeye başlamıştır. Viyana yönetimine karşı olan çoğu asker ile Macar halkı Budapeşte'de protesto gösterileri düzenlemiş fakat bir netice alınamayınca farklı yollar aranmaya başlamıştır. Bu süreçten sonra Macar askerleri bağımsızlık için önemli devlet kurumlarını kontrol altına almayı planlamıştır. Kalpaklarına yıldızpatı sembolü takan bu askerler Macar halkı ile önemli devlet kurumlarını kontrol altına almayı başarmıştır. Askerlerin kalpaklarına bu yıldızpatı sembolü takmasından dolayı devrime de bu isim verilmiştir. Macar askerlerinin bu eylemi neticesinde dönemin başbakanı olan Sándor Wekerle istifa etmiştir. Bundan sonra Macaristan'ın yeni başbakanı olan Károlyi olmuş ve ilk başta Avusturya'nın Macarlar ile yaptığı 1867 Uzlaşmasını feshetmiştir. Yapılan bu eylemle birlikte Avusturya-Macaristan İmparatorluğu resmen birbirinden ayrılmıştır. Ülke her ne kadar Cumhuriyet rejimine geçse de bu durum çok sürmemiştir. Aster ya da Yıldızpatı Devrimi olarak bilinen devrim süreci uzun sürmemiş, 1 sene sonrasında komünist bir darbeyle cumhuriyet ortadan kalkmıştır.

Anahtar Kelimeler: Aster Devrimi, Avusturya-Macaristan, Károlyi, Macaristan,

ABSTRACT

Before 1918, Hungary was part of the Austro-Hungarian Empire. Austria-Hungary, one of the multinational empires in Europe, caused the start of World War I due to the crises in the region. He was assassinated by a Serbian nationalist named Gavrilo Princip during a trip organized by the Austrian-Hungarian Archduke Franz Ferdinand to the city of Sarajevo, located within the borders of the empire. As a result of this incident, Austria-Hungary requested an unacceptable ultimatum to Serbia. Serbia, backed by Russia and France, rejected these demands. As a result of this incident, Austria-Hungary supported Germany and officially caused the start of World War I. In Hungary, which was a part of the empire during the war, he fought on the Italian front, the Galicia front, the Transylvania front and to a small extent on the Çanakkale and Canal fronts. However, as a result of the four-year war wearing out both sides, especially the Central Powers, first Bulgaria and then the Ottoman Empire withdrew from the war. As a result of this war that started in the Balkan geography, the political map of Europe was redrawn. Austria-Hungary, which hosts mainly Slavic nations, was one of the countries that received its share from this changing situation. The process leading to Hungary's independence coincides with the period when Austria-Hungary had not yet withdrawn from the war. Hungarian soldiers, who fought on different fronts throughout the war, had no strength left to fight. In this way, desertions from the fronts began and these deserted soldiers began to return to Hungarian lands, especially Budapest. Many soldiers and Hungarian people who were against the Vienna administration organized protests in Budapest, but when no results were achieved, different ways were sought. After this process, Hungarian soldiers planned to take control of important state institutions for independence. These soldiers, who wore the starpatch symbol on their caps, succeeded in taking control of the Hungarian people and important state institutions. This name was given to the revolution because the soldiers wore this starpatch symbol on their hats. As a result of this action by the Hungarian soldiers, Sándor Wekerle, the then prime minister, resigned. After this, Károlyi became the new prime minister of Hungary and initially annulled the 1867 Compromise that Austria had made with the Hungarians. With this action, the Austro-Hungarian Empire was officially separated from each other. Although the country transitioned to the Republican regime, this situation did not last long. The revolutionary process known as the Aster or Starpatı Revolution did not last long, and the republic was abolished after a year with a communist coup.

Key Words: Aster Revolution, Austria-Hungary, Károlyi, Hungary,

THE FICTION PROSE OF RESAT NURI GÜNTEKİN
RƏŞAD NURİ GÜNTƏKİNİN BƏDİİ NƏSRİ

AYDƏMİROVA KƏMALƏ KAMALƏDDİN QIZI

Azərbaycan Dövlət Pedaqoji Universiteti, Filologiya Fakültəsi, Azərbaycan Dili Və
Ədəbiyyatı Müəllimliyi İxtisası

Xülasə.

XIX-XX əsrlərdə yaşamış türk realist ədəbiyyatının görkəmli siması olan Rəşad Nuri Güntəkin, həmçinin müəllim və qəzetçi kimi fəaliyyət göstərmişdir. Bu məqalədə yazıçının bədii nəsrini geniş şəkildə tədqiq olunub. Məqsədimiz onun nəsrini, xüsusilə də romanlarını daha yaxından tanımaqdır. Rəşad Nuri Güntəkin roman yaradıcılığında yaşadığı dövrün, mövcud həyatın öncül proseslərini, insanların əxlaqi münasibətlərini və onların düşüncə tərzini, mühit və yaşayış problemlərini dərin, geniş şəkildə əks etdirmişdir. Onun “Çalıquşu”, “Yarpaq töküümü”, “Dodaqdan qəlbə”, “Damğa” kimi bir çox romanları ona şöhrət qazandıran əsas romanlardan olmuşdur. Eyni zamanda onun qəzetçilik fəaliyyəti də çox önəmli yer tutur. O, qəzet və jurnallarda da cəmiyyətin müxtəlif sosial problemlərindən söz açmış, ictimai qüsurları göstərməyə çalışmışdır. Məqalədə yazıçının hekayələri haqqında da geniş məlumat verilib. Güntəkinin hekayələrinin avropayönlü tələblərinə əsaslanmasından da bəhs etmək lazımdır.

Açar sözlər. Romanlar, Rəşad Nuri Güntəkin, bədii nəsr, məhəbbət romanları, ictimai-siyasi romanlar

57

Abstract.

Reşat Nuri Güntekin, a prominent figure of Turkish realist literature who lived in the 19th-20th centuries, also worked as a teacher and journalist. In this article, the fiction prose of the writer is extensively studied. Our goal is to get to know his prose, especially his novels. In his novels, Reşat Nuri Güntekin has deeply and widely reflected the leading processes of the current life, the moral relations of people and their way of thinking, environment and living problems. Many of his novels, such as “Çalıkuşu”, “Yaprak dökümü”, “Dudaktan kalbe”, and “Damga” were among the main novels that brought him fame. At the same time, his newspaper activity is very important. He spoke about various social problems of the society in newspapers and magazines and tried to show social defects. The article also provides extensive information about the writer’s stories. It should also be mentioned that Güntekin’s stories are based on pro- European demands.

Keywords. The novels, Reşat Nuri Güntekin, fiction prose, romance novels, socio-political novels

Giriş / Introduction

Türk realist ədəbiyyatının nümayəndəsi olan Rəşad Nuri Güntəkin 1889-cu ilin noyabr ayında İstanbulda dünyaya gəlmişdir. İlk təhsilini məhəllə məktəbində almışdır. Sonra ailə məsələsi ilə əlaqədar olaraq Çanaqqalaya köçərək buradakı məktəbə getmişdir. İstanbul Darülfünun təhsilindən sonra həm İstanbulda, həm də Bursada ədəbiyyat müəllimi kimi çalışıb. Bunun kimi bir neçə pedaqoji fəaliyyətlə məşğul olduqdan sonra onun qəzetçilik fəaliyyətini görürük. Türk ziyalıları ilə birlikdə 1924-cü ildə satirik olan “Kələbək” qəzetini çıxarıb.

Həmçinin “Ağbaba” adlı satirik jurnalla əməkdaşlıq etmişdir. Bədii yaradıcılığa hekayə yazmaqla başlamışdır. Xalq uğrunda fəaliyyətləri onu yavaş-yavaş məşhurlaşdırmışdır. Rəşad Nuri Güntəkin Maarif Vəkaləti Müfəttişliyində çalışarkən Anadolunun şəhər və kəndlərini gəzərək müşahidə aparmışdır. Bu sayədə xalqın həyat tərzini, vəziyyətini, məişətini öyrənə bilmişdir. 1939-1943-cü illərdə isə deputat kimi fəaliyyət göstərmişdir. 1947-ci ildə “Məmləkət” qəzetinin baş redaktoru təyin olunmuşdur. Daha sonralar ağciyər xəstəliyinə tutulduğuna görə müalicə almaq üçün Londona gedir. 7 dekabr 1956-cı il elə Londonda dünyasını dəyişir. Cənazəsi İstanbula Qaracaəhməd qəbiristanlığına gətirilmişdir.

Əsas / Main

Yaradıcılığa Birinci dünya müharibəsi illərində başlamışdır. Bədii yaradıcılığa başlamamışdan öncə müxtəlif məqalələr yazmışdır. İlk hekayəsi “Köhnə dost”-dur. Fatma Aliyə xanım və Xalid Ziyanın əsərləri Güntəkinin yaradıcılığına böyük təsiri olmuş, xüsusilə hekayə zövqünün formalaşmasına kömək etmişdir. Yazıçı müxtəlif mövzularda hekayələr qələmə almışdır. Onun “Tanrı müsafiri”(1927), “Sönmüş ulduzlar”(1928), “Leyli və Məcnun”(1928), “Fövqəladə işlər”(1930) adlı hekayə kitablarında dövrün çatışmazlıqlarından bəhs etmiş, tənqidi şəkildə etirazını bildirmişdir.

“Ümitsizlik” hekayəsi — Məişət problemləri əsasında yazılan bu hekayədə yazıçı cəmiyyətin qeyri-normal həyatı baxış və əxlaqlarının insanlara vurduğu zərbəsini göstərir. Bu cəmiyyətdə qadınlar ilə kişilərin hüququ eyni deyil. Bərabərliyi cəmiyyət rədd edir. Ona görə də qadınlar sanki tale payları olan məhrumiyyətlərin əzabını yaşayırlar. Müəllif bütün bu fikirlərini yeni qurulmuş bir ailənin təmsalında cərəyan etdirir. Kişi cəmiyyətin ona verdiyi hüquqdan istifadə edərək öz xanımının evdən çölə çıxmasına etiraz edir, onun ictimai fəaliyyətinə qadağalar qoyur. Lakin özü isə kef məclislərində gününü keçirir, pozğun qadınların şərəfinə ziyafətlər verir. Günlərin birində həyat yoldaşını görmək üçün bu ziyafətlərdən birinə gələn qadın ərinin məhrumiyyət və işgəncələri ilə üzləşməli olur. Qadının bura gəlməsini bəhanə edən kişi onu əxlaqsızlıqda günahlandıraraq boşayır və bununla onu layiq olmadığı yeni bir mənəvi əzaba düşür edir.

“Qəmsizin ölümü” hekayəsi — Burada sarı tüklü qoca köpəyin təmsalında böyük sarsıntı və əzablar içində yaşayanların həyatından bir mənzərə öz əksini tapır. Müəllif hekayədə onun mübariz və fədakar olmasını xüsusi qeyd edir. Lakin məhəllə adamlarının nəzərində o, sərsəri həyat sürən bir canlı qiymətindədir. Buna görə də ona hamı “Qəmsiz” deyər müraciət edir. Hekayə ilə tanışlıq onu göstərir ki, Qəmsiz nə sərsəri həyat yaşayır, nə də hamının fikirləşdiyi kimi qəmsizdir. Bir neçə il əvvəl Qəmsizin həyatında böyük bir faciə baş vermişdir. Onun dörd balası zəhərlənərək ölmüşdür. Ölmüş balalarını bir zibil maşınına qoyub apardıqları üçün o, həmin maşının arxasınca getmiş və xeyli müddət gözdən itmişdir. Hamı elə bilir ki, o da haradasa ölüb. Ancaq Qəmsiz yenidən geri dönür və məktəbin ətrafında kədərli halda günlərini keçirir. Məktəb uşaqları bayram etmək üçün qabaqcadan planlaşdırılan yerə gedirlər. Qəmsiz də uşaqlar ilə bərabər gedir. Uşaqlar onun yerə yıxılıb qıvrıla-qıvrıla uladığını görür. Birdən o, ayağa qalxır və var gücü ilə qaçmağa başlayır. Yoldakı çayın kənarında oynayan iki uşaq itin sürətlə onlara tərəf gəldiyini gördükdə qorxub qaçırlar. Lakin uşaqlardan biri dərin çaya düşür və boğulmaq təhlükəsi ilə üzləşir. İt bunu görüb geri qayıdır və uşağı sudan çıxarır. Bu mənzərəyə tamaşa edə-edə ölür və axan su onun cəsədini aparır. Hekayədə böyük əksəriyyət tərəfindən başa düşülməyən, qəbul edilməyən fərdin kədər və faciəsi öz əksini tapır. Qəmsiz ağıllıdır, insanları qoruyur, onların ürəyindən keçənləri başa düşür, dar ayaqda onların həyatlarını təhlükədən xilas edir. Amma əksər adamlar onu sərsəri, həyatda artıq hesab edirlər.

Əsərdə Qəmsizin ölüm ayağında insanlardan uzaqlaşmağa cəhd etməsi səhnəsi müəllifin ortaya qoyduğu problemləri geniş müqayisə fonunda açmağa imkan verir, hər şey zahiri görünənlərin mahiyyətində üzə çıxır, aydın şəkildə dərk edilir.

“Əski bir yara”, “Bir udum su”, “Əsgərlikdən qayıtmaq”, “Bir istefa” və s. hekayələrində müharibə fəlakətləri, insanların azad yaşamaq istəyi, əsarətə, zülmə etiraz sədələri yüksək sənətkarlıqla qələmə alınmışdır.

İndi də onu ən çox məşhur edən əsas əsərləri, yəni romanlarından bəhs edək. Çünki daha çox roman müəllifi kimi məşhurdur. Romanları bunlardır:

- Gizli əl (1921)
- Çalı quşu (1922)
- Damğa (1924)
- Dodaqdan qəlbə (1925)
- Axşam günəşi (1926)
- Yaşıl gecə, Acımaq (1928)
- Yarpaq tökümü (1930)
- Göy üzü (1935)
- Əski xəstəlik (1938)
- Dəyirman (1944)
- Qan davası (1954) və s.

Romanlarında Türkiyə həyatının xarakterik xüsusiyyətlərini real şəkildə əks etdirdiyinə görə biz onu realist yazıçı adlandırırıq. Mövzu baxımından da romanları 2 yerə bölünür: məhəbbət və ictimai-siyasi.

İlk roman yaradıcılığına “Xarabaların çiçəyi” əsəri ilə başlamışdır. Ona məşhurluq qazandıran əsər isə ilk romandan sonra yazılan “Çalı quşu” romanıdır. Özünün “İstanbul qızı” dramının motivləri əsasında qələmə almışdır. “Çalı quşu” romanında hadisələr Anadoluda cərəyan edir. Lakin yazıçı Anadolunun timsalında bütün Türkiyə həyatı üçün xarakterik olan ictimai-siyasi problemləri əks etdirmişdir. Müəllif bütün problemlərə münasibət bildirmək üçün baş qəhrəman Fəridə obrazından istifadə edir. Fəridə mübarizliyindən çox, dözümlülüyü ilə yadda qalır. Ən ağır günlərində belə sınırmır. Fəridənin cəmiyyətdə rastlaşdığı bütün eybəcərliklər aydın şəkildə təqdim edilir. Əsərdə hadisələrin təsviri “macəraçılıqdan” çox, “məmləkət mənzərəsi” təsirindədir. Rəşad Nuri romanda yaşadığı cəmiyyətin qadınlara ögey münasibətini heç cürə qəbul etmir. O, qadınları bütün mənəvi hüquqlardan məhrum etmiş cəmiyyəti tənqid edir.

“Çalı quşu” romanı — dövrün ictimai-siyasi mənzərəsini və qadın hüquqsuzluğunu əks etdirmək baxımından əhəmiyyətlidir. Rəşad Nuri Fəridənin timsalında təhsil alan və sərbəst yaşamaq istəyən hər bir ağıllı və namuslu qadının üzləşdiyi çətinlikləri göstərə bilmişdir. Məlum olur ki, ölkədə təhsil alan qadınlara münasibətin pisliyindən onlarla ailə qurmaqdan belə çəkinmişlər. Fəridə də sərbəst yaşamaq arzusunda olan təhsil görmüş bir qızıdır. Əsərdə Kamranın Fəridəyə münasibətinin dəyişməsində bu amilin təsiri də istisna edilmir. Müəllif bu səbəbdən Kamran Fəridə xəttini yüksək bədii formada əsərin mərkəzində saxlamış, bütün hadisə və əhvalatları bu xətt ətrafında cərəyan etdirmişdir. Roman bir növ Fəridənin xatirə dəftəridir. Fəridə öz xatirələrini yazarkən həyatının əvvəlki dövrlərinə baxır.

Biz onun şən, qəmsiz uşaqlıq həyatının şahidi oluruq. Lakin sonra hər şey dəyişir. Fəridə öz xoşbəxtliyinə sanki əlvida deyir. Bu mərhələdə Fəridənin həyatı baxışları ilə ictimai mühitin reallıqları arasında ziddiyyət yaranır. Fəridə ilə Kamranın sevgi uğursuzluqları da bu mərhələdə başlayır. Fəridə Münəvvərin Kamranı sevdiyini bildiyi üçün oradan uzaqlaşır. Bir çox yerdə çətin şəraitdə müəllim işləyir. Bu dövrlərdə Fəridə müxtəlif xarakterli insanlarla üzləşsə də, yalnız yaxşı adamların xeyirxahlığı nəticəsində çətin sınaqlardan çıxmağa bilər. Müəllif bu cəhəti Xeyrulla bəy və Fəridə xəttində olduqca real əks etdirmişdir. Xeyrulla bəyin Fəridə ilə saxta nikahı və Fəridənin xatirə dəftərinin onun hesabına Kamrana çatması əsərdə bu insanın xarakterinin açılması və hansı nəcib keyfiyyətlərə malik olması barədə kifayət qədər məlumat verir. Fəridənin Munisə, Rəşid bəy, Əziz bəy, Şeyx Yusif və başqaları ilə münasibətləri əsərdə qoyulan bütün problemlərə aydınlıq gətirir, obrazların fərdi keyfiyyətlərini üzə çıxarır.

“Damğa” romanı — İffət bəyin timsalında namuslu bir şəxsin nəcib arzuları ilə bu arzuların qarşısına sədd çəkən, onu şikəst edən mühiti üz-üzə qoymuşdur. Əsərdə hadisələr, əsasən 1908-ci il Türkiyə inqilabından sonrakı dövrlərlə bağlıdır. İffət bəy atasının həbsindən sonra əziyyətlərlə üzləşir. Öz namuslu əməyi ilə yaşamağı hər şeydən üstün tutur. Çətinliklə bir tacirin evində iş tapır. Onun uşaqlarına dərs deyərək pul qazanır. Tacirin arvadı Vədiə xanımın təkidi ilə onunla görüşmək məcburiyyətində qalır. Bu işin üstü açılarda özünü tacirin evinə soxulmuş oğru kimi qələmə verir. Məsələnin əsl həqiqi tərəfini kənara qoyub, oğurluq adını üstünə götürür. Bununla da Vədiənin namusunu ləkədən qoruyur, öz adına isə “oğurluq damğası” yazdırır. Həbsxana dövrü başa çatdıqdan sonra həyatının ağır günləri başlayır. Əsl zindan həyatını o, azadlıqda olarkən yaşamağa başlayır. İffət artıq cəmiyyətdə oğru kimi tanınır. Ona heç yerdə iş vermirlər. Müəllif bu vəziyyəti özünəməxsus paradoksal xüsusiyyətləri ilə diqqətə çatdırmağa bilər. Namuslu adamlar yaramaz cəmiyyəti ittiham etməkdənsə, həmin cəmiyyət namuslu adamları ittiham edir, onları həyatda artıq insanlara çevirir. İffət bəyə dostu Cəlal əlindən gələn köməkliliyi göstərir. Cəlal özü də namuslu adamdır. Son anda hər iki şəxs məcbur qalaraq öz həqiqi yollarını dəyişib möhtəkərliklə məşğul olurlar. Müəllif onlara bəraət qazandırmır. Nə də onları günahlandırmır. Real ictimai-siyasi həyatı, cəmiyyəti təqsirləndirir.

“Dodaqdan qəlbə” romanı — Hadisələr Kənan və Lamiyənin ətrafında cərəyan edir. Əsərin əvvəlində Kənanın atası, anası, bacısı və s. məsələlər barəsində gedən söhbətlər müəyyən mənada ictimai fonda verilsə də lakin sonra hər şey daha çox məişət fonunda verilir. Kənan Avropadan döndükdən sonra məşhur musiqiçi kimi hamının diqqətini cəlb edir. Ondakı yaşamaq həvəsi dünyaya sığmayan dərəcəyə çatır. Müəllif bu vəziyyətin Kənanda yaratdığı dəyişikliyi psixoloji cəhətdən göstərməyə bilər. 15 yaşında olan Kənan 30 yaşlı adam təsirində idisə, 30 yaşında isə tam əksinədir. Müəllif Kənanda baş vermiş bu dəyişikliyi bir çox məqamlarda ziddiyyət şəklində təcəssüm etdirir. Onun nəzərində hər şey tam olmalıdır. Buna görə də müəllif “ya tam, ya da heç” fəlsəfəsi daxilində Kənanın həyatı baxışlarında olan ziddiyyətləri bütünlükdə onun xarakterini təsvir etmişdir. O, varlı adamların kölgəsində yatmağı heç cür qəbul etmədiyinə görə evlərdə dərs deyib pul qazanmağı özü üçün təhqir bilir. Kənan qədəhi axıra qədər içməyi bacarmayanda onu dodağa aparmağı əbəs sayır. Onun sevgiyə münasibəti də bu düşüncələr daxilində formalaşır. Kənana görə sevginin qəlblə heç bir əlaqəsi yoxdur. Kənan sevginin yaxşı mənada “dodaqdan qəlbə” süzülüb onu zəhərləməsinə qəbul etmir. Bu Kənanın Lamiyəyə dediyi aşağıdakı fikirdə də görünür. Kənan bildirir ki, torpağın dodaqlarında gül açır. Lakin torpağın köksünə girə bilmir. Düşüncələrində sevgiyə münasibətini belə qurduğu üçün Kənan Lamiyənin sevgisinə etinasız yanaşır. “Biz bir-birimizi sevmirik, könül əyləndiririk”-deyə Lamiyənin qəlbinə hakim kəsilən sevgini cavabsız qoyur. Müəllif Kənanın məhəbbətini əsərdə birtərəfli göstərmir. Kənan sevginin ideal formada insan qəlbinə hakim kəsildiyinin mümkünlüyünü inkar etmir. Kənan “sevginin dodaqdan qəlbə süzülüb” ona hakim kəsilməsinin mümkünlüyünü həyatda yox, ideyada təsdiqləyir.

Hələlik düşüncələrində bu xətti qoruyub saxlayan Kənan, sonralar fikirlərinin əleyhinə çıxaraq, əsl sevgi və məhəbbəti real həyatda görür. Lamiyənin timsalında ideal sevgi anlayışını qəbul edir.

Əsərin əsas qəhrəmanlarından olan Lamiyə öz sevgi “macəraları”nın qurbanına çevrilir. O, əsl məhəbbətini Kənanda tapdığı üçün nişanlısı Nazimi qəlbindən çıxarır. Lakin Kənan Lamiyənin saf məhəbbət xəyallarını “əyləncə kimi” qiymətləndirərək onu “cavabsız” buraxır. Kənan Lamiyənin ismətinə toxunur. Kənana olan məhəbbətini qəlbində saxlayan Lamiyə, bu işdə onun günahlarını gizlədərək ismətsizlik damğasını daşımali olur. Həyatı və taleyi korlanmış Lamiyə həyatının çətin günlərini yaşayır. Lakin Lamiyə öz məhəbbət və ismətinə qoruyur. Kənan vaxtilə onun cavabsız qalmış sevgisini sonradan qiymətləndirsə də, Lamiyə ondan uzaqlaşır. Namusuna toxunmaq istəyən Rasihi öldürür. Bir həkimlə ailə qurur, arzusunda olduğu namuslu ailə həyatı yaşayır. Lamiyə günahı olmayan şəxs kimi təqdim edilir. Kənanın onun başına gətirdiyi oyun Lamiyənin saf məhəbbət aludəçiliyi ilə bağlanır. Müəllif ona görə də Lamiyənin acı həyat taleyinə təəssüf edir. Lakin Kənanı isə intihar etməklə ucuz ölümün qurbanına çevirir. Müəllif əsərdə hadisələri konkret obrazların timsalında müxtəlif məkan genişliyində göstərir. Bu da ictimai proseslərin ölkənin hər yerində eyni cür cərəyan etdiyinə işarədir. O, məqsədli olaraq əsərdə fərqli təbəqədən olan obrazlarla sosial mühitin bütün gerçəkliklərini təsvir etmiş, daha xarakterik cəhətləri ön planda saxlamışdır. Müxtəlif sənət, peşə sahibləri olan və fərqli düşüncələri özündə əks etdirən Münir bəy, Vəfiq paşa, Saib paşa, Şəmi dədə, Nail, Mələk, Nemət xanım, Nazim, Vədad bəy və digər obrazlar müəllifin əlində cəmiyyətin tipik xarakteristikasını verməkdə vasitəyə çevrilir.

Nəticə / Conclusion

Ümumiyyətlə, Rəşad Nurinin roman yaradıcılığı yaşadığı mövcud həyatın ictimai-siyasi proseslərini, mühit və insan problemlərini, bunların qarşılıqlı əlaqə və təsiri nəticəsində insanların düşüncə tərzini, əxlaqi-mənəvi münasibətlərini göstərmək, eləcə də 20-50-ci illər türk bədii nəsrinin ümumi xarakteristikasını əks etdirmək baxımından səciyyəvidir.

İstifadə olunmuş ədəbiyyat:

1. Quliyev Elman. Türk xalqları ədəbiyyatı. Bakı, 2023.
2. Rəşad Nuri Güntəkin. Çalı quşu, Bakı, 1959.
3. Rəşad Nuri Güntəkin. Damğa, Bakı, 1961.
4. Rəşad Nuri Güntəkin. Yarpaq tökümü, İstanbul, 1944.
5. Rəşad Nuri Güntəkin. Yaşıl gecə, İstanbul, 1959.

SOCIAL AND POLITICAL CHARACTERISTICS OF NAZİM HİKMET'S POETRY
NAZİM HİKMƏT ŞEİRİNİN İCTİMAİ-SİYASİ XÜSUSİYYƏTLƏRİ

ƏLİYEVƏ VÜSALƏ VÜQAR QIZI

Azərbaycan Dövlət Pedaqoji Universiteti, Filologiya Fakültəsi, Azərbaycan Dili Və
Ədəbiyyatı Müəllimliyi İxtisası

Xülasə:

Nazim Hikmet XX əsr Türkiyə ədəbiyyatında özünəməxsus yer tutan, yüksək ədəbi irsə malik olan bir sənətkardır. O özünün romantik ruhlu, coşqun pafoslu, dərin mənalı əsərləri ilə müasir Türk ədəbiyyatının inkişafına əvəzsiz töhfələr vermişdir. Hər şeydən əvvəl o, vəzn və qafiyə sərəhdələrini aşaraq sərbəst şeirin ən gözəl nümunələrini yarada bilmişdir. N. Hikmet poeziyasında Vətən sevgisi xüsusi bir mərhələ təşkil edir. N.Hikmet ruhunun təməlində tarixə, keçmişə, mənəvi dəyərlərə bağlılıq, diqqət və hörmət dayanır. N.Hikmet romantik şairdir. Onun romantikası N.Hikmətə xas olan hiss və duyğuların izharında yeni keyfiyyət qazanır. Sevgi və həsrətin lirik-psixoloji mahiyyəti N.Hikmet romantikasında yeni bir poetik göstəriciyə çevrilir: Yeni forma və mövzuya yeni münasibət N.Hikmet poeziyasının səciyyəvi xüsusiyyətlərindən biridir.

Açar sözlər: Nazim Hikmet, Yeni forma, Sərbəst şeir, Yeni ruh, Romantik şair

Abstract:

Nazim Hikmet is a prominent figure in 20th-century Turkish literature, possessing a unique literary legacy. Through his romantic, passionate, and profoundly meaningful works, he made invaluable contributions to the development of modern Turkish literature. Above all, he transcended the boundaries of meter and rhyme, creating some of the finest examples of free verse. In Nazim Hikmet's poetry, love for the homeland plays a crucial role. At the core of Hikmet's soul lies a deep connection to history, the past, and moral values, with attention and respect towards them. Nazim Hikmet is a romantic poet, and his form of romanticism gains a new quality in the expression of feelings and emotions unique to him. The lyrical-psychological essence of love and longing in Hikmet's romanticism turns into a new poetic dimension. A new approach to form and theme is one of the defining features of Nazim Hikmet's poetry.

Keywords: Nazim Hikmet, New form, Free verse, New spirit, Romantic poet

Giriş/introduction

Nazim Hikmet XX əsr Türkiyə ədəbiyyatında özünəməxsus yer tutan, yüksək ədəbi irsə malik olan bir sənətkardır. O özünün romantik ruhlu, coşqun pafoslu, dərin mənalı əsərləri ilə müasir Türk ədəbiyyatının inkişafına əvəzsiz töhfələr vermişdir. Nazim Hikmet mütərəqqi ictimai xadim olmaqla yanaşı, həm də istedadlı şair və dramaturq idi. Onun lirikasının nəinki ölkə daxilində, o cümlədən dünyanın bir çox ölkələrində məşurlaşmasının və sevilməsinin səbəbi əsərlərindəki mövzu müxtəlifliyi, ideya baxımından zənginliyi, təsir gücünün qüvvətliyi və təsir gücüdür.

Nazim Hikmet türk dünyasının və XX əsr dünya ədəbiyyatının ən böyük şairlərindəndir. Kim nə deyir desin bu sübuta ehtiyacı olmayan danılmaz həqiqətdir.

Xalqlararası bir qrum olan YUNESKO-nun 2002-ci ili- şairin 100 illiyi bütün dünyada Nazim Hikmət ili kimi elan etməsi bu gerçəkliyin daha bir təsdiqidir.

Nazim Hikmətin əski ədəbiyyatı onun ruhunu və formasını qəbul etməməsi, əski şeirin məzmununa və biçiminə etirazı onun özünün yaratdığı yeni məzmunu və yeni formaya əsaslanmasaydı, yeni ruhu meydana gətirməsəydi şair söz sənətində yeni səhifə açə bilməzdi.

Əsas hissə/ Main part

Yaradıcılığının ilk mərhələsində Yəhya Kamal, Faruk Nafiz, Yusif Ziya, Orxan Seyfi kimi tanınmış şairlərlə sıx əlaqədə olmuşdur. 1920-ci ildə “Alemdar” qəzetinin təşkil etdiyi müsabiqədə birinci yeri tutması onun şeir yazmaq həvəsini daha da artırmışdır. N.Hikmət poeziyada yenilik tərəfdarı olmuş və bir şair kimi üzərinə düşən işin öhdəsindən layiqincə gəlmişdir. Hər şeydən əvvəl o, vəzn və qafiyə sərhədlərini aşaraq sərbəst şeirin ən gözəl nümunələrini yarada bilmişdir. O, sənətdə ənənəni həmişə yüksək qiymətləndirmişdir.

N. Hikmət poeziyasında Vətən sevgisi xüsusi bir mərhələ təşkil edir. Şairin harada olmasından asılı olmayaraq onun poeziyasında oxucu böyük bir yanğısı Vətənə qovuşmaq, həsrətə son qoymaq istəyini görür. “O divar” şeirində ilk baxışda məhbəs barmaqlıqları arxasından azadlığa can atan bir insan obrazının canlandığını görürük. Lakin bu insan adı məhbüs deyil, Vətən təşnəli şairin özüdür.

Sükun yok, hareket var, bugün yarına çıkar,

yarın bugünü yıkar

ve bu durmadan akar akar

akar.

Biz bugünün kahramanı, yarının

münadisiyiz.

Bu durmadan akan, yıkıb yapan

akışın

çizgilenmiş sesiyiz.

Şairin fikrincə, nə qədər ki, hər şey olduğu kimi qalacaq, cəmiyyətdə köklü dəyişikliklər baş verməyəcək, bu divar işıqlı sabahın, tarixin axınının qarşısını kəsəcək.

“Günəşi içənlərin mahnısı” (1928) şeirində şairin lirik-fəlsəfi, siyasi düşüncələrinin əksi diqqəti cəlb edir. Burada həyatı dəyişmək istəyən, mübarizə yolundan başqa yol tanımayan, ölümün üzünə dik baxan insanların pafoslu çağırışları haqq səsi kimi səslənir. Bu insanlar adı insan deyildir. Onlar “ürəyinin sürətini torpaqlarından alan”, “ıldırım küləklərə minən”, dünyanı kökündən dəyişdirmək iqtidarında olan əsl qəhrəmanlardır.

Axın var,

Günəşə axın!

Günəşi zəbt edəcəyik,

Günəşin zəbti yaxın

Düşməsin bizimlə yola

evində ağlayanların

göz yaşlarını

boynunda ağır bir zəncir

kimi daşıyanlar!

Gəlməsin dalımızca

öz qəlbinin qabığında yaşayanlar!

N.Hikmət ruhunun təməlində tarixə, keçmişə, mənəvi dəyərlərə bağlılıq, diqqət və hörmət dayanır.

Çox uzaqlardan gəlirik,

çox uzaqlardan,

Qulaqlarımızda hələ

İldırımli səsi var sapan daşlarının.

Meşələrində vəhşi atlar kişnəyən

dağ başlarının

qanlı heyvan sümüklərilə dövrələnmiş sərhədləri

Gəldiyimiz yolun ucudur...

Dəvət" (1947) şeirində göz önündə sanki türk ellərinin xəritəsi

canlandırılır və Asiyadan Ağ dənizə qədər uzanan bu torpaqları ipək xalıya, xəritə görüntüsünü isə ata bənzədən şair öz məmləkətinin bu gününə sahib durduğu kimi, onun keçmişinə də sahib durur. Keçmişdən bu günə uzanan tarixi, onun keşməkeşlərini, uğur və səadətini öz taleyi hesab edir:

Çaparaq gəlib uşaq Asiyadan

Ağ dənizə bir madyan başı kimi uzanan

Bu məmləkət bizimdir!

Biləklər qan içində, dişlər kilidli, ayaqlar

çılpaq və ipək bir xalıya bənzəyən torpaq,

bu cəhənnəm, bu cənnət bizimdir!

N.Hikmət böyük ideallar şairidir. Arzusu böyük, ümidi sonsuz, sevgisi coşğun olan şair "bəyaz yelkənli gəmilərdə aydın üfüqlərə" get- məyi insanlıq üçün vacib sayır. Çünki N.Hikmət həyatla ölümün sərhəddində maneə görmür. Öz arzularının işığında şair həsrətə son qoyub ideala qovuşmağın romantik ifadəsini bu cür təqdim edir:

Dənizə dönmək istəyirəm

Mavi aynasında suların

Boy verib görünmək istəyirəm

Mən sularda batan bir işıq kimi

Sularda sönmək istəyirəm!

Dənizə dönmək istəyirəm

Dənizə dönmək istəyirəm.

N.Hikmət romantik şairdir. Onun romantikası N.Hikmətə xas olan hiss və duyğuların izharında yeni keyfiyyət qazanır. Sevgi və həsrətin lirik-psixoloji mahiyyəti N.Hikmət romantikasında yeni bir poetik göstəriciyə çevrilir:

Mən bir ceviz ağacıyam Gülhanə parkında
Yarpaqlarım suda balıq kimi qıvıl-qıvıl
Yarpaqlarım ipək dəsmal kimi tıril-tıril
Qopararaq, gülüm, gözlərinin yaşını sil
Yarpaqlarım əllərimdir, düz yüz min əlim var
Yüz min əllə toxunuram sənə, İstanbula,
Yarpaqlarım gözlərimdir, baxıram heyrətlə
Yüz min gözlə seyr edirəm səni, İstanbulu,
Yüz min ürək kimi çarpar-çarpar yarpaqlarım.
Mən bir ceviz ağacıyam Gülhanə parkında,
Nə sən bunun fərqindəsən, nə də polis fərqində.

(“Ceviz ağacı”, 1957)

Şeirdə kökü torpağı qucan, budaqları buludlara çatan, Gülhanə parkında əzəməti ilə seçilən, lakin heç kimin fərqində olmadığı qocaman Ceviz ağacı vətənpərvər insanın – şairin, İstanbul isə həsrətin, sevginin, vətənin simvoludur. Şeir N.Hikmətin Türkiyə həsrətini ifadə etmək baxımından xarakterikdir, Şair 7 il əvvəl ayrıldığı, bir daha görə bilməyəcəyi Vətəninə İstanbulun simasında tamaşa edir. Lakin şair burada ümumiləşdirmə apararaq özü ilə yanaşı, yüz minlərlə insanın həsrəti və sevgisini ifadə etmişdir. Şeirdə təsvir olunan ağac adi ağac deyildir. Bu ağac yarpaqlarının sayı qədər -yüz min əli, yüz min gözü, yüz min ürəyi olan ağacdır (insandır).

N.Hikmətdə Türkiyə sevgisi, milli ruh və milli qürur duyğusu olduqca yüksək olmuşdur. Şair şeirlərinin birində Türkiyə haqqında belə yazır:

Məmləkətlər içində bir şirin məmləkətdir

Türkiyə, bizim məmləkət.

(“Məmədə son məktubum”, 1954)

İnsanların yeni dünya arzularına çatmasını mübarizədə görən şair bir sıra şeirlərində “köhnə dünya” adlandırdığı istismarçı cəmiyyəti tənqid edir və onun məhvə məhkum olacağına əminliyini bildirir:

Köhnə dünya, yeni dünya önündə əyil!

Aramızdan neçə yoldaş ayırmaq deyil

Hər nə etsən yetəcəyik əməlimizə.

N.Hikmət “bir gül ilə bahar olmaz” ideyasını yaxşı başa düşür, bütün insanların mübarizəyə qoşulmalarını arzulayırdı. O, anlayırdı

ki, azadlıq hamının haqqıdırsa, mübarizə də hamının borcudur. N.Hikmət “dərdi çox, həmdərdi az dünyada” hamını mübarizəyə səsləyirdi.

Mən yanmasam,
sən yanmasan,
biz yanmasaq,
necə
çıxar qaranlıqlar aydınlığa...

Nazim Hikmət harada yaşamasından asılı olmayaraq Azərbaycana böyük məhəbbət bəsləmiş, ona ürəkdən bağlı olub. Bu da səbəbsiz deyil. Hər şeydən əvvəl Azərbaycan Nazim Hikmət üçün qədim türk yurdu və türk ruhunu qoruyan insanların yaşadığı müqəddəs bir məkan idi. Şair "Bakıya gedirəm" şeirində Azərbaycana səmimi duyğularını aşağıdakı kimi ifadə edir:

Bakıya gedirəm, ay balam,
Bakı-Əsli, mən-Kərəm.
Bakı gəncliyim demək,

Dost əlinə əmanət etdiyim ürək.

Nazim Hikmətin "Neftə doğru" adlı şeirinin mövzusu da Azərbaycanla bağlıdır. Şeirdə bir sıra təbiət lövhələri ilə yanaşı, əsasən Bakı mənzərələri timsalında Bakının obrazı əksini tapmışdı:

Düşünen beyni Moskovaysa ölkəmizin,
Taze kan dağıtan kalbidir Bakü!..
İlik və aydınlık bir güney gecesi...

Havalarda iri taşlı billur avizeler yanıyor...

Nəticə/conclusion

Yekun olaraq deyə bilərik ki, Nazim Hikmətin əski ədəbiyyatı onun ruhunu və formasını qəbul etməməsi, əski şeirin məzmununa və biçiminə etirazı onun özünün yaratdığı yeni məzmunu və yeni formaya əsaslanmasaydı, yeni ruhu meydana gətirməsəydi şair söz sənətində yeni səhifə açə bilməzdi.

Nazim Hikmət türkün dünyaya bəxş etdiyi nadir istedadlardan biridir. O, həm Şərqi, həm də Qərbi ədəbi taleyində əhəmiyyətli rol oynamış, dünya bədii söz sənətində imzasını qoymuş böyük sənətkardır. Onun yaradıcılığı bir şeirində deyildiyi kimi "sonu yaxşılıqla bitən kitabdır". Bu "kitabı" oxumaq hamı üçün faydalıdır.

Ədəbiyyat/References

1. Babayev. A. "Nazim Hikmət qalaktikası" Bakı, 2016
2. Müasir dünya ədəbiyyatı, Nazim Hikmət seçilmiş əsərləri. Bakı, 2009
3. Quliyev. E. "Türk xalqları ədəbiyyatı. Bakı, 2023

ABAY KUNANBEYOV, THE BRIGHT FACE OF KAZAKH LITERATURE
ABAY KUNANBƏYOV QAZAX ƏDƏBİYYATININ İŞIQLI SİMƏSİ KİMİ

ABBASOVA SEVİNC MÜŞFİQ QIZI

Azərbaycan Dövlət Pedaqoji Universiteti, Filologiya Fakültəsi, Azərbaycan Dili Və
Ədəbiyyat Müəllimliyi İxtisası

Xülasə:

Abay Kunanbayev, XIX əsr qazax ədəbiyyatının banisi və ilk realist şairi olaraq, qazax mədəniyyətinə böyük töhfələr vermişdir. Onun əsərləri qazax xalqının sosial və mədəni inkişafına, Qərb və Şərq dəyərlərinin birləşməsinə mühüm töhfələr verib. Gəncliyində geniş təhsil alan Abay, həm Şərq, həm də Qərb ədəbiyyatını mənimsəmiş, rus ədəbiyyatından tərcümələr edərək qazax oxucusunu dünya ədəbiyyatı ilə tanış etmişdir. Abay şeirlərində ədalət və sosial bərabərsizlik məsələlərini qaldıraraq realizm üslubunu əsaslandırmışdır. Xalqın sosial problemlərinə, təhsilsizliyinə, rüşvətxorluğa qarşı çıxaraq, şeirlərində maarifçilik ideyalarını ön plana çəkmişdir. Ailə üzvlərinin itkisindən sonra şəxsi ağrı və kədərini də şeirlərinə əks etdirən Abay eyni zamanda məhəbbətin fəlsəfi mənasını və insan həyatındakı əhəmiyyətini tərənnüm etmişdir.

Qadın obrazlarını sədaqət, zəhmət və məhəbbət simvolu kimi təsvir edən Abay, qadınların ailə və cəmiyyətdəki roluna xüsusi önəm vermişdir. "Maqsud" poemasında var-dövlət və ağıl arasındakı mübarizəni, "Əzim haqqında nağıl"da isə əxlaqi dəyərlərin əhəmiyyətini vurğulamışdır. Abay Kunanbayevin əsərləri qazax ədəbiyyatında realizm və maarifçiliyi gücləndirərək, əxlaqi dəyərlərə çağıran bəşəri bir mənə daşıyır.

Açar sözlər; Abay Kunanbayev, XIX əsr qazax ədəbiyyatı , Realizm , Maarifçilik, Sosial bərabərlik, Əxlaqi dəyərlər

Summary:

Abay Kunanbayev, the founder of 19th-century Kazakh literature and its first realist poet, made significant contributions to Kazakh culture. His works played a crucial role in the social and cultural development of the Kazakh people and facilitated the integration of Western and Eastern values. Abay received a broad education in his youth, mastering both Eastern and Western literature, and introduced the Kazakh reader to world literature by translating Russian works. In his poetry, Abay raised issues of justice and social inequality, establishing realism as his main style. He focused on the social problems of the people, such as illiteracy and corruption, promoting enlightenment ideas in his verses. After the loss of family members, Abay reflected his personal pain and sorrow in his poetry, while also celebrating the philosophical meaning of love and its importance in human life.

Abay depicted women as symbols of loyalty, hard work, and love, emphasizing their role in both the family and society. In his poem "Maqsud", he explored the conflict between wealth and wisdom, while in "The Tale of Azim", he highlighted the importance of moral values. Abay Kunanbayev's works strengthened realism and enlightenment in Kazakh literature, carrying a universal message that calls for ethical values.

Keywords: Abay Kunanbayev, 19th century Kazakh literature, Realism, Enlightenment, Social equality, Women's images, moral values

Giriş/Introduction

Abay Kunanbayev XIX əsr qazax yazılı ədəbiyyatının banisi və ilk realist şairi kimi məşhurdur. Onun ədəbiyyat və mədəniyyət sahəsindəki rolu, qazax xalqının müasir ədəbiyyatını formalaşdıran ən mühüm təməl daşlarından biridir. Abay həmçinin qazax xalqının sosial və mədəni inkişafına böyük təsir göstərmiş, həm Şərq, həm də Qərb mədəniyyətlərinin birləşməsində körpü rolunu oynamışdır.

Abay Kunanbayevin həyatına və yaradıcılığına nəzər yetirdikdə, onun təhsili və inkişafı bir neçə mühüm məqamı özündə birləşdirir. Abay Kunanbayev xüsusilə rus ədəbiyyatının ən böyük nümayəndələrindən olan Puşkin, Lermontov, Tolstoy kimi şair və yazıçıların əsərlərini qazax dilinə tərcümə edərək, bu əsərləri qazax oxucusuna təqdim etmişdir.

Abay Kunanbayevin ədəbiyyatına gəlicə, onun şeirləri çox zəngin və çoxşaxəlidir. O, insanlıq və ədalət məsələlərinə böyük diqqət yetirir, cəmiyyətin sosial bərabərsizliklərini və təhsil, maarifçilik ideyalarını tənqid edir. Eyni zamanda, Abay insan ruhunun dərinliklərini, vicdan və əxlaq məsələlərini öz yaradıcılığında gündəmə gətirərək, ədəbiyyatda realizm üslubunun əsasını qoymuşdur. Abay qazax ədəbiyyatında və mədəniyyətində bir çox yeniliklərə imza atmış, dilin və formanın zənginləşdirilməsində, şeirə yeni yanaşmalar gətirməkdə mühüm rol oynamışdır. O, şeirlərində xalqın həyatını, təbiətini və insanların iç dünyalarını təsvir etmiş, eyni zamanda qazax cəmiyyətindəki sosial məsələlərə diqqət çəkməyi vacib hesab etmişdir. Abay şeirlərinin və nəsrinin əksəriyyəti maarifçilik və sosial bərabərsizliklərin aradan qaldırılması ideyalarını daşıyır.

Abay Kunanbayevin yaradıcılığı, onun xalqının və vətəninin ağır şəraitdə yaşadığı dövrün poetik təsviridir. Abay qazax xalqının milli kimliyini və mənəvi yüksəlişini təmin etmək üçün şeir vasitəsilə ciddi ictimai, siyasi və əxlaqi məsələlərə toxunmuşdur. Onun şeirlərində, həm sosial ədalətsizliklərə, həm də şəxsi ağrılara dair dərin müşahidələr yer alır.

Sosial və siyasi tənqid

Abay Kunanbayev, qazax xalqının çar məmurlarının özbaşınalığından, rüşvətxorluqdan və təhsilsizlikdən əziyyət çəkdiyini açıq şəkildə ifadə edir. O, çar hakimiyyətinin, feodal təbəqənin və məmurların xalqa qarşı olan amansız münasibətini tənqid edir. Xalqın nadanlığına və cahilliyinə qarşı çıxan şair, bu vəziyyətin səbəbi olaraq, həm də xalqın özünü göstərə bilməməsi və məmurların zəifliyi ilə əlaqələndirir. Onun şeirlərində xalqın zəiflikləri, rüşvətxor məmurların isə xalqa qarşı haqsızlığı vurğulanır.

Şəxsi duyğular və ailə faciələri

Abay Kunanbayevin şeirlərində yalnız ictimai və siyasi mövzular deyil, həm də şəxsi və ailə həyatı ilə bağlı dərdləri də yer alır. Şairin həyatının ən ağır anlarından biri, öz oğullarının ölümüdür. Abay, bu faciələrdən dərinlən təsirlənmişdir və ölümün gətirdiyi qəm, onun şeirlərinə güclü şəkildə yansımışdır. Əbiş adlı oğlu, hələ gənc yaşda dünyasını dəyişəndə, şairin həyatında böyük boşluq yaradıb. O, oğlunun ölümünü "Abdurrahmanın ölümünə" şeirində təsvir edərək, bu faciəni dərin bir ağrı ilə qələmə almışdır.

Eşq və Məhəbbət

Abay Kunanbayevin yaradıcılığında məhəbbət də mühüm yer tutur. Eşq mövzusu onun şeirlərində dərin bir fəlsəfi mənaya malikdir. Abay eşqi yalnız gözəllik və arzu kimi təsvir etməmiş, həm də onun çətinliklər, həsrət və ağrı ilə əlaqəli olduğunu vurğulamışdır.

Eşq, Abay üçün bir “fədakarlıq” və “dərd” mənbəyidir. Şairin məhəbbət şeirlərində eşqin acısı və sevgilinin dönüklüyü ilə bağlı dərdli hisslər əks olunur. Onun məhəbbət fəlsəfəsi böyük bir mənəvi qurbanlıq və fədakarlığı tərənnüm edir.

Xalq şeri Abay Kunanbayev

Abay Kunanbayevin şeirlərində xalq yaradıcılığı ənənələrindən geniş istifadə edilib. O, xalq şerinin ritmik və melodik quruluşunu mənimsəyərək, bu ənənəni yeni bir səviyyəyə qaldırmışdır. Onun şeirlərində xalq müdrikliyinin və təfəkkürünün əks olunduğu görünür, həmçinin milli mədəniyyətin və təfəkkürünə sadıq qalaraq poeziya formasını yeni bir müstəviyə daşımışdır.

Abay qazax ədəbiyyatına yeni bir yanaşma gətirərək, sadə xalq dilini və üslubunu zənginləşdirib. O, xalq şerini həm əxlaqi, həm də ictimai təhlil vasitəsi kimi istifadə etmişdir. Şairin yaradıcılığında həyatın və təbiətin hər kəsə aydın və sadə şəkildə təqdim edilməsi özünəməxsus üslub forması yaratmışdır.

Abay Kunanbayevin yaradıcılığı bir çox təbəqələrə toxunmuş və müxtəlif mövzulara yer vermişdir. Onun şeirlərində sosial və siyasi ədalətsizliklər, şəxsi faciələr, məhəbbət, ailə həyatı və xalq yaradıcılığı ənənələri əksini tapmışdır. Abay qazax xalqının müasirliyi, mədəniyyəti və mənəvi dəyərləri üçün mübarizə aparmış, dövrünün ən böyük şairlərindən biri olmuşdur. Onun şeirləri, qazax ədəbiyyatının inkişafında və xalqının mədəniyyətində əhəmiyyətli izlər qoymuşdur.

Abay Kunanbayevin şeirlərində qadın obrazı, ümumiyyətlə, ailə və şəxsi həyatın dərin mənəvi tərəflərini əks etdirir. O, qadınları adətən ağıl, sədaqət, məhəbbət və zəhmət simvolu kimi təqdim edir. Kunanbayevin ən məşhur şeirlərindən olan “Gəlinim Məhişə başsağlığı” və “Məhişin ağısı” şeirlərində qadın obrazları xüsusilə diqqət çəkir:

Göz yaşım, Məhiş, sən də
Əlac tapmazsan bu dərdə.
Könlün sərxoş iztirabla,
İtkin böyük, dərdin dərin,
Mən tanışam bu əzabla,
Hökmündəsən qüssələrin.

Abay Kunanbayevin şeirlərində qadın obrazı çox vaxt idealizə edilərək, onların ailəyə olan sədaqəti, ağılı və daxili gücü ilə ön plana çıxarılır. Qadın, həm də acı və itkini dərk edən, sevgi və məhəbbəti daha dərinləndirən hiss edən bir varlıq kimi təsvir edilir. Kunanbayevin qadın obrazları, hər zaman əxlaqi dəyərləri və müsbət xüsusiyyətləri simvolizə edir. Poemada insanın içindəki təkəbbür, var-dövlətə olan tamahkarlıq, ağılı və vicdanın önəmi, dövrün ictimai və mənəvi dəyərləri əl alınır. Əsərdə, həmçinin İsgəndərin, insanı cəmiyyətin və öz daxilindəki çətinliklərlə başa çıxmağa çalışdığı, həm də Masqudun var-dövlət və ağılı arasında etdiyi seçimlərin gedişatı vacibdir.

Abay Kunanbayevin fəlsəfi yanaşması

Abay Kunanbayevin əsərində bəşəriyyətin ən böyük dərdlərindən biri olaraq var-dövlət və güc həsrəti təhlil edilir. İsgəndər və Aristotel arasındakı dialoqda, əsas məqsəd insanın acgözlüyü və hakimiyyət həsrətinin gətirdiyi faciələri göstərməkdir. Aristotelin verdiyi məsləhətə görə, qızıldan və var-dövlətə olan hərislikdən daha üstün və qiymətli olan şeylər var: vicdan, haqq, ədalət və insanlıq.

Bu fəlsəfi yanaşma, qızıl və var-dövlətin insanı nə qədər məyus edə biləcəyini göstərir, lakin həqiqi sərvət insanın ruhundadır və torpaq daima insanın ən yaxın, ən əziz dostudur.

İsgəndər bu səhnələrdə haqqın və əxlaqın qarşısında aciz qalır. Ona göstərilən göz çanağı – torpaqla doldurulmuş – həm əxlaqi, həm fəlsəfi bir dərs verir. Sümüklə dolmuş göz, qızıldan ağırdır, çünki bu dünyada, pulla deyil, vicdanla yaşayan insan daha dəyərli və ölümsüzdür. Bu həm də İsgəndərin özü üçün bir dərsdir, çünki o, hər şeyin hakimiyyət və sərvət üzərində qurulduğunu düşünürdü.

Abay Kunanbayevin əsərləri, xüsusilə “Əzim haqqında nağıl” və “Qara sözlər”, həm mövzu, həm də üslub baxımından dərin mənalara doludur. Onlar, sadəcə bir nağıl və ya nəsihətnamə olaraq deyil, həm də insanların həyatını, mənəviyyatını və cəmiyyətin inkişafını müzakirə edən fəlsəfi bir işiqdır.

“Əzim haqqında nağıl” əsərində, Abay şərqi nağıl ənənələrindən istifadə edərək, insanın həyat yolundakı sınaqları və daxili mübarizələrini təsvir edir. Bu poema bir tərəfdən nağıl tərzində yazılıb, digər tərəfdən isə insanın əxlaqi və mənəvi inkişafını göstərən dərslərlə zəngindir. Əsərdə, “Əzim” adlı gənc, atasının mirasını davam etdirərək, təhsil alır, zəhmət çəkir və çətinliklərə sinə gərir:

Əzim yaşa doldu keçdikcə illər,

Oxumaq zamanı çatdı müxtəsər.

Getdi mədrəsəyə oxudu əla,

Mustafa oğluna baxıb etdi fəxr.

“Qara sözlər” isə daha geniş bir əhatə dairəsinə sahibdir. Abay burada, öz xalqını cəhalətdən, tənbellikdən, savadsızlıqdan qurtarmaq üçün müdrik kəlamlar təqdim edir. O, xalqa, insanın içindəki pisləkləri aradan qaldırmaq və əxlaqi inkişaf əldə etmək üçün təhsil və əməksevərliyi mənimsəməsinə tövsiyə edir.

Nəhayət, qərara gəldim ki,

Kağız və qələmi özümə həmdəm edib,

Fikirlərimi kağıza köçürüm.

Bəlkə sözlərimdən hansısa kiminsə könlünə yatdı...

“Qara sözlər” əsərindəki müdrik kəlamlar, cəmiyyətin halını və insanın öz həyatını necə yönləndirə biləcəyini göstərən dərslərlə doludur. Abay xalqa savadlı və əxlaqlı bir cəmiyyət qurmaq üçün çağırış edir.

Sevdiyim xalqımın baxışlarında səhv,

Bir-birini canavar gözündə görüb,

Yaxınlarının halına yanmamasından,

İnsanlar bir-birinin varına, torpağına sahib olmaq istəyir.

İnsanların bir-birini anlamadığı, yalnız şəxsi maraqları güddüyü bir cəmiyyətdə yaşadığını qeyd edir və bu mənfi xüsusiyyətlərin kökündə cəhalətin və savadsızlığın olduğunu vurğulayır.

“Qara sözlər” əsəri, həm də Abay Kunanbayevin şair və mütəfəkkir olaraq, xalqa etdiyi çağırışdır. O, xalqını yalnız maddi rifah və zənginliklə deyil, əxlaqi, mənəvi və intellektual inkişafda da yüksəltməyə çalışır. Onun nəsihətləri bu gün də cəmiyyətin problemləri ilə bağlı dərin fikirlər verir.

Hər iki əsər, Abay Kunanbayevin insanlıq və cəmiyyətə dair dərin fikirlərini, həm də qazax xalqının təhsil və əxlaq yolunda necə irəliləməli olduğunu göstərən əhəmiyyətli bir mirası təmsil edir.

Nəticə\Ending

Abay Kunanbayev qazax xalqının müasir düşüncəyə və təhsilə yönəlməsini təşviq etmiş, onların milli dəyərlərini və kimliyini qoruyaraq, cəmiyyətin ümumi inkişafına xidmət edən bir şəxsiyyət olaraq tarixdə əhəmiyyətli bir yer tutmuşdur. Onun fəlsəfi düşüncələri, insanın daxili aləmini inkişaf etdirmək, əxlaqi və mənəvi dəyərlərə hörmət etmək, elmi və təhsili cəmiyyətin əsas təməli kimi görmək baxımından müasir dövrümüzdə də böyük bir məna daşıyır.

Abay həm də xalqının mədəniyyətini qorumağın və dünya mədəniyyəti ilə əlaqələr qurmağın vacibliyini vurğulamışdır. Onun sözləri bu gün də yalnız qazax xalqı üçün deyil, bütün dünya xalqları üçün əhəmiyyətlidir. Abay Kunanbayevin irsi, xalqını təhsilə, tərəkürə və mədəniyyətə doğru istiqamətləndirərək, onların daha güclü və inkişaf etmiş bir gələcəyə addımlamalarını təmin etmişdir. Bu baxımdan, Abay Kunanbayevin fikirləri, həm milli, həm də beynəlxalq miqyasda əhəmiyyətli bir rəhbərlik rolunu oynayır və insanın inkişafı və təhsili ilə bağlı verilən mesajlar, zamanın ötüb keçməsi ilə daha da dəyərli olur. Onun varlığı və irsi, cəmiyyətin hər bir sahəsində insanları irəliləməyə, düşüncələrini inkişaf etdirməyə və əxlaqi dəyərləri qorumağa sövq edir

Ədəbiyyat / References

1. Quliyev E. Türk xalqları ədəbiyyatı. Bakı, 2011
2. Quliyev E. Türk xalqları ədəbiyyatı. Bakı, 2023

YUNUS İMRA'S LYRICS
YUNUS İMRƏNİN LİRİKASI

LEYLA YUSİF QIZI İMANOVA

Azərbaycan Dövlət Pedaqoji, Universiteti, Filologiya fakültəsi, Azərbaycan dili və
ədəbiyyat, müəllimliyi ixtiası

Xülasə.

XII əsr türk sufi şairi olan Yunus İmrə geniş yaradıcılıq irsinə sahibdir. Onun əsərlərinin böyük hissəsi sufiyanə eşq ilə bağlı olub əsərlərində Allahı, Allaha olan eşqi, Allaha qovuşmaq arzusunu dilə gətirir. Eyni zamanda eşqsiz insanlara da münasibət bildirmiş, onları qara daşa bənzətmişdir. Lakin onun yaradıcılığı bununla kifayətlənmir. Yunus İmrə Allaha qovuşmağın qismət payında elmi biliklərlə müqayisədə, qəlb və emosional "elm" in roluna üstünlük verir. "Din tamam olacaq doğar məhəbbət" deyən böyük sənətkar öz əsərlərində insana olan sevgi və məhəbbətin əsasında insanın Allahın bir parçası olması ideyasını rəhbər tutur. Y. İmrəyə görə məhəbbət qəlb, eşq isə ruh üçündür, məhəbbət isə eşqin başlanğıcı rolunda çıxış edir. Təsəvvüf ideyalarının hakim olduğu Yunus İmrə əsərlərində vəhdəti-vücut nəzəriyyəsini açıq-aydın sezirik. Vəhdəti-vücut nəzəriyyəsinin tələblərinə görə insanın öz şüuruna hakim olduğu "keçid mərhələsi"ndə nəfsə uyması şairi qorxudur, bunun Allah eşqinə mane olması fikri onun dərindən sarsıdır. Məqalədə Yunus İmrənin həyatı haqqında qəsa məlumat verilmiş, yaradıcılığının əsas məqamlarına toxunulmuşdur.

Açar sözlər: Yunus İmrə, təsəvvüf, din, məhəbbət, Allah

Summary.

Yunus Imre, a Turkish Sufi poet of the 12th century, has a wide creative heritage. Most of his works were related to Sufi love. In his works, he writes about God, his love for God and his desire to meet God. At the same time, he expressed his attitude towards loveless people and compared them to a black stone. But his creativity is not limited to that. Compared to scientific knowledge, Yunus Imra prefers the role of heart and emotional "knowledge" in the fate of meeting God. The great artist who said, "Religion will be perfect, love is born" is guided by the idea that man is a part of God based on the love and affection towards man in his works. According to Y. Imra, love is for the heart, and love is for the soul, and love acts as the beginning of love. In Yunus Imre's works, which are dominated by Sufism ideas, we can clearly sense the unity-existence theory. According to the requirements of the unity-body theory, the poet is frightened by the "transitional stage" in which a person dominates his own consciousness, and the idea that this hinders the love of God deeply shakes him. In the article, detailed information about Yunus Imre's life was given and the main points of his creativity were touched upon.

Key words: Yunus Imra, sufism, religion, love, God

Giriş/ Introduction

Yunus İmrə XII əsr türk sufi şeirinin inkişafında mühüm rol oynamış, xalq ədəbiyyatı əsasında gözəl yaradıcılıq irsi yaratmış, ümumtürk ədəbiyyatı və mədəniyyəti tarixinin önəmli, nəhəng simalarından biridir. Onun həyatı və qismən də yaradıcılığı haqqında dürüst faktlardan çox rəvayətlər mövcud olsa da, bir qədər həqiqət payı da vardır.

Yunus İmrənin anadan olması ilə bağlı bir neçə versiyalar mövcuddur. Yunus İmrə 1240(41)-ci ildə Sivri hasar yaxınlığında yerləşən Sarıköydə anadan olmuşdur. Digər bir ehtimala görə isə Yunus İmrənin mənsub olduğu ailə Anadoluya Xorasandan gəlmişdir. Deyilənə görə, həmin ailə əvvəlcə Qaramanda məskunlaşdığından Yunus İmrə burada anadan olmuş, sonralar bütün ailə Sakarya bölgəsində yerləşən Sarıköyə köçmüşlər.

Əsas hissə / Main part

Yunus İmrə “insanlığ tarixinin ən gözəl dəyərlərindən biri kimi” (Mustafa Tatçı) ümumtürk ədəbiyyatı və mədəniyyətinin inkişafında mühüm rol oynamışdır. Türk təsəvvüf ədəbiyyatının görkəmli nümayəndəsi hesab olunan Yunus İmrə Orta Asiyada Əhməd Yəsəvi ilə başlayan xalq təsəvvüf şeirini təxminən 150 il sonra Ön Asiyada yüksək zirvəyə çatdıraraq ədəbi məktəb yaratmışdır. Yunus İmrə, əsasən, türk milli şeir vəznə olan heca vəznində, dördlük şəklində, qismən də əruz vəznində yazmışdır. Əsərlərində Aşıq Yunus, Yunus Əmrəm, Yunus Əmrə, Miskin Yunus, Dərviş Yunus, Qoca Yunus, Yunus, Qul Yunus adlarından istifadə etmişdir. Yunus İmrənin ədəbiyyat aləminə heca və əruz vəznində yazılmış “Divan”ı, məsnəvi formasında yazılmış “Risalətün-Nushiyyə” (“Nəsihətnamə”) adlı didaktik əsəri məlumdur. Bəzi mənbələrdə isə qeyd edilir ki, Yunus İmrənin 2 minə yaxın şeiri dövrümüzə qədər gəlib çatmamışdır. Bu barədə belə rəvayət olunur ki, 3 min şeir Molla Qasım adlı bir şəxsin əlinə düşür. Molla Qasım başqa əqidə sahibi olduğu üçün şeirləri bəyənmiş və 1000 şeiri yandırır, 1000 şeiri suya atır. Növbəti şeirlərinin birində öz adının görür, etdiyi əməldən peşman olur və yerdə qalan şeirlərinə toxunmur. Beləliklə, 1000 şeiri xalqa gəlib çatır

Yunus İmrə “Divan”ında qəzəl, məsnəvi, ilahi, nəfəs və s. şeirlərindən istifadə etmiş, həm heca, həm də əruz vəznində yazmışdır. Bu divanın bir neçə nüsxəsi mövcuddur ki, bunlardan da “Fateh”, “Qaraman”, “Bursa” nüsxələri nisbətən ən qədim və ən doğru nüsxələr hesab olunur.

Qeyd etmək lazımdır ki, “Divan”da olan bütün şeirləri Yunus İmrə yaradıcılığına aid etmək bir qədər qəlizdir. Yunus İmrənin yaşadığı dövrdə və ondan sonrakı dövrlərdə adı və yaradıcılığı o qədər məşhur və müqəddəsləşdirilmişdir ki, həm onun təxəllüsü ilə, həm də başqa təxəllüslərlə onun tərzində şeirlər yazılmış və daha sonra divana əlavə olunmuşdur.

Yunus İmrənin “əslim Haqdır şək deyil, nam oldu insan mənə” deməsi onun Tanrı şairi olduğunu təsdiqləyir. Yunus İmrə “əslim Haqdır” deməklə, varlıq, insan və könül – ruh mövcudluğunda özünün irfani missiyasını təqdim edir. Allahı qəlbinə hakim etmiş şairin ruhi-mənəvi məramı bu misralarla bizə məlum olur:

Mən gəlmədim dava üçün,

Mənim işim sevda üçün,

Dostun evi könüllərdir,

Könüllər yapmağa gəldim.

Mənim dilim quş dilidir,

Elim mənim dost elidir,

Mən bülbüləm, dost gülümdür,

Bilin, gülüm solmaz mənim.

Yunus İmrə şeirləri ilə ilk növbədə insanları Allaha doğru qanadlandıraraq könüllərində zərrənin (insan) bütövə (Allah) “birləşmək” ümidlərini artırır:

**Sənsiz yola girir isəm,
Çarəm yox addım atmağa.
Gövdəmdə qüvvəti sənsən,
Başım götürüb getməyə.**

**Könlüm, canım, əqlim, elmim,
Sənin ilə qərar edər.
Can qanadı açıq gərək,
Uçuban dosta getməyə.**

**Tutulmadı Yunus canı,
Keçdi tamudan, uçmağı.
Yola düşüb, dosta gedər,
Ol əslinə uyarmağa.**

Vəhdəti-vücut fəlsəfəsinə uyğun olaraq, Yunus İmrə zahiri (mədrəsə) və batini (irfan, həqiqət) elmlər sırasında ikincinin Allahı dərk etmək yo lunda vacibliyini daha çox önə çəkir:

**Elm eli bilməkdir,
Özünü dərk etməkdir.
Sən özünü bilməsən,
Elm nəyə gərəkdir.**

**Oxudun nə mənası,
Əgər haqqı bilməsən.
Haqqı ki, bilmədin sən
Demək, quru əməkdir.**

Y.İmrə eyni zamanda Allaha qovuşmağın qismət payında da elmi biliklərlə müqayisədə, könül və duyğu “bilim”inin roluna üstünlük verir:

**Elm ilə, hikmət ilə
Kimsə bu sirrə çatmaz.
Bu bir əcaib sirdir
Elmə, kitaba sığmaz.**

və yaxud,

Ey çox kitablar oxuyan,

Haliyam səndən, mənə bax!

Sirri aşkar istər isən

Gəl eşq kitabın oxuyaq.

Sufi şair olan Yunus İmrə “könül gözünün açılmasını aşiq, məşuq” halında axtarmaqda olduqca haqlıdır. Onun eşqi məcazi- insana olan eşq deyil, həqiqi-Allaha olan eşqdır. Yunus İmrənin aşıqlıyının səbəbləri və eşqə mübtəla “mən”ninin Tanrıya doğru uzanan yolda son məqama yetişmək arzuları “Bir mən vardır məndə məndən içəri” cümlələri ilə açıq aşkar aydın olur:

Eşqin aldı məndən məni,

Mənə səni gərək, səni.

Mən yanaram dünən, bu gün,

Mənə səni gərək, səni.

“Əvvəl yer-göy yox idi, var idi eşq büynadi” misraları ilə Yunus İmrə fəlsəfi eşq tarixinin insanlığın tarixi qədər qədim və əzəli olduğunu təsdiq edir. Eşqin zati və mahiyyətini Y. İmrə eşqin dini-fəlsəfi mahiyyətini ilahi-müqəddəslik çərçivəsində təqdim edərək açıqlayır:

Eşq anadan doğmadı, kimsəyə qul olmadı,

Hökmülə əsir qılır cümlə-bilişi-yadı.

Nəticə\ Conclusion

Y.İmrə türk təsəvvüf ədəbiyyatının görkəmli nümayəndəsi kimi türk dünyasının, eləcə də müsəlman şər qinin zəngin ənənələri zəminində özünəməxsus yaradıcılıq formalaşdırmış, özündən sonrakı ədəbiyyatın inkişafında mühüm rol oynamışdır. Yunus İmrə şeiri, Yunus İmrə yaradıcılığı özündən sonra gələn çox şairlər üçün məktəb, bulaq olmuşdur. İstər Azərbaycan, istərsə də türk şairlərinin çoxu bu məktəbdən bəhrələnmiş, bu bulaqdan su içmişlər. Məhz buna görədir ki, min ilə yaxın zaman keçməsinə baxmayaraq, Yunus İmrənin şeirləri hələ də bütün Türk dünyasında sevə-sevə oxunur, öyrənilir, araşdırılır. Yəqin ki, hələ bundan sonra da illər, əsrlər keçməyinə baxmayaraq, bu şeirlər ümumtürk xalqının əzbərində olacaq.

Ədəbiyyat\ References

1. Quliyev E. Türkiyə türk ədəbiyyatı. Bakı, 2014.
2. Quliyev E. Türkiyə türk ədəbiyyatı. Bakı, 2023.
3. Y. İmrə “Güldəstə” şeirlər kitabı. Bakı, 1997.

ISMAYIL BEY GASPRINSKI'S NOVEL WRITING
İSMAYIL BƏY QASPIRALININ ROMAN YARADICILIĞI

MURADLI AYTAC MAHİR QIZI

Azərbaycan Dövlət Pedaqoji Universiteti, Filologiya Fakültəsi, Azərbaycan Dili Və
Ədəbiyyat Müəllimliyi İxtisası

Xülasə. İsmayıl bəy Qaspiralı (1851–1914) türk dünyasının görkəmli maarifçi yazıçılarından biri olub, əsərlərində cəmiyyətin tərəqqisi və maariflənməsi mövzularını əhatə etmişdir. Onun romanları əsasən Şərq və Qərb mədəniyyətlərinin qarşılıqlı təsirini əks etdirir və türk millətinin sosial, iqtisadi problemlərinə diqqət çəkir. Qaspiralının "Firəngistan məktubları", "Darürrahat müsəlmanları", "Sudan məktubları", "Qadınlar ölkəsi" və "Molla Abbas Franseviyə təsadüf" əsərləri Şərq cəmiyyətlərinin modernləşməsi zərurətini və maarifçilik ideyalarını önə çıxarır. Molla Abbas adlı qəhrəmanın macəraları vasitəsilə Avropa və Afrika ölkələrindəki fərqli mədəniyyətlər təsvir edilir. Onun "Arslan qız" və "Gündoğdu" kimi əsərləri isə vətənpərvərlik, qəhrəmanlıq və qadınların rolunu vurğulayır.

Açar sözlər: İsmayıl bəy Qaspiralı, maarifçilik, Türk dünyası, Şərq və Qərb mədəniyyətləri, modernləşmə, vətənpərvərlik, qadın hüquqları, sosial dəyişikliklər roman yaradıcılığı

Abstract. Ismayil Bey Gasprinski (1851–1914) was one of the prominent reformist writers of the Turkic world, focusing on themes of societal progress and enlightenment in his works. His novels primarily reflect the mutual influences between Eastern and Western cultures and address the social and economic issues of the Turkic nations. Gasprinski's works, such as "Letters from France", "Muslims of Darürrahat", "Letters from Sudan", "The Land of Women", and "Molla Abbas Meets the French", emphasize the necessity of modernization in Eastern societies and advocate for enlightenment ideas. Through the adventures of Molla Abbas, the novels depict the diverse cultures of European and African countries. His other works, such as "Arslan Girl" and "Gündoğdu", highlight patriotism, heroism, and the role of women in society.

Keywords: Ismayil Bey Gasprinski, enlightenment, Turkic world, Eastern and Western cultures, modernization, patriotism, women's rights, social changes, novel writing

Giriş / Introduction

Türk dünyasının maarifçi fikir axınının görkəmli nümayəndəsi olan İsmayıl bəy Qaspiralı, həm ədəbi, həm də ictimai fəaliyyətləri ilə türk xalqlarının milli dirçəlişində mühüm rol oynamışdır. Onun roman yaradıcılığı, əsasən, maarifçilik ideallarını əks etdirərək, türk toplumlarının sosial, mədəni və mənəvi problemlərini dərinlən təhlil edən əsərlər təqdim edir. Qaspiralının əsərlərində əsas məqsəd oxuculara milli şüurun əhəmiyyətini aşılamaq və maarifləndirici təsir göstərmək olmuşdur.

Əsas hissə / Main part

İsmayıl bəy Qaspiralı yalnız maarifçilik fəaliyyəti ilə deyil, həm də dövrün mədəni və intellektual mühitini formalaşdırmağa çalışan ədəbiyyatçı kimi tanınır. Onun roman yaradıcılığı dövrün intellektual diskursuna maarifçilik və islahatçılıq ideyalarını daxil etmək məqsədi daşıyırdı. Bu əsərlər ədəbi baxımdan kompleks olmasa da, cəmiyyətin islahı, təhsilin və Qərb mədəniyyətinin əhəmiyyəti haqqında dərinlən düşünlmüş mesajlarla doludur.

1. "Darürrahat Müslümanları"

"Darürrahat Müslümanları" İsmayıl bəyin yazdığı utopik janrda ilk nümunələrdən biridir. Əsərdə ideal bir müsəlman cəmiyyətinin təsviri verilir. Bu xəyali ölkədə insanlar yüksək intellektual səviyyəyə malikdir, müasir texnologiyaları mənimsəyiblər və İslamın əxlaqi dəyərlərini müasir elmlə uyğunlaşdırıblar.

Əsər təhsilin cəmiyyətin inkişafındakı əvəzsiz rolunu vurğulayır. Darürrahat ölkəsində hər bir fərd maariflənmişdir, savadsızlıq yoxdur, bu da cəmiyyətin inkişafını təmin edir. İsmayıl bəy burada İslamın əsl ruhunun inkişafı ilə ziddiyyət təşkil etmədiyini göstərməyə çalışır. Onun fikrincə, müsəlman cəmiyyəti yalnız İslamın humanist və əxlaqi dəyərlərini modernləşdirərək tərəqqiyə nail ola bilər.

Cəmiyyət içərisindəki harmoniya maarifləndirmə və ədalət prinsiplərinə əsaslanır. Müəllif, mədəniyyətlərin qarşılıqlı təsirinin də vacibliyini vurğulayır.

Darürrahat ölkəsində müsəlmanlar nəinki mədəniyyət və texnologiyada inkişaf etmişlər, həm də ictimai nizam-intizamla fərqlənirlər. Qaspiralının bu təsviri, əslində, real həyatda mövcud olan problemlərə – tənbellik, savadsızlıq və siyasi gerilik – qarşı yönəlmiş tənqidi bir yanaşmadır.

2. "Fransızca Mektuplar"

"Fransızca Mektuplar" məktublar formasında yazılmış bir əsərdir. Bu format müəllifin fikirlərini daha şəffaf və oxucuya yaxın tərzdə ifadə etməsinə imkan yaradır. Məktublarda İsmayıl bəy, Qərb ölkələrinə səyahət etmiş bir şəxsin dilindən Avropa cəmiyyətini və mədəniyyətini təsvir edir.

Avropa cəmiyyətlərinin nizam-intizamı, maarifçiliyi və elmi nailiyyətləri ilə Şərq cəmiyyətlərinin geriliyi müqayisə edilir. İsmayıl bəy, müsəlman aləminin Qərbin pozitiv tərəflərini mənimsəməsinin vacibliyini vurğulayır.

O, Avropanın müasir təhsil sistemi, qadınların hüquqları və ictimai azadlıqlar sahəsindəki irəliləyişlərini oxucuya çatdırır. Eyni zamanda, müsəlman dünyasının bu məsələlərdəki zəif cəhətlərini açıq şəkildə göstərir. Qərb həyat tərzinin bəzən mənəviyyatdan uzaqlaşdığına dair fikirlər də məktublarda öz əksini tapır. Bu, müəllifin balanslı yanaşmasını göstərir. Məktublar təkcə bədii deyil, həm də tərbiyəvi xarakter daşıyır. Məqsəd oxucunu Qərbin inkişafından ilham alaraq öz cəmiyyətindəki problemləri həll etməyə təşviq etməkdir.

Hər iki əsərdə müəllif maarifçilik ideyalarını utopik təsvirlərlə təqdim edir. Bu yanaşma, Qaspiralının dövrün sosial və intellektual tələblərinə uyğun olaraq, müsəlman cəmiyyətinin yenidən qurulması arzularını əks etdirir. Onun əsərləri sadə və anlaşılan dildə yazılmışdır ki, bu da geniş oxucu kütləsinə ünvanlanmışdır. Qaspiralı əsərlərində real problemləri təsvir etsə də, onların həll yollarını idealist baxışlarla təqdim edir. Bu, onun maarifçi bir müəllif kimi mövqeyini gücləndirir.

Cəmiyyətə Təsiri: Qaspiralının əsərləri müsəlman aləmində maarifçilik düşüncələrinin inkişafında əhəmiyyətli rol oynadı. Əsərlərindəki mesajlar gənc nəslin intellektual inkişafını stimullaşdırdı və İslam dünyasında modernləşmə hərəkatına təsir etdi.

Romanlar vasitəsilə İsmayıl bəy, qadınların təhsil hüququnun genişləndirilməsi və ümumi təhsilin vacibliyi kimi məsələlərə diqqət çəkdi. Qaspiralının əsərləri yalnız Osmanlı imperiyası və Krım-Tatar bölgələrində deyil, bütün türk-müsəlman dünyasında maarifçilik hərəkatının tərkib hissəsinə çevrildi.

Nəticə / Conclusion

İsmayıl bəy Qasıralının roman yaradıcılığı, sadəcə bir ədəbi fəaliyyət olmaqla kifayətlənmir, həm də türk xalqlarının milli-mənəvi dirçəlişi yolunda atılmış böyük addımlardan biri kimi qəbul edilir. Onun əsərləri, təkə öz dövrü üçün deyil, müasir dövr üçün də dəyərli mənbə kimi qalmaqdadır. Romanları o dövrün ənənəvi yazı üslubundan fərqli olaraq daha sadə və anlaşılan dil ilə yazılmış, geniş oxucu kütləsinə çatmaq məqsədi daşımışdır. Qasıralının romanları, oxucularını milli şüur və maarifləndirmə ideyaları ətrafında birləşdirmək, eyni zamanda onların intellektual səviyyəsini artırmaq missiyasını uğurla yerinə yetirmişdir. Bu da onu türk ədəbiyyatının və mədəniyyətinin əvəzolunmaz simalarından birinə çevirir.

Ədəbiyyat / References

1. Quliyev E. Türk xalqları ədəbiyyatı. Bakı, 2023
2. Ağaoğlu Ə. İsmayıl bəy Qasıralı. Bakı, 2008
3. İnal S. Türk Dünyasında Maarifçilik: İsmayıl Qasıralının Rolu. Ankara, 2020
4. Məmmədova S. "Qasıralının Modernləşmə Hərəkatına Təsiri". Bakı, 2017

THE ROLE OF MAGTYMGULY PYRAGY IN THE FORMATION AND
DEVELOPMENT OF THE NEW-STYLE CLASSICAL TURKMEN POETRY
YENİ TIPLİ KLASSİK TÜRK MƏN ŞEİRİNİN FORMALAŞMA VƏ İNKİŞAFINDA
MƏXTUMQULU FƏRAQİNİN ROLU

SEYİDOVA MƏTANƏT LOĞMAN QIZI

Azərbaycan Dövlət Pedaqoji Universiteti, Filologiya Fakültəsi, Azərbaycan Dili Və
Ədəbiyyat Müəllimliyi İxtisası

Xülasə.

Şair Dövlətməmməd Azadi oğlu, XVIII əsr türkmən ədəbiyyatının görkəmli nümayəndəsi Məxtumqulu Fəraqi böyük mütəfəkkir şairi, mövzu və formasına görə yeni ədəbiyyatın yaradıcısı kimi şöhrət qazanmışdır. Xalq və klassik şeir ənənələri zəminində inkişaf edən XVIII əsr türkmən ədəbiyyatı Məxtumqulu Fəraqi yaradıcılığı ilə yeni tarixi inkişaf mərhələsinə qədəm qoymuşdur. Məxtumqulu XVIII əsr klassik türkmən ədəbiyyatında realist şeirin əsasını qoymuşdur. Onun sənəti geniş mövzu dairəsi ilə seçilir. Bu məqalə Məxtumqulu Fəraqinin Yeni tipli klassik türkmən şeirinin formalaşma və inkişafında rolunun tədqiqinə həsr edilmişdir. Məqalədə Məxtumqulu Fəraqinin ictimai-siyasi, fəlsəfi, məhəbbət, didaktik, tərcümeyi-hal xarakterli və s. şeirlərində türkmən xalqının həyatı və tarixi ilə tanış olmaqla bərabər həm də bu xalqın mənəvi-əxlaqi, psixoloji düşüncəsinin səviyyəsini də müəyyənləşdirmək mümkündür.

Açar sözlər: Məxtumqulu Fəraqi, lirik şeir, yeni tipli şeir, realist şeir, yeni mövzu

Abstract.

Poet Magtymguly Pyragy, the son of Dowletmammet Azadi and a prominent figure of 18th-century Turkmen literature, gained fame as a great philosophical poet and the creator of new literature in terms of themes and forms. Turkmen literature of the 18th century, which developed based on folk and classical poetic traditions, entered a new historical stage of development with the works of Magtymguly Pyragy. He laid the foundation for realistic poetry in 18th-century classical Turkmen literature. His art stands out for its wide range of themes. This article is dedicated to studying the role of Magtymguly Pyragy in the formation and development of the new-style classical Turkmen poetry. Through his social-political, philosophical, love, didactic, autobiographical, and other types of poems, it is possible not only to learn about the life and history of the Turkmen people but also to determine the level of their moral-ethical and psychological thinking.

Keywords: Magtymguly Pyragy, lyrical poetry, new-style poetry, realistic poetry, new themes

Giriş / Introduction

Şair Dövlətməmməd Azadi oğlu, XVIII əsr türkmən ədəbiyyatının görkəmli nümayəndəsi Məxtumqulu Fəraqi böyük mütəfəkkir şairi, mövzu və formasına görə yeni ədəbiyyatın yaradıcısı kimi şöhrət qazanmışdır. Türkmənistan dövlət və elmi dairələrin məqsədyönlü fəaliyyəti nəticəsində Beynəlxalq TÜRKSOY təşkilatı 2014-cü ili "Türkmən şairi Məxtumqulu ili" elan edilməsinə nail olub. Beləliklə, Məxtumqulu Fəraqi yaradıcılığı müxtəlif ölkələrdə oxucuların diqqətini cəlb etməyə başlayıb.

Müstəqillik illərində Azərbaycanda da Məxtumqulu irsinin öyrənilməsi, təbliği və nəşri istiqamətində işlər daha da sürətlənmişdir. Məhtimqulunun ilk dəfə kiçik bir kitabı Azərbaycanda 1984-cü ildə işıq üzü görsə də, 2000-ci illərdən başlayaraq, konkret desək, 2010 və 2014-cü ildə daha mükəmməl nəşrlər meydana çıxmağa başladı.

Əsas hissə / Main part

Məxtumqulu Fəraqi yaradıcılığına iki əsas ideoloji istiqamət xasdır. Bir tərəfdən Məxtumqulu türkmən xalqının milli şüurunun formalaşmasında önəmli rol oynayıb, digər tərəfdən isə onun yaradıcılığında ümumtürk dəyərlərinin təbliğinə geniş yer ayırıb. Onun yaradıcılığında bu iki istiqamət bir-birinə qarşı ziddiyyət təşkil etmir, harmonik şəkildə özünü büruzə verir.

Xalq və klassik şeir ənənələri zəminində inkişaf edən XVIII əsr türkmən ədəbiyyatı Məxtumqulu Fəraqi yaradıcılığı ilə yeni tarixi inkişaf mərhələsinə qədəm qoymuşdur. Məxtumqulu XVIII əsr klassik türkmən ədəbiyyatında realist şeirin əsasını qoymuşdur. Tədqiqatçılar haqlı olaraq onun sənətinin realist təsvir üsulu və dil-üslub xüsusiyyətlərinə görə M.P.Vaqif və A.S.Puşkin yaradıcılığı ilə müqayisə edirlər. M.Fəraqi yaradıcılığı əsasən türkmən həyatı ilə bağlıdır. O, türkmən xalqının həyat tərzini, məişəti, dünyagörüşü və s.cəhətlər əksini etdirmişdir. Onun sənəti geniş mövzu dairəsi ilə seçilir. M.Fəraqinin ictimai-siyasi, fəlsəfi, məhəbbət, didaktik, tərcümeyi-hal xarakterli və s. şeirlərində türkmən xalqının həyatı və tarixi ilə tanış olmaqla bərabər həm də bu xalqın mənəvi-əxlaqi, psixoloji düşüncəsinin səviyyəsini də müəyyənləşdirmək mümkündür.

M.Fəraqinin həyatı XVIII əsr türkmən ictimai-siyasi proseslərinin ən gərgin və acınacaqlı dövrünə təsadüf edir. Tayfa və feodal çəkişmələrinin, ölkələrarası müharibələrin türkmən xalqının həyatına vurduğu ağır zərbələr bir vətəndaş kimi Məxtumqulunu narahat etmiş, onun qəlbini ağrıtmış, yaradıcılığında bir haray, etiraz motivinə çevrilmişdir. Şairin ictimai-siyasi şeirlərində əsas hədəf və tənqid obyektini zəmanə eybəcərlikləri olmuşdur:

Haray, dostlar, ömür-gün

Keçdi, deyib ağlaram.

Ağlım getdi başımdan

Çaşdı, deyib ağlaram

Türkmən tayfalarını birliyə çağırış, xalqını azad görmək istəyi, daxili çəkişmələrə son qoyub, doğma yurdunu düşmən tapdağı altına düşməyə qoymamaq şairin yaradıcılığının əsas leytmotivinə çevrilib. Türkmən xalqının rifahını düşünən Məxtumqulunun "Görülsün indi" şeirində türkmən tayfalarını birliyə çağırışı səslənir:

Fəraqi üz tutar türkmən elinə,

Düşmən əl vurmasın qızıl gülünə,

Dostlar, bizi axirətin selinə,

Qərq etməmiş, rəqib çapılsın indi.

Ölkəsinin, xalqının müharibə fəlakəti ilə üzləşməsi nəticəsində kənd və şəhərlərin xarabazara çevrilməsi, insan talelərinin faciələrə düşər olması hallarının tənqidi Məxtumqulu lirikasında geniş yer alır:

Mərd igidlər düşdü eldən dərbədən,

Kimə ağız açsın indi bu ellər,
Hanı bizim o gül, çəmən, bülbüllər,
Gözlərimi örtən qana neyləyim?
Əsir gördüm qələmi mən, sözü mən,
Gurlayır qul dolu bazar səhərdən.
El namusu hanı? Geyib ruh kəfən
İnlər tənha, gəlib cana, neyləyim?

Onun oğuz türk şivəsində qələmə aldığı poetik örnəkləri ortaq türk dilində yazılmış ədəbiyyatın parlaq nümunələri hesab etmək olar. Bu baxımdan böyük söz ustasının "Türkmənin" qoşmasından aldığımız aşağıdakı iki bənd Türkmənistanın himni kimi qüvvətli səslənən mükəmməl sənət nümunəsidir:

Ceyhun ilə Bəhri Xəzər arası Çöl üstündən əsər yeli türkmənin. Gül qönçəsi, qara gözüm qarası Qara dağdan ener seli türkmənin.

M.Fəraqi "Ceyhun ilə bəhri Xəzər" arasında yaşayan, özünün tarix və mədəniyyətini yaradan türkmənlərin bu günkü həyat təzi, gələcək arzularını özündə əks etdirən "Türkmənin", "Türkmənin binası", "Yıxmayan ərdən", "El yaxşı" şeirlərində sevgi yangısı dolu hisslərinin tərənnümü dayanır. Əslində bu cür yanaşmasında şair xalqı ilə bağlı özünün gələcək arzu, istək və ümidlərinin bədii tərənnümünə meydan verir.

Məxtumqulunun şeirlərində ənənəvi-mədəni və dini dəyərlərin əksini tapması Allah eşqinin tərənnümü və inandığı o eşqi getdiyi ömür yoluna çevirir. O yolun haqq yolu olmasını Məxdumqulu "Alacaqdır" şeirində deməklə insanı Haqq yoluna səsləyir. Bu səsləyişdə bir ağsaqqal nəsihəti də duyulur.

Qulluq et qadir Xudaya,
Ömrünü ötürmə zaya

Doğma xalqına qırılmaz tellərlə bağlı olan Məxtumqulu Fəraqinin dini məzmunlu şeirləri çoxdur. "Seyran içində" şeirində ölməyin də dirilməyin də haqq olmasını vurğulayan şairin fəlsəfi ifadə təzi özünü qabarıq göstərir;

Məxdumqulu, sirrim çoxdur,
Mən neyləyim, açan yoxdur,
Ölmək haqq, dirilmək haqqdır,
Oxudum "Quran" içində.

İslam dininin müqəddəs və ən əsas kitabı olan "Qurani- Kərim" Allahın buyurduğu sözlərdir, mələyi vasitəsi ilə Hz. Məhəmmədə vəhy edilib. Bu müqəddəs kitabı oxumasını şair qürurla tərənnüm edir.

Müharibələr, feodal qarşıdurmaları nəticəsində M.Fəraqi də vətəndən didərgin düşmüş və bir müddət vətən həsrəti ilə qürbətdə acınacaqlı həyat yaşamışdır. Şair cəhənnəm əzablı qürbətdə “namərdə, zalıma möhtac olmamaq”, “əslinə qovuşmaq” naminə güc və qüvvət payı almaq üçün tanrıya üz tutur:

Kərəm eylə, yarəb, qüdrətli sübhan,
Qərib-qəmgin keçən halıma mənim
Özüm peşimanam, aqlım da heyran
Başımdakı qeylü-qalıma mənim.

Şairin eşq qəhrəmanı məhəbbətində sədaqətlidir. Məhəbbət qulu olan bu insanı sevgilisinin vüsal ümidi yaşadır, onu həyata bağlayır. O, əslində Allahın ona verdiyi ömrü yox, əsiri olduğu gözəlin ona bəxş etdiyi “vüsal” ömrünü yaşamaq istəyir. Ona görə də bu ömürdən pay almayanda ayrılıq odu onu tez yandırır kül edir.

Məxtumqulu, bəy idim, yar camalı qul etdi,
Vüsal ümidim verib, min dilli bülbül etdi,
Ayrılıq oda saldı, gendə durub əl etdi,
Eşqin atəşi artıb, yaxıb məni kül etdi,
Qəm ələyin ələyib, yelə sovurdu məni.

Məxtumqulu xalq şeiri üslubunda yazmasına baxmayaraq, göründüyü kimi bir sıra hallarda qəzələ də müraciət etmiş, janrın imkanları daxilində poetik fikrin ən gözəl nümunələrini yarada bilmişdir. O, qəzəl üslubuna uyğun fikri məna “paltarı” ilə bəzəmək, ona zinət verməklə türkmən ədəbiyyatında heç kimin görə bilmədiyi bir işin öhdəsindən gəlmişdir:

Yandı canım, neyləyim, ol yara düşdü gözlərim,
Zəhr olubdur, bilmədim, bal tək əriyib sözlərim.
Hərlənib çərxi-fələk, tərs günü saldı başıma,
Bir yağışlı-yağmurlu qışa dönübdü yazlarım.
Var-dövlətə qaçıb bizdən, bir miskin gədə mənəm
Fəraqı der: uçdu laçın, gəldi yesir qazlarım.

Klassik türkmən poeziyasında fəlsəfi şeir Məxtumqulu Fəraqi sayəsində yeni inkişaf mərhələsinə qədəm qoymuşdur. Cəmiyyət hadisələri, insan, həyat, yaşamaq, ölüm və s. problemlər barədə şair düşüncələrinin poetik mənalandırılması Məxtumqulu fəlsəfi şeirinin əsasını təşkil edir. Şairin istər sufyanə, istərsə də dünyəvi mahiyyət kəsb edən şeirlərində fəlsəfi ifadə tərzini daha üstündür. Ona görə də Məxtumqulu şeirlərində sırf əxlaqi-didaktik və sırf fəlsəfi şeir bölmə standartını tətbiq etmək əhəmiyyətli görünür.

Çünkü bütün hallarda məsələlər insan və cəmiyyət problemləri daxilində şair baxışlarının bədii ifadəsində mənə qazanır.

İnsan nədir? Quru olmaz torpaq

Bədəndə can olmasa.

Qara dağın nə qiyməti,

Seli, dumanı olmasa

Məxtumqulu yaradıcılığının əsasını məhəbbət lirikası təşkil edir. Lakinonun tütkmənləri birliyə çağıran ictimai məzmunlu şeirləri də az deyildir. O, "xalqın xoşbəxtliyi birliyindədir" ideyasını şeirində belə ifadə etmişdir:

Birləşib, həmrəydir könüllər, başlar,

Qıy vursa əriyər torpaqlar, daşlar,

Bir süfrəyə gələr çörəklər, aşlar,

Qardaşlıqdır xoş iqbali türkmənin.

Nəticə / Conclusion

Sonda qeyd etmək olar ki, yaradıcılığı ilə klassik türkmən şeirinin əzəmətini təsdiqləyən şair yalnız türkmən ədəbiyyatında deyil, dünya ədəbiyyatında da əlçatmaz poeziya nümunələri yaratmağa nail olmuşdur. Məxtumqulu yaradıcılığını tədqiq edən alimlər tərəfindən böyük və faydalı işlər həyata keçirmişlər. Lakin bu istiqamətdə hələ də çox işlər görülməlidir. Belə ki, ustad şairin əsərlərinin bir hissəsi itmişdir, onların axtarılıb tapılaraq nəşr etdirilməsi isə əlavə ciddi elmi axtarışlar aparılmasını tələb edir.

Ədəbiyyat / References

1. Əlioğlu P. Ədəbiyyat qəzeti. Bakı, 2019, 6 iyul, S.20-21
2. Quliyev E. Türk xalqları ədəbiyyatı. Bakı, 2023
3. Quliyev E. Xalq cəbhəsi. Bakı, 2019, 16 iyul, S.7.
4. Quliyev Ə. 525-ci qəzet. Bakı, 2016, 20 fevral, S.19

ANALYSIS OF CHENGIS AITMATOV'S WORK "FAREWELL, GULSARI"
ÇİNGİZ AYTMAOVUN “ƏLVİDA, GÜLSARI” ƏSƏRİNİN TƏHLİLİ

SADIQOVA NƏCİBƏ ELДАР QIZI

Azərbaycan Dövlət Pedaqoji Universiteti Filologiya Fakültəsi
Azərbaycan Dili Və Ədəbiyyat Müəllimliyi İxtisası

Xülasə. Ç. Aytmatov sənəti bir çox hallarda reallıqla mifikliyin sintezində yaranır. Düzdür, onun sırf ailə-məişət problemlərilə bağlı əsərlərində daha çox real əhvalat və təsəvvürlər özünə yer tapır. “Əlvida, Gülsari” povesti Çingiz Aytmatov yaradıcılığında özünəməxsus yer tutur. Əsərdə müşahidə olunan folklor qatı povestin janr imkanlarını və təsir gücünü artırmağa xidmət göstərir. Ç. Aytmatov povestdə Tanabay-Ağ dəvə tale oxşarlığının şərti mənalandırılmasında insan taleyinin tarix, zaman, hadisə və s. ilə qırılmaz əlaqəsini göstərmiş, konkret-tarixi şəraitdə obrazını milli-mənəvi bütövlükdə təqdim etmişdir.

Açar sözlər: Ç. Aytmatov, “Əlvida Gülsari”, povest, milli-dəyərlər, dəvə

Summary

Ch. Aytmatov's art is created in many cases in the synthesis of reality and myth. It is true that more real stories and imaginations find their place in his works related to family and household problems. The story "Farewell, Gulsari" occupies a special place in Chingiz Aytmatov's work. The folklore layer observed in the work serves to increase the genre possibilities and influence of the story. Ch. Aytmatov, in the conditional interpretation of the Tanabay-White camel fate similarity, uses history, time, event, etc. of human destiny in the story. showed his unbreakable connection with and presented his image as a national-spiritual whole in concrete-historical conditions.

Key words: Ch. Aytmatov, "Alvida Gulsari", narrative, national values, camel

GİRİŞ

“Əlvida, Gülsari” povesti 60-cı illər Ç. Aytmatov yaradıcılığının ən kamil nümunəsidir. Əsərdə insan və şəxsiyyət amili onun bütün milli özünəməxsusluğu ilə cəmiyyət müstəvisinə çıxarılmışdır. Ona görə də povestdə istər obrazlara, istərsə də hadisələrə münasibətdə sosial-psixoloji tərzin aparıcılığı üstünlük təşkil edir. “Əlvida, Gülsari”nin bütün uğuru yazıçının hadisələrə insan və zaman kontekstində yanaşmasında üzə çıxır.

Əsər Tanabayla Gülsarının yoxuşa doğru gedişi ilə başlayır. Bu gedişdə müəllif obrazların baxışlarında, üz cizgilərində bir yorğunluq, bir inciklik, bir narazılıq əks etdirir. Yazıçı ilk dəqiqədən oxucunu təsvir etdiyi səhnənin təsirinə salır. Oxucu obrazların düşdüyü vəziyyətin səbəbi ilə maraqlanır. Əslində təsvir olunan səhnə əsərin son hissəsidir. Yazıçı povestə bir növ sondan başlayır, daha doğru su Ç. Aytmatov əsərdəki bütün hadisələrə Tanabayın yorğun-yorğun qalxdığı “yoxuşdan baxır”. Bu “baxışda” hər şey simvolik və realist təsvirdə əks etdirilir, bəzən paralellik, çox hallarda isə ikincinin üstünlüyü təsvir komponentlərində dərinləşir.

Povestdə Tanabay və Gülsarı (at) obrazları bərabər hüquqlu qəhrəman tipi kimi düşünülmüşdür. Mühəribədən qayıtdıqdan sonra dəmirçilik edən Tanabay kolxoz sədri işləyən dostu Çoronun məs- ləhəti ilə ilxıçı təyin olunur. O, ilk dəfə Gülsarını da burada görür. Yazıçı Gülsarı obrazının simasında Tanabayın taleyinin “dəriniyinə” enə bilir, insan taleyinin bütöv mənzərəsini yaradır. Çünki Gülsarı dan danışılanda da insan taleyi əksini tapır. Ona görə də oxucu belə bir suala cavab tapmaqda çətinlik çəkmir. Əgər yazıçı əsərə Gülsarı obrazını əlavə etməsəydi, Tanabay surətinin bədii gücü və xarakter zənginliyi indiki səviyyədə ola bilərdimi? Cavab sadə və aydındır: Əlbəttə ki, yox. “Yazıçı sanki bizə sözsüz şəkildə deyir ki, mənim təsvir etdiyim at insan kimi görünür, eşidir, hiss edir”.¹

Oxucu ona görə də Gülsarının taleyini Tanabayın taleyi bilir. Tanabayın fikirlərinə qulaq asdığı kimi onun da ürəyini oxumağa maraq göstərir. Hiss və həyəcanlarına şərik olmağı özünə borc bilir. Kolxoz sədrinin minik atına çevrildiyi və axtalandığı zaman “sınımış qürurunu onun gözlərindən oxuyur”. Ç. Aytmatov bu paralellikdə hər şeyi təfərrüatına qədər çatdırmağı bacarır.

Tanabayın ilxıçı işləməsi, onun qoyun fermasına göndərilməsi, partiya sıralarından çıxarılması və s. məsələlər təfərrüatların iç xəttində dayanır. Heç şübhəsiz, Tanabay Gülsarı paralelində Tanabay bir qədər öndə dayanır. Ç. Aytmatov Tanabayı bütün keyfiyyətləri ilə verməyə çalışır və buna nail olur. Tanabay hazırda üzvü olduğu, yaşadığı sosializm cəmiyyətini bir növ “öz qurub”. O, bu cəmiyyətin ideallarına inanıb və hətta qardaşının bu ideallardan kənar “hərəkətlərinə” güzəşt etməyib.

¹ Mətləb Nağı. Yaşamaq istəyirdim. Bakı, 2007, səh.144.

Lakin əsərdə hadisələr inkişaf etdikcə biz Tanabayın içində”öz idealına şübhə yaradan” sual görürük: “Yaşamaq haçana qədər belə pis olacaq?” Ona görə də adamlardan ancaq “işləyin, plan doldurun” əmrini eşidən”, “vəziyyətin yaxşılığını yalnız nitqlərdən dinləyən” Tanabayın daxili narahatçılığının təqdimində cəmiyyətin ictimai-si- yasi mənzərəsinin əks olunması heç kimdə şübhə doğurmur. Yazıçı öz qəhrəmanını “problemlər içində” batırmır. Əslində Tanabayın iradəsi, dözümlülüyü hər şeyi həll edir. Siyasi düşüncə çevikliyi olmasa da, Tanabayın özünəməxsus təmkinini ona yardımçı olur. Onun Gülsarıdan başqa dostu Çoro, arvadı Çaydar, gənc çoban Bektay, komsomol komitəsinin katibi Kərimbəyov, I katib Kaşkatayev, prokuror və s. ilə qarşılıqlı münasibətində bütün daxili aləmi açılır, arzu və istəkləri təsvir olunur. Bütün sərt təzyiqlər və təsirlər qarşısında Tanabayın dəyişməməsi əsərdə inandırıcı şəkildə verilir. Onun fermada prokurorla sərt rəftarına görə raykomun bürosunda partiyadan çıxarılması səhnəsində oxucu Tanabayın mənəvi-psixoloji dünyası ilə üz-üzə dayanır və nəticə çıxarır. Əsərdə müşahidə olunan folklor qatı povestin janr imkanlarını və təsir gücünü artırmağa xidmət göstərir. “Dəvənin mahnısı” adlı folklor nümunəsi bu baxımdan səciyyəvidir. Ağ dəvə çöllərə düşüb gecə-gündüz qara gözlü balasını axtarır. Bu deyim o vaxta təsadüf edir ki, artıq Gülsarı ölmüşdü. Ç. Aytmatov povestdə Tanabay-Ağ dəvə tale oxşarlığının şərti mənalandırılmasında insan taleyinin tarix, zaman, hadisə və s. ilə qırılmaz əlaqəsini göstərmiş, konkret-tarixi şəraitdə obrazını milli-mənəvi bütövlükdə təqdim etmişdir.

Mənbə:

1. Aytmatov Ç. Ana tarla. Povest. Bakı, “Azərnəşr”, 1966.
2. Aytmatov Ç. Seçilmiş əsərləri. Bakı, “Çaşıoğlu”, 2004.
3. Aytmatov Ç. Cəmilə. Povest. Bakı, “Uşaqgəncnəşr”, 1961.
4. Aytmatov Ç. Gün var əsrə bərabər. Roman və povestlər. Bakı, “Yazıçı”, 1987.
5. Aytmatov Ç. Əlvida Gülsarı. Povest. Bakı, “Gənclik”, 1969.

**BEDREDDÎN ZERKEŞÎ - CELÂLEDDÎN SÜYÛTÎ THEIR CONTRIBUTIONS TO
QURANIC SCIENCES AND THEIR VIEWS ON ABROGATION**

**BEDREDDÎN ZERKEŞÎ - CELÂLEDDÎN SÜYÛTÎ KUR'ÂN İLİMLERİ'NE
KATKILARI VE NESH HAKKINDAKİ GÖRÜŞLERİ**

HASAN HALİLOĞLU

**Doç. Dr, Ağrı İbrahim Çeçen Üniversitesi, İslâmî İlimler Fakültesi, Temel İslâm
Bilimleri Bölümü, Tefsir Anabilim Dalı Öğretim Üyesi.**

ORCID İD: 0000-0001-5985-9571

ÖZET

Zerkeşî ve Süyûtî. Her ikisi de Mısır-Kahire'de doğup yetişmiş, orada vefat etmiş Şâfiî mezhebi alimlerindendir. Tefsir ve Kur'ân İlimleri'ne önemli katkıları olmuş, bu alanda değerli eserler yazmışlardır. Diğer İslâmî alanlarda da çok sayıda eserleri vardır. Zerkeşî 794/1392'de vefat etmiş, Süyûtî de ondan ortalama bir asır (117/113 yıl) sonra 911/1505 tarihinde vefat etmiştir. Zerkeşî'nin yaşadığı Mısır'a o dönemde Memlûkler (Türk asıllı Kölemenler) hâkim olmuşlardır. Süyûtî'nin yaşadığı yıllar Osmanlı Devleti'nin hâkim olduğu yıllardır. Daha sonra Osmanlı Sultanı Yavuz Selim Han gelip Mısır'ı fethetmiştir. Hattâ Süyûtî'nin vefatından sonra kitaplarının bir kısmını Osmanlı yetkilileri ve paşaları satın almışlardır. Zerkeşî Mısır'da sakin bir ilmî hayat yaşadığı halde, Süyûtî, ilmî birikimine ve üstünlüğüne aşırı güvendiği için, zaman zaman devrin halkıyla, alimleriyle ve devlet yetkilileriyle tartışmalar yaşamış, görevden uzaklaştırılmış ve öldürülmekle tehdit edilmiştir. Ama arkasında çok geniş bir ilmî külliyyât bırakmıştır.

Kur'ân İlimleri'nin (Ulûmü'l-Kur'ân) birçok temel konusunu ele almış olan iki alimimiz bu alanda yazmış oldukları “*el-Bürhân fî Ulûmi'l-Kur'ân*” ve “*el-İtkân fî Ulûmi'l-Kur'ân*” adlı eserlerinde Nesh meselesine de yer vermişlerdir. Nesh'in lügat ve ıstılah manalarına, eski Şeriatlardaki (شرع من قبلنا) Nesh olgusuna, Kur'ân ve Sünnet'te neshin olup olmadığına, varsa neshin çeşitlerine genişçe yer vermişlerdir. Nesh zannedilip aslında Tahsis olan konuları da vurgulamışlardır. Biz aşağıdaki çalışmamızda bu hususları ele alacağız.

Anahtar Kelimeler: Zerkeşî, Süyûtî, Kur'ân İlimleri, Nesh.

ABSTRACT

Zerkeşî and Süyûtî. Both of them were scholars of the Shafii's sect who were born and raised in Cairo, Egypt, and died there. They made significant contributions to Tafsir and Quran Sciences and wrote valuable works (books) in this field. They also have many works in other Islamic fields. Zerkeşî died in 794/1392, and Süyûtî died approximately a century (117/113 years) after him, in 911/1505. At that time, Mamluks (Kölemen of Turkish origin) dominated Egypt, where Zerkeşî lived. The years in which Süyûtî lived were the years when the Ottoman Empire was dominant. Later, Ottoman Sultan Yavuz Selim Khan came and conquered Egypt. Even after Süyûtî's death, Ottoman officials and pashas bought some of his books. Although Zarkashi lived a quiet scholarly life in Egypt, Because Süyûtî was overconfident in his scientific knowledge and superiority, he sometimes had arguments with the people of the period, scholars and state officials, was dismissed from his official works and was threatened with death. But he left behind a very extensive scientific corpus.

Two of our scholars, who have dealt with many basic issues of the Quran Sciences (Ulümü'l-Kur'an), wrote in this field, they also included the issue of Naskh (abrogation) in their works titled "*el-Bürhân fî Ulûmi'l-Qur'ân*" and "*el-İtkân fî Ulûmi'l-Quran*". They have extensively covered the dictionary and terminological meanings of abrogation, the phenomenon of Nesh in the old Sharia, and whether there is Nesh in the Quran and Sunnah, types of abrogation. They also emphasized issues that were thought to be Nesh but were actually Tahsis (Allocation). We will discuss these issues in our study below.

Keywords: Zerkeşî, Süyûtî, Quranic Sciences, Abrogation.

1. GİRİŞ

Bedreddîn Zerkeşî (d. 745/1344 Kahire, ö.794/1392 Kahire).

Celâleddîn Süyûtî (d. 849/1445 Kahire, ö. 911/1505 Nil nehri üzeri Ravza adası).

Öncelikle belirtelim ki; TDV İslâm Ansiklopedisi'nde Menderes Gürkan (DİA, "*Zerkeşî Bedreddin*", XLIV (44), 289-293), Halit Özkan, Mehmet Suat Mertoğlu, Sedat Şensoy ve Salih Sabri Yavuz (DİA, "*Süyûtî*", XXXVIII (38), 188-204) iki alimimizi geniş şekilde tanıtmışlardır. Ayrıca Zerkeşî'nin *el-Bürhân fî Ulûmi'l-Kur'ân* (I, 3-16) ve Süyûtî'nin *el-İtkân fî Ulûmi'l-Kur'ân* (I, 1, 13-14, 15-31) adıyla ve Kur'ân İlimleri alanlarında yazmış oldukları meşhur eserlerinin girişlerinde bu eserleri tahkik ve neşredenler tarafından genişçe bilgi verilmiştir.

Ölüm tarihlerini esas aldığımızda aralarında 117/113 yıl yani bir asırdan fazla zaman aralığı bulunan bu iki alimizden Zerkeşî önce, Süyûtî sonra yaşamıştır. Zerkeşî 49/48, Süyûtî ise 62/60 yıl yaşamıştır. Her ikisi de Mısır'lı ve Şâfiî'dirler. Zerkeşî Kahire'de doğmuş ve yine orada vefat etmiştir. Süyûtî son beş yılını inzivada geçirdiği Nil nehri üzerindeki Ravza adasında vefat etmiş ve babasının Bâbü'l-karâfe'deki kabrinin yanına defnedilmiştir. Asyût şehrinde bulunan ve Süyûtî'ye ait olduğu zannedilen kabir bir ziyaretgahdır ve muhtemelen dedesi Hümâmüddîn'e aittir.

Zerkeşî'nin İslâmî ilimlerin çeşitli alanlarında 36, İslâmî ilimlerin neredeyse her alanında eser yazan Süyûtî'nin ise 415 veya 576 adet eser yazdığı belirtilmektedir. Özkan bunlardan 96 tanesine değinmiştir.

İslâmî ilimlerde çok sayıda eserler vermiş olan değerli iki alimiz Bedreddîn Zerkeşî'yi ve Celâleddîn Süyûtî'yi özellikle Kur'ân İlimleri alanındaki katkılarıyla ön plana çıkarıp ele alacağız ve karşılaştıracacağız. Kur'ân İlimleri'ne dâir yazmış oldukları Zerkeşî'nin *el-Bürhân fî Ulûmi'l-Kur'ân* ve Süyûtî'nin *el-İtkân fî Ulûmi'l-Kur'ân* adlı eserlerini esas alarak **Nesh** ve özellikle **Kur'ân'da Nesh** konusundaki görüşlerini karşılaştırmalı olarak zikredeceğiz.

2. ZERKEŞÎ'NİN İLMÎ HAYATI

Mısır-Kahire'de Memlûkler döneminin önde gelen Şâfiî fıkıh âlimlerinden biridir.

2.1. Tam Adı: Ebû Abdillâh Bedrüddîn Muhammed b. Bahâdır b. Abdillâh et-Türkî el-Mısırî el-Minhâcî ez-Zerkeşî eş-Şâfiî'dir. Babasının veya dedesinin adı Bahadır (cesur, pehlivan)'dır. Ailesinin Mısır'a sonradan gelip yerleşen Türk asıllı olması dolayısıyla Türkî, küçükken ailesinin geçimine katkıda bulunmak amacıyla altın ve gümüş işleme (zerkeş) sanatında ustalaştığı için Zerkeşî, Nevevî'nin *Minhâcü't-Tâlibîn*'ine özel bir ilgi duyup ezberlediği için Minhâcî lakaplarıyla anılmaktadır (Gürkan, 288-293). Fıkıhta mezhebi Şâfiîdir.

2.2. Doğum Tarihi ve Yeri: 745/1344 yılında Mısır-Kahire'de Memlûkler'in hakimiyeti döneminde doğmuştur (Gürkan, 288-293).

2.3. Ölüm Tarihi ve Yeri: Yine Kahire’de 3 Receb 794 (26 Mayıs 1392) tarihinde 49/48 yaşında vefat etmiş ve Karâfetüssuğrâ’da Emîr Bektemür es-Sâkî Türbesi’nin yakınına defnedilmiştir.

2.4. Yetiştigi Ortam ve Yerler: Öğrenimine küçük yaşlarda Kahire’de başlamıştır. Başta *Minhâcü’t-tâlibîn* olmak üzere bazı kitapları ezberlemiştir. Mütevazi ve sade bir hayat yaşayan Zerkeşi bütün mesaisini ilmî faaliyetlere ayırmış, bu nedenle geçim masraflarını akrabaları karşılamıştır. İslâmî ilimlerin çeşitli dallarında eserler vermiş ve bunların birçoğunu kendi hattıyla yazmıştır. Fetva işleriyle uğraşmış, farklı ilim dallarıyla ilgilenmekle birlikte ağırlıklı olarak fıkıh ve fıkıh usulü tahsil etmiştir. Kahire, Halep ve Dımeşk’te (Şam) ilim öğrenme ve öğretme işleriyle meşgul olmuştur (Gürkan, 288-293).

2.5. Hocaları: Kahire’de 1- Cemâleddin el-İsnevî, Sirâceddin Ömer b. Reslân el- Bulkinî, 2- Moğultay b. Kılıç ve 3- 764/1363’te Kahire’ye gelen Halep’li Şâfiî âlimi Şehâbeddin İbnü’l-Hanbelî’nin derslerine devam etmiş, 4- İbn Hişâm en-Nahvî’den dil ilimlerini öğrenmiştir. 5- Dönemin ilim merkezlerine yaptığı yolculuklarda Dımeşk’ta Ebü’l-Fidâ İbn Kesîr, 6- Selâhaddin İbn Ebû Ömer (Muhammed b. Ahmed el-Makdisî es-Sâlihî) ve 7- İbn Ümeyle el-Merâgî’den, 8- Halep’te Şehâbeddin el-Ezraî’den ders almıştır (Gürkan, 288-293).

2.6. Talebeleri: Aralarında, 1- kendi çocukları ve 2- Şemseddin Muhammed b. Abdüddâim el- Birmâvî, 3- Ebü’l-Hasan Nüreddin Ali b. Muhammed b. Mûsâ el-Mahallî el-Medenî eş-Şâfiî, 4- Şemseddin İbnü’l-Merâgî el-Medenî (Muhammed b. Ebû Bekir b. Hüseyin), 5- Kemâleddin Muhammed b. Hasan eş-Şümunnî el-İskenderî el-Mâlikî ve 6- Ebü’l-Fütüh Necmeddin Ömer b. Hiccî es-Sa’dî el-Husbânî ed-Dımeşkî eş-Şâfiî gibi farklı mezheplere mensup meşhur âlimlerin bulunduğu pek çok talebe yetiştirmiştir (Gürkan, 288-293).

2.7. Mezhebi: Kahire’de Zâhiriye Medresesi’nde Şâfiî mezhebi müderrisliği ve Karâfetüssuğrâ’daki Kerîmüddin Hankahı’nda şeyhlik yapmıştır (Gürkan, 288-293).

2.8. Eserleri: Menderes Gürkan’ın belirttiğine göre, Zerkeşi’nin Hadis ilminde 7, Fıkıh Usulü ilminde 3, Fıkıh ilminde 15, diğer değişik alanlarda 10 tane eseri bulunmaktadır. Gürkan bunların ayrıntılı listesini vermiş ve her birini detaylı şekilde tanıtmıştır.

Tefsir, Tefsir Usulü ve Kur’ân İlimleri alanında ise tek eseri *el-Bürhân fî ‘Ulûmi’l-Kur’ân* adıyla bilinen meşhur eseridir. Biz bunu müstakil başlık altında ele alacağız.

Zerkeşi’nin toplamda 36 adet eser yazmış olduğu görülmektedir.

3. SÜYÛTÎ’NİN İLMÎ HAYATI

3.1. Tam Adı: Ebü’l-Fazl Celalüddîn Abdurrahman b. Ebî Bekr b. Muhammed el-Hudayrî es-Süyûtî eş-Şâfiî. Ataları Orta Mısır’daki Asyût’ta yaşadığı için Süyûtî, büyük dedelerinden biri Asyût’a gelmeden önce Bağdat’ın Hudayriye mahallesinde bulunduğundan Hudayrî nisbeleriyle anılır. Babası Kemaleddin Ebu Bekir Asyût’ta doğmuştur. Asyût’a ilk yerleşen büyük dedesi Hümamüddin bir sûfi olup buradaki kabri halen ziyaretgaktır. Annesinin Türk veya Çerkez asıllı bir cariyeye olduğu belirtilir. (Özkan, DİA, “Süyûtî”, 38/188-190).

3.2. Doğum Tarihi ve Yeri: 1 Receb 849’da (3 Ekim 1445) Kahire’de doğmuştur.

3.3. Ölüm Tarihi ve Yeri: Süyûtî son beş yılını inzivada geçirdiği Nil nehri üzerindeki Ravza adasında 19 Cemaziyelwel 911 ’de (18 Ekim 1505) vefat etmiş ve babasının Bâbü’l-karâfe dışında bulunan kabrinin yanına defnedilmiştir. Annesi tarafından üzerine küçük bir türbe yaptırılan ve zamanla ziyaretgah durumuna gelen kabrinin etrafı 945/1538 yılında düzenlenmiştir. Asyût’ta Süyûtî’ye nisbet edilen kabir muhtemelen kendisinin bir ziyaretgah olduğunu söylediği dedesi Hümamüddin’e aittir. (Özkan, DİA, “Süyûtî”, 38/188-190).

3.4. Yetiştigi Ortam ve Yerler: Süyütî 869/1465’teki hac yolculuğu dışında Mısır’dan hiç ayrılmamıştır. Hatta ömrünün çoğunu Kahire’de geçirmiştir. İkinci kez hacca gittiği de söylenmektedir. (Özkan, DİA, “Süyûtî”, 38/188-190).

Babası Kemaleddin Ebu Bekir Asyut'ta doğmuş, Kahire'de İbn Hacer el-Askalânî gibi alimlerin talebesi olmuş, vaizlik yanında Mısır Abbasî Halifesi Müstekfi-Billah'ın hususi imamlığını yapmış, bir dönem Kahire kadılığına vekalet etmiş, şerh, ta'lik ve haşiye türünden eserler yazmıştır. Oğlunun da ilimle uğraşmasını istediğinden İbn Hacer'in derslerine giderken yanında onu da götürmüş, Süyûtî henüz beş yaşlarında iken vefat edeceğini hissedince oğlunu medresedeki arkadaşlarına emanet etmiştir. Süyûtî'nin önemli iki hamisinden biri İbnü'l-Hümmam, diğeri hocası Celaleddin el-Mahallî'dir. Annesinin Türk veya Çerkez asıllı bir cariye olduğu belirtilir. Eşi ve çocukları hakkında bilgi yoktur. (Özkan, DİA, "Suyûtî", 38/188-190). Süyûtî tahsil hayatına Kur'an öğrenerek başlamış, Cemmaili'nin *'Umdetü'l-ahkâm'*ını, Nevevi'nin *Minhâcü't-tâlibîn'*ini, İbn Malik'in *el-Elfiyye'sini* ve Beyzavî'nin *Minhâcü'l-vusûl'*ünü ezberlemiştir. 864/1460'ta Salih b. Ömer el-Bulkînî, Yahya b. Muhammed el-Münavi gibi hocalara ilk üç kitabı arz etmiş, iki yıl sonra da Şemseddin es-Sirâmî'den Arapça okutmak için icazet almıştır. 1460'tan itibaren Şehabeddin eş-Şarimsahî'nin feraiz derslerine katılmıştır. Şeyhuniyye Hankahı'nın imamı Şemseddin Muhammed b. Musa el-Hanefî'den *Sahih-i Müslim'*in tamamına yakını, Kadi İya.z'ın *eş-Şifâ* adlı eserini ve önceden ezberlediği İbn Malik'in *el-Elfiyye'sini* okudu. Arap dili ve edebiyatına ağırlık vermiş, Şeyhuniyye Kütüphanesi görevlisi Şemseddin Muhammed b. Sa'd b. Ham el-Merzübanî el-Hanefî'den bu alanda dersler almıştır. Gençlik döneminde çoğu Arap diline ait bazı kitaplara ve meselelere dair şerh, haşiye vb. eserler yazmış fakat daha sonra bunları imha etmiştir. (Özkan, DİA, "Suyûtî", 38/188-190). 870 yılı Receb ayından (Şubat- Mart 1466) başlayarak Dimyat ve İskenderiye çevresinde yaklaşık üç aylık bir gezi yapmış, gittiği yerlerde o güne kadar telif ettiği bazı eserlerini nakletmiş, akranlarına ve yaşça kendisinden büyük alimlere icazet vermiştir. İbn Hacer'in vefatıyla yirmi yıl kadar kesintiye uğradığını söylediği hadis imla meclislerini 872/1467-68 yılında yeniden başlatmıştır. 877/1472'de Şeyhûniyye Medresesi'nde hadis hocalığına tayin edilmiştir. (Özkan, DİA, "Suyûtî", 38/188-190).

875/1470'te Berkuk Türbesi şeyhliği yapan Süyûtî, 1486-1500 yıllarında dönemin en büyük hankâhı olan Baybarsiyye Hankahı şeyhliğine getirilmiş, bu görevinin son yılları devlet idarecileriyle ilişkileri açısından sıkıntılı geçmiştir. Başında bulunduğu hankâhın imkanlarının sülûl ile ilgisi olmayan kişilerce kötüye kullanılmasını engellemek için birtakım girişimlerde bulunmuş, 903/1497-98 yılında hankâh mensuplarının devletten aldıkları tahsisatın yerinde harcanmadığı gerekçesiyle kesilmesini talep etmesi büyük tepkiyle karşılanmış, dövülmesine, hatta ölümle tehdit edilmesine yol açmıştır. Süyûtî, üç yıl daha sürdürdüğü bu görevinden kendisini öldürmek isteyen Tomanbay'ın 906/1501'de tahta geçmesi üzerine ayrılmış ve birkaç ay saklanmak zorunda kalmıştır. (Özkan, DİA, "Suyûtî", 38/188-190).

Daha önce Süyûtî bütün yargı teşkilatını yönetme yetkisiyle donatılmış bir makama tayin edilmişti. 902/1496-97 yılında onun talebiyle Halife Mutevekkil-Alellah, Mısır yanında diğer bütün İslam ülkelerindeki yargı teşkilatından sorumlu bir makam ihdas edip kendisini bu göreve getirmişti. Dört mezhebin kadı'l-kudatlarına hükmetme yetkisi veren bu tayin, yargı çevrelerinde şiddetli tepkilere sebep olmuş ve halife, sultanın yetkilerine tecavüz ettiği iddiaları üzerine bu karardan döndüğünü ilan etmiştir. Bazı araştırmacılar Süyûtî'nin o dönemde Şafii kadı'l-kudatı olan, kendisinden yaşça büyük ve toplumda saygın bir yeri bulunan Zekeriyya el-Ensari ile rekabete girmek yerine böyle bir yol seçtiğini, Eyyûbiler zamanında İbn Bintü'l-Eazz tarafından yürütülen buna benzer bir görev bulunduğunu ileri sürerek halifeyi ikna ettiğini belirtmişlerdir. Hayatının belirli bir döneminden sonra eğitim-öğretim faaliyetlerini oldukça asgariye indirmiştir. Evinde inzivaya çekilince eserlerini tasnif etme ve derleme işlemlerine ağırlık vermiştir. (Özkan, DİA, "Suyûtî", 38/188-190).

3.5. Hocaları ve Onlardan Aldığı Dersler: 1- Celâleddîn el-Mahallî. 2- 865/1461 yılında kendisine büyük hayranlık duyduğu hocası Kadı'l-kudat Salih b. Ömer el-Bulkînî'nin fıkıh derslerine katılmıştır. Ondandır fetva verme ve ders okutma hususunda icazet almış (866/1462) ve

hocasının da hazır bulunduğu ilk dersini 9 Zilkade 867'de (26 Temmuz 1463) Şeyhu Camii'nde vermiş, Bulkînî'nin ölümüne kadar onun derslerine katılmaya devam etmiştir. Suyûtînin hocaları arasında 3- Kadı'l-kudat İzzeddin el-Kinanî, 4- Abdülaiiz b. Muhammed el-Mîkâtî ve 5- Seyfeddin İbn Kutluboğa da vardır. Fakat onun bu dönemdeki asıl önemli hocaları, on dört yıl boyunca kendisinden her gün yeni bir şey öğrendiğini söylediği ve "ikinci babam" dediği 6- Kafiyeci ile 7- 1463-1467 yılları arasında derslerini takip ettiği Şümünî'dir. Kafiyeci'den tefsir, hadis, fıkıh usulü, hadis usulü, Arap edebiyatı gibi alanlarda faydalanmış, çeşitli ilimleri okutmak üzere icazet almıştır. (Özkan, DİA, "Suyûtî", 38/188-190).

3.6. Talebeleri: Hayatının belirli bir safhasından sonra öğretim faaliyetlerini asgariye indirdiği, ayrıca Baybarsiyye Hankâhı şeyhliğine tayin edildiği ve telif çalışmalarına ağırlık verdiği için çok fazla talebesi olmayan Süyûtî'den; 1- Muhammed b. Ali ed-Davûdî, 2- Abdülkadir b. Muhammed eş-Şazeli, 3- İbn İyas, 4- Şemseddin İbn Tolun, 5- Zeynüddin İbnü's-Şemma', 6- Hasan b. Ali el-Kaymeri, 7- Ebü'l-Hasan el-Menûfî, 8- kıraat alimi Siraceddin en-Neşşar, 9- Şemseddin eş-Şami ve 10- Alkarnî gibi şahsiyetler ders almıştır. (Özkan, DİA, "Suyûtî", 38/188-190).

3.7. Mezhebi: Kendisi Şâfî mezhebinde olsa da Kahire'de kendisine çok defa tevdî edilen üst düzey müderrislik ve kadılık görevleri hem Şâfî hem de diğer mezhep ulemasına emirler verecek ve onları yönetecek düzeyde olmuştur. Bu husus eleştiri konusu da yapılmıştır.

3.8. Eserleri: Özkan, Suyûtî'nin hadis'de 41, hadis usulü'nde 9, fıkıh'ta 9, fıkıh usulü, usûliddîn ve tasavvuf'ta 4, lügat, sarf-nahiv'de 12, meânî, beyân ve bedî'de 3, edebiyat'ta 5, tarih'te 9 ve diğer değişik alanlarda 4 eserden, ayrıca Süyûtî hakkında yazılmış olan literatürden de genişçe bahsetmiştir.

4. ZERKEŞÎ'NİN KUR'ÂN İLİMLERİ'NE KATKISI

Zerkeşî'nin Kur'ân İlimleri, Tefsir ya da Tefsir Usûlü alanında tek eseri *el-Bürhân fî Ulûmi'l-Kur'ân* adındaki eseridir. Yine Gürkan'ın belirttiğine göre; İbn Hacer el-Askalânî, Zerkeşî'nin bu eserini hayranlık uyandıran en mükemmel eserlerinden biri sayar. (*İnbâü'l-ğumr*, III, 138-141). Bu eseri ve özelliklerini biraz ayrıntılı olarak ele alalım.

Zerkeşî ve "el-Burhân"ı Üzerine Yapılan Çalışmalar:

4.1. *el-Bürhân fî Ulûmi'l-Kur'ân*:

Muhsin Demirci, DİA "el-Bürhân" başlıklı maddesinde, Zerkeşî'nin bu değerli eserini genişçe tanıtmıştır. Biz de bu bilgiden istifade edeceğiz:

Memlükler döneminin önde gelen Şâfî fıkıh âlimlerinden Bedreddin ez-Zerkeşî, başta fıkıh ve hadis olmak üzere İslâm ilimlerin çeşitli dallarında pek çok eser vermesine rağmen daha ziyade tefsir ve Kur'an ilimleri alanındaki bu eseriyle tanınır. *el-Burhân*'ın girişinde verdiği bilgiye göre, kendi zamanına kadar hadis ilminde olduğu gibi Kur'an ilimlerine dair kapsamlı bir eser kaleme alınmadığı gerekçesiyle bu nitelikte bir kitap yazmaya karar vermiştir. Kur'ân-ı Kerîm'in anlam inceliklerini kavramada yardımcı olacağı düşüncesiyle eserini 47 bölüme (nev') ayıran Zerkeşî, 45. bölüme kadar olan kısımda Kur'an'ın nüzûlü, tertibi, toplanması, yazılması, kıraati, tefsiri, i'câzı, nâsîh ve mensuhu gibi Kur'an ilimlerinin farklı dallarına dair tarihsel bilgilere, son üç bölümde ise Kur'an'ın metni ve üslûbu bağlamında Arap dili ve belâgatıyla ilgili hususlara ağırlık verir. (Demirci, DİA, "el-Bürhân", VI, 434).

Eserlerinde bol ve titiz kaynak kullanmasıyla tanınan, aynı zamanda derleme kabiliyeti yüksek olan Zerkeşî, *el-Burhân*'ı kaleme alırken tefsir, ulûmü'l-Kur'ân ve Arap dilinin muhtelif dallarına ait müstakil eserler başta olmak üzere nahiv, belâgat, hadis, fıkıh, usûl-i fıkıh, kelâm, tasavvuf, felsefe gibi farklı ilmî disiplinlere dair 300'den fazla kitaptan faydalanmıştır.

Tefsir kaynakları arasında Vâhidî, Râgıb el-İsfahânî, Zemahşerî, İbn Atıyye, Fahreddin er-Râzî, İzzeddin İbn Abdüsselâm ve Ebû Hayyân el-Endelüsî gibi meşhur müfessirlerin eserleri yer almaktadır. Ulûmü'l-Kur'ân'la ilgili konuları yazarken en fazla Yahyâ b. Ziyâd el-Ferrâ, Zeccâc ve Nehhâs'ın eserlerinden, Arap dili ve belâgatı konusunda da Sîbeveyhi, Müberred, Ebû Ali el-Fârisî, İbn Cinnî, İbn Fâris, İbnü'l-Hâcib ve İbn Mâlik et-Tâî'nin kitaplarından yararlanmışlardır. Kendisinden önce bu alanda yazılmış eserlerden daha ileri bir seviyeyi temsil eden *el-Burhân*, başta Süyûtî olmak üzere kendisinden sonra aynı konuda eser yazan İbn Akîle ve Muhammed Abdülazîm ez-Zürkânî gibi pek çok müellife kaynak olmuştur. Subhî es-Sâlih, Mennâ Halîl el-Kattân ve Fazl Hasan Abbas gibi birçok çağdaş ulûmü'l-Kur'ân yazarı da çalışmalarında *el-Burhân*'ı esas almıştır. (Demirci, DİA, “el-Bürhân”, VI, 434).

Kendisine özgü bir tasnif ve başlıklandırma düzeni olan *el-Burhân*'ın muhtemelen zengin muhtevası sebebiyle sistematik açıdan belirli ölçüde dağınık bir yapıya sahip olduğu söylenebilir. Öncelikle ele aldığı herhangi bir mesele ile ilgili kavramları açıklayan Zerkeşî, konuları âyetler, merfû hadisler, sahâbe ve tâbiîn görüşleri çerçevesinde izah etmeye çalışır ve daha önce yazılmış farklı alanlara dair eserlerden nakillerde bulunur. Günümüze ulaşmayan bazı eserlerden yaptığı alıntılar önemlidir. Kur'an'ın dil ve üslûbuna (Üslûbü'l-Kur'ân) dair bilgiler verirken de özellikle belâgatla ilgili sanatların çoğundan yararlanır, Arap dil mantığı bağlamında âyetlerdeki mana inceliklerini ortaya koymaya çalışır. (Demirci, DİA, “el-Bürhân”, VI, 434).

el-Burhân'ın farklı neşirleri arasında Muhammed Ebü'l-Fazl İbrâhim (I-IV, Kahire 1376-1377/1957-1958), Yûsuf Abdurrahman el-Mar'aşlî (Cemâl Hamdî ez-Zehebî ve İbrahim Abdullah el-Kürdî ile birlikte, I-IV, Beyrut 1410/1990), Zekî Muhammed Ebû Serî' (I-IV, Riyad 2006), Muhammed Mütevellî Mansûr (I-IV, Kahire 2008) ve Vâil Ahmed Abdurrahman (Kahire 2012) tarafından yapılanlar sayılabilir. (Demirci, DİA, “el-Bürhân”, VI, 434).

4.2. *el-Bürhân* Üzerine Yapılan Çalışmalar:

Zerkeşî ve mezkûr eseri üzerine yapılan çok sayıda muasır dönem akademik makale, kitap ve tez çalışmaları vardır. Biz bunlardan yine Kur'ân İlimleri, Tefsir ya da Tefsir Usûlü ile ilgili olanların listesini vereceğiz: **1-** Abdülmecîd Hindâvî C'âfer, *Bedî'u'l-Kur'ân min Kitâbi'l-Bürhân li'l-'Allâme Zerkeşî*, 1988 Ezher Üniversitesi, Arap Dili, **2-** Halife Karnî Muhammed Halife, *Mebâhisü İlmi'l-Me'ânî fî Kitâbi'l-Bürhân li'l-İmâm ez-Zerkeşî*, 1988 Ezher Üniversitesi, Arap Dili, **3-** Vedat Tekin, *Zerkeşî'nin “el-Bürhân fî Ulûmi'l-Kur'ân”ında Anlama ve Yorum*, YL tezi, 2007 Erciyes Üniversitesi, Sosyal Bilimler Enstitüsü, **4-** Kenneth Edward, *The İtqân and İts Sources: A Study of al-İtqân fî 'Ulûmi'l-Qur'ân by Jalâl al-Dîn al-Suyûtî with special reference to al-Burhân fî 'Ulûmi'l-Qur'ân by Badr al-Dîn al-Zarkashî*, 1968, DR, the Hartford Seminary Foundation, **5-** Abdülazîz İsmail Sakar, *ez-Zerkeşî ve Menhecühû fî 'Ulûmi'l-Kur'ân*, DR, 1981, Ezher Üniversitesi, Usûliddîn Fakültesi, **6-** Abdülhamîd Ahmed Muhammed Ali, *Mebâhisü't-Teşbih 'İnde'l-İmâm Bedreddîn ez-Zerkeşî*, Kahire 1984, **7-** Muhibbüddîn Abdüssübhân Vâiz, *Muvâzene fî Mebhasi Ma'rifeti Esbâbi'n-Nüzûl, beyne'z-Zerkeşî ve's-Süyûtî*, Mecelletü Külliyyeti'd-Dirâsâti'l-İslâmiyye ve'l-'Arabiyye, Dübeyy, 2000, s. 59-89, **8-** Andrew Rippin, “Al-Zarkashî and al-Suyûtî on the Occasion of Revelation? Material”, IC, LIX, 1985, s. 243-258, *The Qur'ân and İts Interpretative Tradition* (Aldershot / Hampshire 2001), **9-** Mustafa Öztürk, “Zerkeşî'nin Kaynakları: *el-Burhân fî 'Ulûmi'l-Kur'ân* Üzerine Bir İnceleme”, Çukurova Üniversitesi, İlahiyat Fakültesi Dergisi, III/2, 2003, s. 181-212, **10-** Ğânim b. Abdullah b. Süleyman el-Ğânim, *Tercihâtü'z-Zerkeşî fî 'Ulûmi'l-Kur'ân*, Riyad 2009, **11-** Muhammed Muhammed Osman Yusuf, *en-Nassu'l-Kur'ânî 'İnde'z-Zerkeşî: Beyne'l-Fehm ve't-Tezekkür*, Desûk 2009, **12-** Bilal Deliser, *ez-Zerkeşî ve Kur'ân İlimlerindeki Yeri*, Ankara, 2012 (Gürkan, 289-293).

4.3. *el-Bürhân*'ın Muhtevası ve Başlıkları:

Tarihte yaşayıp da İslâmî ilimlerin birçok alanlarında eserler yazmış olan alimlerimizin eserlerinin çoğunun asılları kütüphanelerimizde yazma (mahtût/manuscript) haldedirler. Bu eserlerde konu başlıklarını (nev', bâb, fasıl) tespit etmek de çok zordur. Bu başlıkların sonradan bu eserleri tahkik edip neşredenler tarafında bulunduğu bilinen bir gerçektir. Aynı husus, Zerkeşî ve Suyûtî'nin eserleri içinde geçerlidir. Şimdi Zerkeşî'nin dört cilt halinde basılmış olan *el-Bürhân*'ının muhtevasına ve konu başlıklarına bakalım:

Birinci Cilt: Fasıl: Tefsir İlmi, Fasıl: Kur'ân İlimleri, Nev': Esbâb-ı nüzul, Nev': Âyetler Arası Münâsebât, Nev': Fâlılalar ve Ayet Başları, Nev': Vücûh ve Nezâir, Nev': Müteşâbih, Nev': Mübhem, Surelerin Başlangıç Tarzlarındaki (senâ, nidâ, haber cümlesi, kasem, şart, emir sıgası, istifham, dua, ta'lil) Sırlar, Nev': Sure Sonları, Mekkî-Medenî Sureler ve Ayetler, Nev': İlk ve Son Nâzil Olan Ayetler, Nev': Kur'ân Kaç Dilde ve Nasıl Nâzil Olmuştur? Kur'ân'ı Cem' Eden ve Ezberleyen Hafız Sahabiler, Hz. Ebû Bekir (Cem') ve Osman (İstinsah: Çoğaltma) Dönemleri, Nev': Kur'ân'ın Surelere ve Ayetlere Göre Kısımlara Ayrılması, Mushaf'ın Tertibi, Kur'ân'ın İsimleri ve İştikâkı, Nev': Kur'ân'da Kureyş Lehçesi Dışındaki Diğer Arap Lehçeleri, Nev': Arapça Olmayan Lehçeler, Nev': Müfred ve Mürekkebe Lafızlar ve Bunların Fesahati, Nev': Lafız ve Hareke Değişikliği ile Mananın da Değişmesi, Nev': Kur'ân'da Kıraat Vecihleri (vakıf, ibtida, ellezî, ellezîne, kellâ, belâ, ne'am), Nev': Nev': Kur'ân'ın Resmi ve Hattı (yazılma tarzı), Nev': Fezâilü'l-Kur'ân, Nev': Havâssu'l-Kur'ân, Nev': Tilâvet Adabı ve Keyfiyeti, Nev': Kitap, Mektup, Risale vs Yazarken Başlarına Kur'ân Ayeti Konulabilir mi? Nev': Kur'ân'da Darb-ı Meseller.

İkinci Cilt: Nev': Müfessirin Bilmesi Zorunlu Bazı Kaideler ve Ahkam, Nev': Cedel, Nev': Nâsih-Mensûh, Nev': Kur'ân'da Mana İhtilafına Sebep Olan Hususlar, Nev': Muhkem-Müteşâbih, Nev': İ'câzü'l-Kur'ân, Nev': Kur'ân'ın Mütevâtir Olması, Nev': Sünnet'in Kur'ân'ı Desteklemesi, Nev': Tefsir ve Te'vil, Nev': Kur'ân'da Hitap ve Muhatap Çeşitleri (âmm, hâs, cins, nev', ayn, medh, zemm, kerâmet/yüceltme, ihânet/değersizleştirme, tehekküm/daıga/alay/istihzâ, cem', iltifât/hitabı ve muhatabı değiştirmek, telvîn, kızdırmak, teşcî', teşvik, nefret ettirmek, merhamet duygusu uyandırmak, sevdirmek, beğendirmek, hasret uyandırmak, yalanlamak, teşrif/şereflendirmek, maduma hitap etmek), Nev': Hakikat-Mecaz, Nev': Mecaz ve Çeşitleri, Nev': Kinâye ve Ta'riz, Nev': İstihbâr, İstifhâm, Nev': Kur'ân'ın Üslubu ve Belağat Sanatları, Nev': Te'kid ve Çeşitleri, Nev': Sıfat, Hitapta Sıradanlık ve Makullük Ölçüsünün Dışına Çıkmak (ta'mîm, ihânet/değersizleştirme ve tahkir kastı, aşırı takdir, lübs/karışıklığı gidermek, dinleyicide heybet ve korku uyandırmak için zamir kullanmak, işe tazim katmak, hükmün illetine tenbihte bulunmak, umum, husus ve cins kastı, mübâlağa kalıpları: fa'lân, fa'îl, fa'âl, fa'ül, fa'l, fa'ıl, fa'ul, fu'lâ).

Üçüncü Cilt: (tesniye/ikil kullanıp tekil kastetmek, cemi kullanıp tekil kastetmek, tesniye kullanıp cemi kastetmek, tekid yoluyla tekrar, kelimenin yapısını değiştirmek ve harf sayısını artırmak, tefsirî cümle, lafzı galip kullanımla kullanmak, kasem, istisna ve istidrak, kelimada ne kadar mübâlağa/abartı yapılabilir, itiraz/ara cümle, ihtiras, tezlil, tetmim, ziyade, ziyade harfleri, iştiğal, ta'lil, İkinci üslup: Hazif ve çeşitleri/vecihleri, İsm-in hazfi, Fiilin hazfi, Harfin hazfi), Fasıl: Takdim ve Te'hir, 'in Sebepleri ve Çeşitleri, Nev': Tehir Niyetiyle Takdim, Nev': Bir ayette takdim, başka bir ayette tehir, Nev': Kalb/Ters çevirme Üslubu ve çeşitleri, Nev': Tağlib sanatı (bir bütünün bir parçasını kullanıp onu tüm eczasına şamil kılmak) ve Çeşitleri, Nev': İltifât (hitap yönünü ve muhatabı değiştirmek, gaib-muhatap-mütekellim-müfred-tesniye-cem, haber-talep cümlesi, killet-kesret, müennes-müzekker vs aralarında geçiş yapmak), müşâkele, hat, ibdâl, muhâzât, kelimada kullanımda hakikat değil de şüphe uyandırmak, sarîh ifade kullanmaktan sakınmak, hedm, tevessû'/genişlik, Teşbih sanatı ve çeşitleri, Mukâbele sanatı çeşitleri ve kısımları.

Dördüncü Cilt: Cem'i cem ile Mukâbele etmek ve örnekleri, Atıf kuralları, Aded kuralları, Kur'an'da sıklıkla kullanılan bazı lafızlara dair kurallar: faale, kâne, ce'ale, hasibe, kâde, mutâvaat fiilleri, eraeyte fiili, zanne, asâ, lealle, ehaze, seele, vedde, ism-i tafdil fiilleri, sevâün lafzı, Nev': Bazı Edatlar ve Kalıplar/Müfredât: hemze, em, izen, izâ, iz, vezkür, ev, inne, enne, innemâ, ilâ, elâ, ellâ, illâ, âl'âne, üf, ennâ, eyyâne, iy, î, bâ, bel, belâ, sümme, semme, hâşâ, hattâ, haysü, düne, zû, zevâte, ruveyden, rubbemâ, sîn, sevfe, alâ, an, asâ, 'inde, ğayra, fâ, fi, gad, kâf, kâne, kenne, keeyne, kâde, kellâ, küllü, kilâ ve kiltâ, kem, keyfe, lâm (le, li, âmil olanı ve olmayanı), lâ, lâte, lâ cerame, lev, levlâ, levmâ, lem, lemmâ, lemâ (muhafeffe), len, lâkin, le'alle, leyse, ledün, mâ (iki çeşit: isim ve haber olanı), men, min, me'a, nûn, hâ, hel, heyhat/heyhâte, vâv (iki çeşit: âmil olanı ve olmayanı), veykeenne, veyl/veylün, yâ.

Zerkeşî'nin *el-Bürhân*'ı bu konulardan ve başlıklardan oluşmaktadır.

5. SÜYÛTÎ'NİN KUR'ÂN İLİMLERİ'NE KATKISI

Suyûtî'nin bu alandaki eserlerini iki başlık altında inceleyeceğiz.

5.1. Tefsir ve Kur'an İlimleri'ne Dâir Eserleri:

5.2. Mehmet Suat Mertoğlu, DİA "Süyûtî, Kur'an İlimleri" maddesinde; "Süyûtî, otobiyografik eseri *et-Tehaddüs*'te eserlerini önem ve hacim gibi kriterler açısından tasnif ederek sıralamıştır. Kur'an ilimlerine dair olanlar aşağıda bu sıralamaya göre verilmiş, daha sonra bu kaynakta yer almayanlar zikredilmiştir" şeklinde gerekçesini de belirterek, Suyûtî'nin bu alandaki eserlerinin genişçe listesini vermiş ve onları ayrıntılı şekilde tanıtmıştır.

Bu eserler şunlardır: 1- *el-İtkân fî 'Ulûmi'l-Kur'ân*, 2- *Tercümânü'l-Kur'ân*, 3- *ed-Dürrü'l-Mesûr fî't-Tefsîr bi'l-Me'sûr*, 4- *Katfû'l-Ezhâ fî Keşfi'l-Esrâr (Esrâru't-Tenzîl)*, 5- *el-İklîl fî İstinbâtü't-Tenzîl*. Ahkam ayetlerinin tefsirine dairdir. Eserde kelam konularına da girilmiş ve Ehl-i sünnet'in görüşleri savunulmuştur. 6- *Tenâsükü'd-Dürer fî Tenâsübi's-Süver*, 7- *Lübâbü'n-Nükûl fî Esbâbi'n-Nüzûl*, 8- *Tekmiletü Tefsîri'l-Celâl el-Mahallî* (hocası Celâleddî el-Mahallî'nin yarım bıraktığı tefsir tamamlaması: *Tefsîru'l-Celâleyn*), 9- *Nevâhidü'l-Ebkâr ve Şevâridü'l-Efkâr* (Kadı Beyzâvî'nin *Envâru't-Tenzîl*'i üzerine hâşiye), 10- *Tabakâtü'l-Müfessîrin*, 11- *Şerhu's-Şâtubiyye*, 12- *et-Tahbîr fî 'Ulûmi't-Tefsîr*, Suyûtî'nin Kur'an İlimlerine dâir ilk eseridir. 13- *Mu'tereku'l-Akrân fî Müştereki'l-Kur'ân (fî İ'câzi'l-Kur'ân)*, 14- *Müfhimâtü'l-Akrân fî Mübhemâti'l-Kur'ân*, 15- *el-Mühezzeb fimâ vaka'a fî'l-Kur'âni mine'l-Mu'arreb*, 16- *Hamâilü'z-Zehr fî Fezâili's-Süver*, 17- *Şerhu'l-İsti'âze ve'l-Besmele*, 18- *Kebtü'l-Akrân fî Ketbi'l-Kur'ân*, 19- *Merâsidü'l-Metâi' fî Tenâsübi'l-Mekâti' ve'l-Metâli'*, 20- *Fetihu'l-Celîl li'l-Abdi'z-Zelîl fîl-Envâ'i'l-Bed'iyyeti'l-Müstahrece min Kavli'l-lâhi Teâlâ*, 21- *el-Ezhârü'l-Fâ'iha ale'l-Fâtiha*, 22- *el-Kelâm 'alâ Evveli Süreti'l-Feth*, 23- *el-Yedü'l-Büstâ fî Ta'yîni's-Salâti'l-Vüstâ*, 24- *Mizânü'l-Ma'dele fî Şe'ni'l-Besmele*, 25- *el-Kelâmü 'alâ Kavlihî Teâlâ لِيُغْفَرَ لَكَ اللَّهُ مَا تَقَدَّمَ مِنْ ذَنْبِكَ وَمَا تَأَخَّرَ*, 26- *el-Me'ânî'd-Dakika fî İdrâki'l-Hakika*, 27- *Dercü'l-'Ulâ fî Kırâ'eti Ebî 'Amr b. el'Alâ*, 28- *ed-Dürrü'n-Nesîr fî Kırâ'eti İbn Kesîr*, 29- *el-Kavlü'l-Fasîh fî Ta'yîni'z-Zebîh*, 30- *el-Hablü'l-Vesîk fî Nusreti's-Siddîk*, 31- *Def'ü't-Te'assüf fî İhveti Yûsuf*, 32- *el-Kazâze fî Tahkîki Mahalli'l-İsti'âze*, 33- *Nef'u't-Tîb min Es'ileti'l-Hatîb*, 34- *İtmâmü'n-Ni'me fî İhtisâsi'l-İslâm bi hâzihi'l-Ümme*, 35- *el-Fevâidü'l-Bârize ve'l-Kâmine fî'n-Ni'ami'z-Zâhire ve'l-Bâtine*, 36- *el-Muharrar fî Kavlihî Teâlî*. Bu sayılanların dışında çeşitli kaynaklarda Süyûtî'ye nisbet edilen veya onun başta *el-İtkân* olmak üzere çeşitli kitaplarındaki bölümlerden derlenen bazı eserler de bulunmaktadır. (Mertoğlu, DİA, "Süyûtî, Kur'an İlimleri", 38/198-201).

5.3. *el-İtkân fî Ulûmi'l-Kur'ân*:

Yukarıdaki bilgilerden de anlaşılacağı üzere Suyûtî daha çok hadis ve hadis usulüne dâir eserler (41 adet) yazmıştır. Eserlerindeki bilgiler çoğunlukla rivayete dayanır, diraye değil. Bunu kendisi de açıkça belirtir. Meşhur ve tam tefsiri sayılan *ed-Dürrü'l-Mesûr fî't-Tefsîr bi'l-Me'sûr* adlı tefsirinde de rivayet tefsiri metodunu izlemiş olması bunun açık delilidir.

Kur'ân İlimleri alanındaki ilk eseri *et-Tahbîr fî 'Ulûmi't-Tefsîr* olsa da asıl kapsamlı ve meşhur eseri daha sonra yazdığı *el-İtkân fî Ulûmi'l-Kur'ân* adlı eseridir. Bu eseri Süyûtî'nin, sadece Fatiha Sûresi'nin ilk altı ayetiyle Kevser Sûresi tefsirini yazabildiği *Mecma'u'l-Bahreyn ve Matla'u'l-Bedreyn* adlı dirayet tefsirine “Mukaddime” olarak düşündüğü kapsamlı eseridir. Bu eseri kısmen bir Tefsir kısmen de Kur'ân İlimleri ve Tefsir Usûlü eseri saymak mümkündür.

Süyûtî, tefsiri derinleştirdiği ilimlerin başında saydığı gibi benzerlerinin yazılmadığını iddia ettiği eserlerinden ilk altısı da Kur'an ilimlerine dairdir. Bu alanda en çok eser veren alimlerden olan Süyûtî, eserlerinin tefsirde okuyucusunu başka bir esere ihtiyaç duymayacak şekilde bir bütünlük oluşturduğu kanaatindeydi. Doğu'da Moğol istilası, Batı'da Endülüs faciasının yaşandığı bir dönemin ardından bu eserlerini kaleme alırken ilmin zayi olmasından endişe ederek o güne kadar yazılmış kitapları sonraki nesillere aktarmaya çalışmıştır. Dağınık şekilde bulunan bilgileri Kur'an ilimlerinde olgunluk dönemini temsil eden eserlerinde derli toplu halde bir araya getirmesi ve çoğunlukla bu bilgilerin kaynağına işaret etmesi araştırmacılara kolaylık sağlamıştır. Süyûtî'nin *el-İtkân fî Ulûmi'l-Kur'ân* ve *Tefsirü'l-Celfeyn*'i günümüze kadar tefsir öğretimi ve araştırmalarında en çok başvurulan kaynaklar arasında yer aldığı gibi müfessirlerin biyografilerine dair eseri de bu literatürün öncüsü durumundadır. (Mertoğlu, DİA, “Süyûtî, Kur'ân İlimleri”, 38/198-201).

Süyûtî'nin hadisçi kimliği tefsir alanındaki eserlerinin rivayet ve nakil ağırlıklı olması sonucunu doğurmuştur. Kur'an'ın manalarına dair Hz. Peygamber ve sahabeden gelen rivayetlere dayanmayan görüşleri "mahza re'y" ve bunlardan kurallara uygun olanları "te'vil", kuralların dışına çıkan ve hataya düşenleri ise "tahrif" ve "tebdil" diye nitelendiren Süyûtî tefsirde bu rivayetlerle sınırlı kalmanın gerekli ve yeterli olduğunu, onlardan daha güzel bir görüş ortaya koyacağını zannedenlerin itham altında kalacağını ve aldanacağını söyler. Ona göre yapılması gereken şey, sadece bu rivayetler arasında ehli tarafından tercihte bulunmaktır. Süyûtî, felsefeyle uğraşmış hadis ilimlerini ihmal edenlerin Kur'an tefsirinde sahih rivayetleri terk ederek gereksiz yere te'vile ve mecaza yönelmelerini şiddetle eleştirir. (Mertoğlu, DİA, “Süyûtî, Kur'ân İlimleri”, 38/198-201).

Onun Kur'an ilimleri ve tefsir konusunda dikkat çeken görüşleri de vardır: **1-** Mensûh ayetlerin sayısını 20 olarak tesbit etmesi (*el-İtkân*, II, 708-713), **2-** hurûf-i mukattaa'ları müteşabihattan kabul etmesi ve müteşabihlerin anlamını yalnız Allah Teala'nın bilebileceğini söylemesi (age, I, 642, 658), **3-** Fatiha'daki Besmele'nin ispatının da nefyinin de zanni değil kati olduğunu ileri sürmesi (*et-Tehaddüüş*, s. 229), **4-** Hz. İbrahim'in kurban etmek istediği çocuğunun (Saffat 37/101 - 102) İsmail değil İshak olduğunu iddia etmesi (*el-Havr*, II, 34-39), **5-** Bakara suresindeki (2/238) orta/vustâ namazın ikindi değil öğle namazı olduğunu belirtmesi (*et-Tehaddüüş*, s. 229) bunun örnekleri arasında zikredilebilir. (Mertoğlu, DİA, “Süyûtî, Kur'ân İlimleri”, 38/198-201).

5.4. el-İtkân'ın Muhtevası ve Başlıkları:

Süyûtî'nin bu eseri; nev' (ana başlık) ve fasıl (ara başlık)'lardan oluşmaktadır.

Mustafa Şeyh Mustafa'nın Mukaddimesi,

Celâleddîn Suyûtî'nin Hal tercümesi,

Müellif (Süyûtî)'nin Mukaddimesi,

Bu eser, arada fasıllar olsa da toplam 80 nev'den oluşmaktadır. Bunlar şöyledir: 1- Mekkî-Medenî, 2- Hadarî-Seferî, 3- Nehârî-Leylî, 4- Sayfî-Şitâî, 5- Firâşî-Nevmî, 6- Arzî-Semâî, 7- İlk Nâzil Olan Sûreler ve Ayetler, 8- Son Nâzil Olan Sûreler ve Ayetler, 9- Sebeb-i Nüzûl, 10- Bazı Sahabenin Lisanına (isteklerine) Göre Nâzil Olan Ayetler, 11- Tekraren Nazil Olanlar, 12- Nüzûlü Hükümden Sonraya Kalan ve Hükümü Nüzûlünden Sonraya Kalan Ayetler, 13- Peyder pey ve Topluca İnen Ayetler, 14- Müşeyye'an (grup, topluca) ve Müfred Olarak İnen Ayetler, 15- Daha Önceki Peygamberlere de İnen Ayetler, Sadece Hz. Muhammed'e İnen Ayetler, 16- Kur'ân'ın Nüzûl Keyfiyeti ve Yedi Harf Meselesi, 17- Kur'ân'ın ve Surelerinin İsimleri,

18- Kur'ân'ın Cem'i ve Mushaf'ın Tertibi, 19- Kur'ân'daki Sûrelerin, Ayetlerin, Kelimelerin ve Harflerin Sayısı, 20- Kur'ân Hafızları ve Ravileri, 21- Kur'ân'ın Âli ve Nâzil İsnatları, 22, 23, 24, 25, 26, 27-: Mütevâtir, Meşhûr, Âhâd, Şâzz, Mevzû (Uydurma) ve Müdrec (Kıraatler ve Rivayetler), 28- Vakıf ve İbtidâ, 29- Lafzî Mevsûl (Birleşik) ve Manasî Mefsûl (Ayrı) Olan Ayetler, 30- İmâle, Feth ve İkisi Arası, 31- İdğam, İzhar, İhfâ, İklab, 32- Med ve Kasır, 33- Hemzenin Tahfil'li Okunması, 34- Kur'ân'ın Tahammül Keyfiyeti (Bir önceki nesilden alıp ezberlemek ve sonraki nesle aktarıncaya (eda) kadar bozmadan ve tahrif etmeden aynen korumak), 35- Tilâvet Adabı, 36- Ğarîbü'l-Kur'ân, 37- Kur'ân'ın Hicaz Lehçesi Dışında Nâzil Olan Kısmı, 38- Kur'ân'da Arapça Olmayan İfadeler, 39- Kur'ân'da Vücûh ve Nezâir, 40- Müfessirin Kur'ân'ı Tefsir Ederken Muhtaç Olduğu Bilgiler ve Donanımı, , 41- Kur'ân'ın İrabı, 42- Müfessirin Bilmesi Zorunlu Olan Bazı Kaideler: Zamirler, Müzekker-Müennes, Marife-Nekra, 43- Muhkem-Müteşâbih, Fasil; Ehl-i Sünnet'in ayeti te'vil etmesi, Fasil; Hâtıme, 44- Mukaddem-Muahhar (Takdim-Te'hir), 45- Âmm-Hâss, 46- Mücmel-Mübeyyen, 47- Nâsih-Mensûh, 48- Müşkil (ihtilaf/tenakuz içerdiği zannedilen) Ayetler, 49- Mutlak-Mukayyet, 50- Mantûk-Mefhûm, 51- Kur'ân'ın Hitap Etme Vecihleri/Şekilleri, 52- Hakikat-Mecaz, 53- Teşbih-İstiâre, 54- Kinaye-Ta'riz, 55- Hasr-İhtisas, 56- İcâz/Özet-İtnâb/Ayrıntı, 57- İhbârî-İnşâî Cümleler, 58- Bedâ'i'u'l-Kur'ân (Bedî' sanatı), 59- Fevâsilü'l-Ây/Ayet Sonları, 60- Fevâtihu's-Süver/Süre Başları, 61- Havâtîmü's-Süver/Süre Sonları, 62- Münâsebât; Ayetlerin ve Sûrelerin İç Münasebetleri, 63- Müteşâbih Ayetler, 64- İcâzü'l-Kur'ân, 65- Kur'ân'dan İstinbat Edilen İlimler, 66- Kur'ân'da Darb-ı Meseller, 67- Kur'ân'da Yeminler, 68- Kur'ân'da Cedel İlmi, 69- Kur'ân'da Geçen İsimler, Künyeler ve Lakaplar, 70- Kur'ân'da Müphemler, 71- Haklarında Kur'ân Ayeti İnen Kimseler, 72- Fezâilü'l-Kur'ân; Fasil: Kur'ân'ın tamamı hakkında icmâlen varid olan rivayetler, Fasil: Özellikle belirli sûrelerin faziletlerine dâir bazı rivayetler, 73- Kur'ân'ın En Faziletli ya da Faziletli olan Kısımları, 74- Müfredâtü'l-Kur'ân (Kur'ân'daki bazı terimlerin ve kelimelerin anlaşılması meselesi), 75- Havâssu'l-Kur'ân (Kur'ân'da hususiyle belirli sûrelerin veya ayetlerin faziletlerine dâir rivayetler), 76- Kur'ân'ın Resmî/Hattı ve Kur'ân'ı Yazma Âdâbı, 77- Kur'ân'ın Tefsir ve Te'vil Edilmesine Olan İhtiyaç ve Bunların Şerefli İlimler Olması Hakkında, 78- Müfessirin Edebi ve Onda Aranan Şartlar ve 79- Ğarâibü't-Tefsîr (bazı ayetlerin tefsirinde yapılan ve aslâ itimat edilemeyen hatalı görüşler ve acayıplikler ki bunlara sadece halkı uyarmak amacıyla değinmek mümkündür), 80- Tabakâtü'l-Müfessirin (Tefsir Ulemasının Yaşadığı Dönemler ve Özellikleri), Sahabe Nesli: Tefsir İlminde Meşhur Olan 10 Sahabi; Dört Halife (Hz. Ebû Bekir, Hz. Ömer, Hz. Osman, Hz. Ali), Abdullah b. Abbas, Abdullah b. Mes'ûd, Übeyy b. Ka'b, Tâbiûn Nesli.

Suyûtî'nin *el-İtkân*'ı bu konulardan ve başlıklardan oluşmaktadır.

6. ZERKEŞİ'NİN NESH HAKKINDAKİ GÖRÜŞÜ

Bu son iki bölümde Ulûmü'l-Kur'ân/Kur'ân İlimleri'nin önemli konularından sayılan, hem Mu'tezile ve Ehl-i Sünnet ulemâsı arasında hem de Sünnî alimlerimizin kendi aralarında çokça tartıştıkları **Nesh** konusunu önce Zerkeşî'ye sonra da Suyûtî'ye göre ele alacağız.

6.1. Kur'ân'da Nesh Meselesi:

Zerkeşî, öncelikle Nesh konusunun önemli bir ilim olduğunu belirtir ve bu alanda eserler yazan alimlerden bahseder. Bunlar; 1- Basra'daki Tâbiîn alimlerinden Katâde b. De'âme, es-Sedûsî, 2- Ebû Ubeyd el-Kâsım b. Sellâm, 3- Ebû Dâvûd es-Sicistânî (*Sünen* sahibi), 4- Basra'nın önemli alimlerinden Ebû Ca'fer en-Nehâs (*Nâsih ve Mensûh* sahibi), 5- Hibetullah b. Sellâm, 6- ed-Darîr, 7- Mâlikî mezhebi fakihlerinden Ebû Bekir İbnü'l-Arabî (*Ahkâmü'l-Kur'ân* sahibi), 8- Hanbelî mezhebi fakihlerinden İbnü'l-Cevzî (*Ahbâru'r-Rüsûh bi Mikdâri'n-Nâsih ve'l-Mensûh* sahibi), 9- İbnü'l-Enbârî (*Vakf ve İbtidâ* sahibi), 10- Mekkî b. Ebî Tâlib (*Kitâbü'l-İzâh li Nâsihi'l-Kur'ân ve Mensûhih ve Kitâbü'l-İcâz fi Nâsihi'l-Kur'ân ve Mensûhih* adlı eserlerin sahibi) ve birçok alim (Zerkeşî, 1988, *el-Bürhân*, II,28).

Burada Zerkeşî nesh hakkında mantıklı, gerekçeli ve zarif bir nükteyi naklederek konuya başlamaktadır. Şöyle ki; Hibetullah (b. Sellâm)'a yazdığı kitabındaki “*Onlar kendileri mal-mülkü çok sevmelerine rağmen bununla (önce) miskini/fakiri, yetimi ve esiri yedirip doyururlar*” (İnsan 76/8) ayetindeki “*ve esiri yedirip doyururlar*” kısmının nesh edilmiş olduğu, çünkü bundan kastın müşriklerden esir alınan kimse olduğu, ... şeklindeki açıklamaları kendisine okununca, bunu dinleyen kızı babasına itiraz ederek bu düşüncesinde hatalı olduğunu belirtmiştir. Babası ona; “Niçin hata ettim kızım?” diye sorunca, kızı; “Bütün Müslümanlar icmâ etmişlerdir ki esir alınan birisi yedirilip içirilir, açlıktan ölüme terk edilemez” diye karşılık vermiştir (Zerkeşî, 1988, *el-Bürhân*, II,29).

Âlimlerin; “Nesh meselesini iyi bilmeden hiçbir kimsenin Kur’ân’ı tefsir etmesi câiz olmaz” dediğini nakleder. Hz. Ali’nin (ra) kürsüde vaaz eden ve nesh meselesini bilmediğini itiraf eden bir kıssacıyı; “Kendin helak oldun, dinleyenleri de helak ettin” diye uyardığını belirtir. (Zerkeşî, 1988, *el-Bürhân*, II, 29).

Nesh’in lügatta; 1- izâle etmek (Hacc 22/52), 2- tebdil etmek/değiştirmek (Nahl 16/101), 3- tahvil/havale etmek, 4- bir şeyi bir yerden başka bir yere nakletmek/istinsah etmek gibi manalara geldiğini, bunlardan sonuncusunun Mekkî b. Ebî Tâlib’e göre Kur’ân’da gerçekleşmesinin mümkün olmadığını ve bunu câiz gören Nahhâs’ı “Çünkü burada nesh gerçekleşirse, mensûh’un lafzı kalmaz ve onun yerine başka bir lafız gelir” gerekçesiyle eleştirdiğini nakleder. İmam Ebû Abdillah Muhammed b. Berekât es-Sa’dî’nin “*Bu, bizim Kitab’ımızdır, sizin aleyhinizde hak ile konuşur. Gerçekten biz yaptıklarınızı yazıyorduk (istinsah ediyorduk)*” (Câsiye 45/29) ve “*Şüphesiz o Kur’ân, bizim katımızda olan Ana Kitap’tadır, çok yücedir, hüküm ve hikmet doludur*” (Zuhruf 43/4) ayetlerinin manalarını da delil getirerek Nahhâs’ın görüşünü desteklediğini, çünkü peyderpey inen Kur’ân vahyinin aslında Levh-i Mahfûz denen Ana Kitap’tan (Ümmü’l-Kitâb) geldiğini belirttiğini, “*O, Kur’ân-ı Kerîm’dir, gizli bir kitapta (Levh-i Mahfûz’da) yazılıdır, O’na ancak temiz olanlar dokunabilir*” (Vâkı’a 57/77-78) ayetinin de bunun delili olduğunu nakleder (Zerkeşî, 1988, *el-Bürhân*, II, 29).

Zerkeşî ayrıca alimlerin neshin tarifi, muhtevası, önceki Şeriatlarda (*شرع من قبلنا* : Yahudilik ve Hıristiyanlık, Tevrat ve İncil) ve Kur’ân’da gerçekleşip gerçekleşmediğine dâir ihtilaflarını sıralar, sonunda kendi görüşünü de belirtir (Zerkeşî, 1988, *el-Bürhân*, II, 30). Şöyle:

Görüş 1: Nesh’in; “tilaveti ve ameli/hükmü her ikisi birden kaldırılan şeydir” şeklindeki tarifine itiraz edilmiş, “Tevrat ve İncil, Kur’ân ile nesh edilmiş olduğu halde bu iki Kitap hâlâ tilavet edilmektedir” şeklinde gerekçesi belirtilmiştir.

Görüş 2: “Bize indirilen ve tilavet etmekte olduğumuz Kur’ân’da neshin vukuu mümkün değildir. Nesh denilen şey aslında Allah’ın özelliklerle bu ümmete hususen verdiği bir tür teysir/kolaylık hükmüdür (nesh değildir).” Bu iddiada bulunanlar aslında “Allah bir hükmü önce indirmiş onunla amel edildikten sonra onu nesh etmiştir” sözünden kaçınmak istemektedirler. Çünkü bu, Yahudilerin iddiasıdır. Onlara göre nesh denilen şey aslında bir bedâ’dır. Bedâ ise; “Bir kimsenin önce bir görüşe sahip olması, sonra da onun yanlış olduğunu fark edip ondan vazgeçmesidir (Allah, böyle bir nâkısadan müstağnidir)” demektir. Bedâ’yı nesh zannetmek, onunla karıştırmak batıldır. Çünkü bedâ’nın aksine nesh; “Bir ayetin hükmünün sona erdiğinin Allah tarafından beyan edilmesidir (Allah’ın bu ayetteki hükmün yanlışlığını sonradan fark etmesi ve ondan vazgeçmesi değildir)” demektir. Görmez misin ki; Allah, önce can veriyor, sonra öldürüyor ya da tersi. Önce sağlık-sıhhat veriyor, sonra hasta ediyor ya da tersi. Önce zenginlik, sonra fakirlik veriyor ya da tersi. Ayetlerde bir şeylerin önce emredilip sonra nehy edilmesi (yasaklanması, nesh edilmesi) de aynen böyledir.

Zerkeşî’nin bu açıklamalardan anlaşılmaktadır ki Yahudiler neshin varlığını kabul ettikleri anda Kur’ân’ın onların kitabı Tevrat’ı nesh ettiği sonucunu da kabullenmek zorunda kalacaklardır. Sırf bu duruma düşmemek için neshi reddetmişler ve adını bedâ koymuşlardır.

Görüş 3: Allah cc Kur'ân'ı, Levh-i Mahfûz denen Ümmü'l-Kitâb'dan Hz. Peygamber'e göndermiştir. Burada Kur'ân, asıl yerinden neh/istinsah edilmiş demektir.

Aslında sahih ve doğru olan görüşe göre; neshin vukuu hem aklen hem de sem'an (vahye ve Şeriata göre) caizdir, mümkündür. Sonra alimler neshin Kur'ân'daki çeşitleri ve keyfiyeti hususunda yine ihtilaf etmişlerdir. Şöyle ki;

Görüş 4: Kur'ân, sadece Kur'ân ile (bir ayet başka bir ayet ile) nesh edilebilir. Ayette; “Biz (Kur'ân'da) bir ayeti nesh eder ya da unutturursak, onun yerine daha hayırlısını ya da bir mislini getiririz” (Bakara 2/106) belirtilmiştir. Kur'ân'dan daha hayırlı ya da onun misli olan şey yine ancak Kur'ân olabilir, başkası değil.

Görüş 5: Sünnet, Kur'ân'ı aslâ nesh edemez.

Görüş: Eğer Sünnet'ten maksadımız Allah'ın vahyi ve emri olan Sünnet ise, Kur'ân'ı nesh edebilir (her ikisi eşit derecede kuvvetli ve vahiy kaynaklı olduğu için). Böyle değil de Hz. Peygamber'in içtihadı ise, Kur'ân'ı nesh edemez. Bu görüşü İbn Habîb en-Nisâbüri tefsirinde nakletmiştir.

Görüş 6: Kur'ân ve Sünnet ikisi de birbirini nesh edebilir. Ama bu görüşün detaylarında da ihtilaf mevcuttur. Şöyle ki; Zerkeşî burada bazı alimlere göre vasiyet ayetlerinin miras ayetleriyle nesh edildiğini belirtir. Bazı alimlere göre de böyle olmayıp, vasiyet ayetlerinin Hz. Peygamber'in; *إِنَّ اللَّهَ أَعْطَى كُلَّ ذِي حَقٍّ حَقَّهُ، فَلَا وَصِيَّةَ لَوَارِثٍ، إِلَّا فِي التَّثَلُّثِ* “(Nisâ sûresindeki miras ayetlerini indirip miras taksimatındaki oranları kesin olarak belirtmek suretiyle) Allah Teâlâ, tüm hak sahiplerine hakkını tastamam vermiştir. Artık vârisin vasiyet yoluyla mirastan pay alma hakkı yoktur (Ancak mal sahibi malının en fazla üçte birini varislerine vasiyet yoluyla bağışlayabilir, verebilir)” (Buhârî, Vesâyâ, 3; Ebû Dâvûd, Vesâyâ, 6, Büyû', 88; Tirmizî, Vesâyâ, 1, 5; İbn Mâce, Vesâyâ, 5, 6; Dârimî, Vesâyâ, 7, 37, 38; Ahmed b. Hanbe, Müsned, 4/186, 187, 5/267) hadisi/sünneti ile nesh edildiğini belirtir.

Görüş 7: Medine'de (sonra) inen ayet, Mekke'de (önce) inen ayeti nesh eder.

Görüş 8: Önceki ayeti nesh eden sonraki ayetin yine sonradan gelen başka bir ayetle nesh edilmes mümkündür/caizdir. Yani ayetler müteselsilen birbirlerini nesh edebilirler ve nesh aynı hususta defalarca tekerrür edebilir. Örneğin Kâfirûn 109/6 ayetini Tevbe 9/5 ayeti, onu da Tevbe 9/29 ayeti nesh etmiştir. Örneğin Bakara 2/109 ayeti Tevbe 9/5 ayeti ile, o da Tevbe 9/29 ayeti ile nesh edilmiştir.

Kur'ân ve Sünnet'in birbirini nesh etmesi hususunda dört ihtimal vardır. Bunlar:

- 1-Kur'ân'ın Kur'an'la neshi,
- 2-Sünnet'in Sünnet'le neshi,
- 3-Kur'ân'ın Sünnet'le neshi,
- 4-Sünnet'in Kur'ân'la neshi.

Biz biliyoruz ki bunlardan ilk ikisi tüm alimler ve mezhepler arasında ittifakla kabul edilmiş, son ikisi ise ihtilafıdır. Hanefiler bunların dördünü de kabul ettikleri halde İmam Şâfiî ve Şâfiîler ilk ikisini kabul ederler, son ikisini kabul etmezler.

Zerkeşî bunlardan ittifakla kabul edilen birincisine değinir, delil olarak; “Biz (Kur'ân'da) bir ayeti nesh eder ya da unutturursak, onun yerine daha hayırlısını ya da bir mislini getiririz” (Bakara 2/106) ve “Biz bir ayetin yerine başka bir ayet getirip onunla tebdil edersek, Allah (onun yerine) ne indireceğini daha iyi bilir” (Nahl 16/101) ayetlerini zikreder. Dördüncüsü olan Sünnet'in Kur'ân'la neshini de kabul eder, buna; “Aşure orucu, Ramazan orucu ayetiyle nesh edilmiştir” örneğini verir (Zerkeşî, 1988, *el-Bürhân*, II, 32).

Kur'ân'ın Sünnet'le nesh edilmesi hususunun ihtilafı olduğunu, İbn Atiyye'nin bunu caiz gördüğünü ve şöyle gerekçelendirdiğini belirtir: Ümmetin hazzâk (güçlü) alimleri bunu caiz görürler. Hz. Peygamber'in “Artık vârisin vasiyet yoluyla mirastan pay alma hakkı yoktur” (Buhârî, Vesâyâ, 3; Ebû Dâvûd, Vesâyâ, 6, Büyû', 88; Tirmizî, Vesâyâ, 1, 5; İbn Mâce, Vesâyâ, 5, 6; Dârimî, Vesâyâ, 7, 37, 38; Ahmed b. Hanbe, Müsned, 4/186, 187, 5/267) hadisi vasiyet

ayetlerini nesh etmiştir. İmam Şâfiî bunu kabul etmese de deliller onun aleyhinedir. Çünkü zina ayeti zina eden kişiye celde (100 sopa) vurulmasını gerektirdiği halde, zina eden yaşlı/evli ve dul bir kadına bu cezanın uygulanmadığı, fakat onun recmedildiği, yani onun cezasının nesh edildiği bilinmektedir. Bu da başka bir ayetle değil, Hz. Peygamber'in uygulamasıyla (Sünnet'le) nesh edilmiştir. Zerkeşî, İbn Atiyye'nin görüşünü şöyle reddeder: Biz (Şâfiîler'e) göre vasiyeti nesh eden şey yukarıdaki hadis/Sünnet değil, miras ayetleridir. İmam Şâfiî hakkında söylediklerine de şu cevabı veririz: Onun *er-Risâle*'sindeki görüşü gayet açıktır. Ona göre Kur'ân ve Sünnet (ayet ile hadis) birbirlerine aslâ zıt/muhalif olmazlar. Eğer zıt görünüyorsa onu nesh eden kendi cinsinden bir nas (ayete karşı ayet ya da hadise karşı hadis) mutlaka vardır. Onun bu açıklaması olsa olsa Kur'ân ve Sünnet'in her ikisini de yüceltmesi ve muvafık olduklarını söylemesi demektir. Bu mes'elde konuşan kişi (İbn Atiyye), İmam Şâfiî'yi anlamamış demektir. Yaşlı dul kadına celde cezası değil de recm cezası uygulanması Sünnet'le değil, tilaveti nesh edilmiş (hükmü hâlâ baki) olan **الشيخ والشيخة إذا زنيا فارجموهما ألبة نكالا من الله** : “Zina eden yaşlı (evlilikten sonra dul kalmış) erkeği ve kadını ikisini de recm ediniz!” ayetinden dolaydır (Zerkeşî, 1988, *el-Bürhân*, II, 32).

Zerkeşî, Cumhur ulemaya göre neshin sadece emir ve nehiy ifade eden (inşâî) naslarda mümkün olduğunu, bazı alimlerin bun ilave olarak lafzı ihbârî fakat manası inşâî olan naslarda da neshin mümkün olduğuna kail olduklarını belirtir.

Zerkeşî, Kur'ân'daki sureleri içinde nesh olup olmamaları açısından da üç kısma ayırır:

Birinci kısım: İçinde ne nâsîh ne de mensûh ayet bulunmayan sûreler 43 tanedir: Fatiha, Yusuf, Yunus, Hucurât, Rahman, Hadid, Saff, Cuma, Tahrim, Mülk, Hâkka, Nuh, Cinn, Mürselât, Nebe', Nâziât, İnfitar, Mutaffifîn, İnşikâk, Bürûc, Fecir, Beled, Şems, Leyl, Duhâ, İnşirâh, Kalem, Kadir, İnfikâk (Münfekkîn), Zilzâl, Âdiyât, Kâri'a, Tekâsür, Hümeze, Fîl, Kureyş, Dîn (Eraeyte), Kevser, Nasr (İzâcâ), Tebbet, İhlas, Mu'avvizeteyn (Felâk ve Nâs) sûreleri dir.

İkinci kısım: İçinde nâsîh ayet bulunan fakat mensuh ayet bulunmayan sûreler 6 tanedir: Fetih, Haşr, Münâfikûn, Teğâbün, Talâk, E'lâ (Sebbihisme) sûreleridir.

Üçüncü kısım: İçinde mensuh ayet bulunan fakat nasîh ayet bulunmayan sûreler 40 tanedir: En'âm, Ârâf, Yunus, Hûd, Ra'd, Hicr, Benî İsrâîl (İsrâ), Kehf, Tâhâ, Mü'minûn, Neml (Karınca), Kasas, Ankebût (Örümcek), Rûm, Lokman, Medâci' (Secde), Melâike, Sâffât, Sâd, Zümer, Dühân (Duman), Câsiye, Ahkâf, Muhammed, Bâsigât (Sâbigât), Necm, Kamer, Rahmân, Me'âric, Müddessir, Kıyâme, İnsan, Abese, Târik, Gâşiye, Tîn, Kâfirûn sûreleridir.

Dördüncü kısım: İçinde hem nâsîh hem de mensuh ayetler bulunan sûreler 31 tanedir: Bakara, Âl-i İmrân, Nisâ, Mâide, A'râf, Enfâl, Tevbe, İbrahim, Nahl (Arı), Benî İsrâîl (İsrâ), Meryem, Tâhâ, Enbiyâ, Hacc, Mü'minûn, Nûr, Furkân, Şu'arâ', Ahzâb, Sebe', Mü'min, Şûrâ, Kıtâl (Berâ'e), Zâriyât, Tûr, Vâkî'a, Mücâdele, Mümtehine, Müzzemmil, Müddessir, Tekvîr (Küvvirat), Asr sûreleridir.

Bu son kısma ait ilginç bir ayet vardır ki bu ayetin başı mensuh, sonu ise nasihtir. Bunun Kur'ân'da başka örneği yoktur. **لَا يَضُرُّكُمْ مَنْ ضَلَّ إِذَا اهْتَدَيْتُمْ** “Ey İman edenler! Üzerinizdeki yükümlülük kendi nefislerinizdir (yükümlülüğünüzü unutmayın, ihmal etmeyin). Siz doğru yola erişerseniz, sapan kişi size zarar veremez.” (Mâide 5/105). Yani bu ayette emr-i bi'l-maruf ve nehy-i ani'l-münker'in ehemmiyetine vurgu yapılmıştır. Ayetin “Siz doğru yola erişerseniz, sapan kişi size zarar veremez” kısmı, “Ey İman edenler! Üzerinizdeki yükümlülük kendi nefislerinizdir” kısmını nesh etmiştir. Bu ilginç örneği İbn Arabî (1407/1987, *Ahkâmü'l-Kur'ân*, II, 709) zikretmiştir. (Zerkeşî, 1988, *el-Bürhân*, II, 33-35).

Kur'ân'da Nesh Çeşitleri: Zerkeşî Kur'ân'daki nesh çeşitlerini üç kısma ayırmış ve hepsine de birçok örnek vermiştir ki bunlara yerinde bakmak mümkündür (Zerkeşî, 1988, *el-Bürhân*, II, 35-40).

Kısım 1: Tilaveti nesh edilip hükmü bâkî kalan ve onunla hâlâ amel edilen ayetler: Buna örnek, Nûr sûresinde önceden var olup sonradan tilavetinin kaldırıldığı belirtilen “Yaşlı/evli/dul erkek

ve kadın zina ederse, onlara Allah'tan bir ceza olsun diye ikisini de kesinlikle recmederek öldürün!" ayetidir. Bununla alakalı Hz. Ömer'in; "Eğer insanlar, Ömer Kur'an'a ilave/ekleme yaptı diyecek olmasalardı, bu recm ayetini şu ellerimle Kur'an'a (Ahzâb sûresine) yazardım" açıklaması, bir de Übeyy b. Ka'b'ın "Ahzâb sûresi, Nûr sûresi kadar uzundu ve içinde (mezkûr) recm ayeti de vardı (Sonra bu ayet de dahil olmak üzere birçok kısmının tilaveti nesh edildi)" şeklinde açıklamaları mevcuttur.

Burada Zerkeşî; "Bir ayetin tilavetinin nesh edilip de hükmünün bâkî kalmasının hikmeti nedir? Tilaveti de bâkî kalsaydı hem ayeti okuyarak hem de bununla amel ederek iki sevabı birden alsaydık ya!" sorusuna da cevap aramaktadır. Bunun cevabını İbnü'l-Cevzî'nin *Fünûnü'l-Efnân fî Acâibi Ulûmi'l-Kur'ân* adlı kitabından vermektedir: "Allah böyle takdir etmiştir ki (Muhammed as) ümmetinin zannî yolla da olsa kendisine bildirilen hükme (hiç tereddüt etmeden ve gecikmeden) hemen hızlıca itaat etmesi suretiyle ne kadar itaatkâr bir ümmet olduğunun ortaya çıkmasıdır. Hak olduğu kesinleşmiş bir yola baş koymuş bir talip, aslını araştırmadan ve zannî şekilde olsa da, o yolda emredilen şeye hemen boyun eğer. Hz. Halil İbrahim Peygamber'in (as) rüyasında oğlu (İsmail'i as) kestiğini görünce ertesi sabah hiç tereddüt etmeden hemen onu kurban etmeye götürmesi de böyledir. Çünkü uykuda görülen rüya (bir Peygamber için) vahyin en ednâ derecesidir." (Zerkeşî, 1988, *el-Bürhân*, II, 33-37).

Kısım 2: Tilaveti bâkî olup hükmü nesh edilen yani artık amel edilmeyen ayetler ki bunlar 63 sûrede geçmektedir. Bu tür nesih çeşidine Zerkeşî Kur'an'da çok örnek vermiştir. Biz sadece bir tanesini ele alalım: "Sizden ölen erkekler geride hanımlarınız sağ kalmışsa, onların dört ay on gün iddet beklemeleri gerekir" (Bakara 2/234). Bu ayet gelmeden önce, bir kadının kocası ölmüşse iddeti bittikten sonra da tam bir yıl boyunca kocasının evinde beklerdi, nafaka masrafları ölen kocasının malından karşılanırdı, kocasının malından miras alamazdı. "İçinizden ölüp geriye dul eşler bırakan erkekler, eşleri için, evden çıkarılmaksızın bir yıla kadar geçimlerinin sağlanmasını vasiyet etsinler" (Bakara 2/240) ayetinin manası zaten bunu açıklar. Allah Teâlâ bu hükmü Bakara 2/234 ayeti ile nesh etmiştir. Burada nâsih ayet, Kur'an nazmına/tertibine göre mensûh ayetten önce gelmiştir (halbuki sonra gelmelidir).

Burada Zerkeşî yine; "Ayetin hükmünün kaldırılıp (nesh) tilâvetinin bâkî bırakılmasının hikmeti nedir?" sorusuna da cevap aramaktadır. Cevabı iki şekilde vermektedir. **Birincisi:** Kur'an-ı Kerîm (ve âyetleri) hükmü bilinip kendisiyle amel edilsin diye tilâvet edildiği gibi, Bir âyet, Allah'ın kelâmı olması sebebiyle ve sevap kazanmak için de tilâvet edilir. Bu hikmete binâen tilâveti (bazen) terkedilmiş olabilir. **İkincisi:** (Hükmün) neshi, genellikle ümmetin mükellefiyet yükünü hafifletmek için gelir. Bu durumda tilâvet bâkî bırakılır ki ümmete bahşedilmiş olan (hafifletme) nimeti hatırlatılsın, meşakkatin kaldırıldığı bilinsin. İnen âyetle henüz hiç amel edilmeden önce hükmünün nesh edilmesinin hikmeti ise; -Necvâ (Hz. Peygamber'le görüşme) öncesi sadaka verilmesi gerekliliği hükmünün kaldırılması örneğinde olduğu gibi- o âyete peşinen iman etme ve hükmüne itaat etme niyeti karşılığında ümmete sevap kazandırılmak hedeflenmektedir (Zerkeşî, 1988, *el-Bürhân*, II, 37-39).

Kısım 3: Hem tilaveti hem de hükmü nesh edilmiş olan, yani artık Kur'an'dan çıkarılmış ve okunmayan, kendileriyle de amel edilmeyen ayetler. Bu durumda böyle âyetlerin tilâvet edilmesi ve onlarla amel edilmesi artık câiz (mümkün) değildir. Kur'an'da daha önce var olduğu belirtilen "Bir çocuğun süt annesini on defa emmesi (evlenme) haramlığı doğurur" ayeti "Beş defa emmek haramlık doğurur" ayeti ile nesh edilmiştir. Hz. Âişe'nin (ra) anlattığına göre; Kur'an'da bilinen on defa emmek haramlık doğurur hükmü/ayeti vardı. Bu, bilinen beş defa emmek haramlık doğurur hükmü/ayeti ile nesh edilmiştir. Hz. Peygamber (sas) vefat ettiğinde bu ayetler vardı ve hâlâ tilâvet ediliyordu. Onun; "Bu ayetler hâlâ tilâvet ediliyordu" sözü çok tartışılmış ve şöyle değerlendirmeler yapılmıştır. Bunun zahiri manası; "tilâvetin bâkî kalması" demektir, denmiştir. Ama aslında öyle değildir. Bazı alimler; "Yani Hz. Peygamber'in vefatına çok yakın zamana kadar bu âyetler tilâvet ediliyordu" demişlerdir.

Fakat gerçek açıklama şöyledir: Bu tilâvet (Hz. Peygamber'in vefatından çok kısa süre önce) nesh edilmiş ancak bu durum tüm ashaba ulaşmamıştır, ancak Hz. Peygamber'in vefatından sonra ulaşmıştır. Bundan dolayı, Hz. Peygamber vefat ettiğinde bazı sahabiler bu ayeti hâlâ tilâvet ediyorlardı. Zerkeşî bu hususta başka alimlerin de görüşlerini nakleder. Bu ayetin durumunda olan başka ayetleri de zikreder (Zerkeşî, 1988, *el-Bürhân*, II, 39-40).

Bu konuyla alakalı Zerkeşî'nin Hanefî âlimlerinden Ebû Bekr er-Râzî el-Cessâs'ın *Ahkâmü'l-Kur'ân*'ından yaptığı nakil de çok ilgi çekicidir: Kur'ân'dan bazı ayetlerin hattının ve tilâvetinin nesh edilmiş olması, Allah'ın bunları ashaba unutturması, onların hafızalarından kaldırması, artık onları okumaktan ve Mushaf'a yazmaktan vazgeçirmek suretiyle olmuştur. Böylelikle onlar, önceki ilâhî kitaplar gibi zamanla yok olmuş ve unutulmuştur. Onların yok olup gittiğini "*Muhakkak bu, önceki ilk suhurlarda, İbrahim'in ve Mûsâ'nın suhurlarında da vardı*" (Â'lâ 87/18-19) ayetleri beyan etmektedir. Bugün bu suhurlardan geriye hiçbir şey kalmamıştır, bilinmemektedir. Ayrıca yukarıda bahsi geçen ayet türlerinin Hz. Peygamber'in sağlığında var olduğunu, O'nun vefatından önce artık tilâvet olunmadığını ya da O vefat ederken Mushaf'ta var olup tilâvet olursa dahi vefatından sonra (ya da vefatından kısa süre önce) ashaba hemen unutturulduğunu ve zihinlerinden silindiğini söylemek mümkündür. Çünkü, Hz. Peygamber'in vefatından sonra Kur'ân'dan bazı ayetlerin nesh edildiğini iddia etmek câiz/mümkün değildir. Zira bu, Kur'ân'ın O'nun vefatından sonra beşer eliyle değiştirilerek tahrif edilmesi manasına gelir (Zerkeşî, 1988, *el-Bürhân*, II, 40).

Zerkeşî, İbn Arabî'nin enteresan bir görüşünü de (1407/1987, *Ahkâmü'l-Kur'ân*, II, 900-903) nakleder: "*Haram aylar çıkınca şu Allah'a ortak koşanları artık bulduğunuz yerde öldürün, yakalayıp hapsedin ve her gözetleme yerine oturup onları gözetleyin*" (Tevbe 9/5) ayetinin aynı konuyla alakalı tam 114 ayeti nesh etmiştir, sonra da aynı ayetin başı olan bu kısmını sonu olan "*Eğer onlar tövbe eder, namaz kılip zekâtı da verirlerse, artık kendilerini serbest bırakın*" kısmı nesh etmiştir.

Zerkeşî Kur'ân'da mensûh olduğu belirtilen ayetleri; amel edilip uygulanmadan önce mi yoksa sonra mı nesh edildikleri açısından da taksimata tabi tutmuştur ve üç kısma ayırmıştır:

Kısım 1: Bir ayet nazil olmuş ancak onunla hiç amel edilmeden ve uygulamaya konulmadan nesh edilmiştir. İşte gerçek nesh türü budur. Hz. İbrahim'e (as) rüyasında oğlunu kurban etmesi gerekliliği vahy edilmiş, ancak o bu işi henüz yapmadan kendisine bir kurban gönderilerek oğlu yerine kesmesi emredilmiştir. Hz. Muhammed (as) ile baş başa özel görüşme talebinden önce ashabından sadaka vermeleri istenmişti (Mücadele 58/12). Bu istek de hemen kaldırmış/nesh edilmiştir (Mücadele 58/12).

Kısım 2: Tecevvüzî nesh: Bu, Ehl-i Kitap'a (Yahudilere) emredilen kısas hükümleri dir ki Muhammed'e ve ümmetine önceleri emredilmiş sonra da hafifletilerek kaldırılmıştır, affedilip bağışlanmıştır, yani geride bırakılmıştır. Buna örnek; "*Ey iman edenler! Öldürülenler hakkında sizlere kısas farz kılındı. Hüre karşı hür, köleye karşı köle, kadına karşı kadın kısas edilir*" (Bakara 2/178) ayetidir. Bu hüküm, aynı ayetin sonundaki "*Ancak öldüren kimse, kardeşi (öldürülenin varisi, velisi) tarafından affedilirse, aklın ve dinin gereklerine uygun yol (ma'rûf) izlemek ve güzellekle diyet ödemek gerekir. Bu, Rabb'inizden bir hafifletme ve rahmettir/merhamettir*" hükmü ile nesh edilmiş ya da hafifletilmiştir. Burada ağır bir ceza olan kısas, diyet ödemeye çevrilerek hafifletilmiştir. Müslümanların ilk yıllarında kible olarak Beyt-i Makdis'e yönelip sonradan bundan vazgeçip Kabe'ye dönmeleri de böyledir. (Zerkeşî, 1988, *el-Bürhân*, II, 41-42).

Kısım 3: Bir sebebe/gerekçeye binaen emredilip sonra da bu sebebin kalkmasıyla kaldırılan hükümlerdir. Müslümanların İslâm'ın ilk yıllarında zayıf ve az sayıda oldukları dönemlerde kendilerine sabırlı ve (düşmanın yaptıklarını görmezden gelerek) bağışlayıcı olmaları emredilmiş iken, daha sonraları (güçlenince) bu hüküm kaldırılarak düşmanla fiilen savaşımları, onlara karşı fiilen emr-i bi'l-ma'rûf, nehy'i ani'l-münker ve cihat etmeleri farz

kılınmıştır. “(Ey Muhammed!) İnananlara söyle, Allah’ın cezâ günlerinin geleceğini ummayanları (inanmayanları) şimdilik bağışlasınlar ki Allah o topluma kendi yaptıklarının karşılığını (zamanı gelince) versin” (Câsiye 45/14) ayeti buna örnektir. Müslümanlar güçlenince bu hüküm cihat ve savaş hükümleri ile kaldırılmıştır. Aslında bu tür hükümlerde nesh olduğu söylenemez. Bu, olsa olsa bir erteleme (nes’e) sayılabilir ki “Biz bir ayeti nesh edersek ya da (hükümü) ertelersek (nes’e), ondan daha hayırlısını ya da mislini getiririz” (Bakara 2/106) ayeti buna değinmiştir. Burada ertelenen hüküm, savaş emridir. Müslümanlar güçleninceye değin kendilerine yapılan baskıya ve zulme sabredebekler ve savaşmayacaklardır. Zerkeşî yapmış olduğu bu açıklamalarla ve verdiği örneklerle, aslında önceki müfessirlerin nesh saydığı çoğu husustaki görüşlerinin zayıf ve yanlış olduğunu vurgulamaktadır. Bunların çoğu nesh değil, tahfiftir. Yani böylelikle nâsih ve mensûh ayetlerin sayısı çok aza inmektedir. Seyf/kılıç ve cihat ile ilgili ayetlerde de durum böyledir. Belirli bir dönemde o dönemin şartlarına ve sebeplerine göre gelmiş olan hüküm, o dönemin şartlarının değişmesiyle değişmiştir. Bu, nesh değildir. Nesh, bir şeyin izale edilmesi ve yok edilmesi demektir ki artık o hükme uyma imkânı kalmaz. İmam Şâfiî de *er-Risâle* adlı kitabında buna güzel bir örnek vermiştir: İslâm’ın ilk yıllarında kesilen kurbanların etlerinin evlerde depolanması ve saklanması yasak idi ve bunun sebebi o etlere muhtaç olan fakirlerin çokluğu ve onlara merhamet edilmesi idi. Sonra (fakirlik kalkınca) bu etlerin daha sonraki zamanlarda tüketilmek üzere evlerde depolanmasına izin verildi. Bu bir nesh değildi, bilakis gerekçenin kalkmasıyla hükmün de kalkmasıydı. Eğer herhangi bir memlekette tekrar böyle bir illet (fakirlik ve ihtiyaç) zuhur ederse etin evde saklanması yasağı ve hükmü de geri döner. Zerkeşî, nesh edildiği zannedilen birçok ayetin hükmünün aslında bu şekilde ertelendiğine (nes’e) dâir birçok örnek verir ve; “Müslümanlar tekrar güçsüz duruma düşerlerse sabırlı ve barışçı olmaları gerekliliği hükmü geri gelir. Kuvvetlenirlerse cihat hükmünün farziyeti geri gelir” demektir. (Zerkeşî, 1988, *el-Bürhân*, II, 42-43).

Zerkeşî’nin nesh meselesi hakkında bu açıklamaları yapığını görüyoruz., Nesh olduğu zannedilen çoğu hususun aslında tahsis, erteleme veya mücmelin beyan edilmesi olduğunu, böylelikle neshe konu olduğu zannedilen ayetlerin sayısını oldukça azalttığı görülmektedir.

7. SÜYÛTÎ’NİN NESH HAKKINDAKİ GÖRÜŞÜ

Ulûmü’l-Kur’ân/Kur’ân İlimleri’nin önemli konularından sayılan, hem Mu’tezile-Ehl-Sünnet hem de Sünnî alimlerimizin kendi aralarında çokça tartıştıkları bu konuyu bir önceki bölümde Zerkeşî’ye göre ele aldık. Şimdi de Süyûtî’ye göre ele alacağız.

7.1. Kur’ân’da Nesh Meselesi:

Celâleddîn Süyûtî’nin bu alanda verdiği bilgilerin büyük oranda Zerkeşî’nin verdiği bilgilerle benzeştiğini, hatta onların tekrarı sayılabileceğini söylememiz mümkündür (Süyûtî, 1443/2021, *el-İtkân*, 462-474). Aşağıda bunu açıkça göreceğiz.

Süyûtî bu alanda pek çok alimin kitap yazdığını belirtir ve onların isimlerini zikreder: 1- Ebû Ubeyd el-Kâsım b. Sellâm, 2- Ebû Dâvûd es-Sicistânî, 3- Ebû Ca’fer en-Nahhâs, 4- İbnü’l-Enbârî, 5- Mekkî (b. Ebî Tâlib), 6- İbnü’l-Arabî ve pek çok alim. Ayrıca, birçok imamın (alimin); “Kur’ân’ın nâsihini ve mensûhunu bilmeyenlerin Kur’ân’ı tefsir etmelerinin uygun ve câiz olmadığını” söylediklerini nakleder. Hz. Ali’nin (ra) kürsüde vaaz eden ve nesih meselesini bilmediğini itiraf eden bir kıssacıyı; “Kendin helak oldun, dinleyenleri de helak ettin” diye uyardığını belirtir (Süyûtî, 1443/2021, *el-İtkân*, 462).

Nesh konusunda **yedi mes’ele** açar ve bunları genişçe açıklar (Süyûtî, 1443/2021, *el-İtkân*, 462-464):

Mes’ele 1: Burada nesh’in kelime/lügat manalarını açıklar. **1-** İzâle/yok etmek; “Allah, şeytanın Peygamberlerin ve insanların kalplerine ilkâ ettiği şeyleri izâle eder, siler ve yerine ayetlerini muhkem (sapasağlam) yerleştirir” (Hacc 22/52), **2-** Tebdîl etmek; “Biz bir ayeti başka bir ayetin yerine tebdil edersek, Allah ne indireceğini en iyi bilir” (Nahl 16/101),

3- Tahvîl etmek, yer değiştirmek: Buna Kur'ân'da miras mallarının varisten varise el değiştirmesi örneğini verir. 4- Bir yerden bir yere nakletmek, kopyalayıp çoğaltmak. Buna, bir kitabı istinsah etmek örneği verilir ki bununla o kitabın yazmak (basmak) ve kopyalamak suretiyle çok sayıda nüshası yapılır, içindeki hattı ve yazısı çoğaltılır, başka kitaplara nakledilir. Süyûtî, Mekkî b. Ebî Tâlib'in bu tür neshin Kur'ân'da varlığını kabul etmediğini, bunun aksini iddia eden Nahnâs'a karşı; "Çünkü bu durumda mensûh'un lafzı kalmaz, onun yerine apayrı bir lafız getirilir" (Mekkî, *en-Nâsîh ve'l-Mensûh*, 47-48) şeklinde gerekçe sunduğunu açıklar. Bunun aksine Sa'idî; "Biz, sizin yaptıklarınızı kaydediyorduk, istinsah ediyorduk" (Câsiye 45/29) ve "Şüphesiz o (Kur'ân), bizim katımızda olan Ümmü'l-Kitap (Ana Kitap, Levh-i Mahfûz)'dadır" (Zuhuf 43/4) ayetlerinin Nahnâs'ın görüşünü desteklediğini belirtir ve şöyle açıklama yapar: Herkesçe bilinir ki (Allah katından) tedricen indirilen vahiy (Kur'ân ve tüm ilâhî kitaplar, suhuf), hepsi Levh-i Mahfûz denilen Ümmü'l-Kitap'tandır. "Elbette bu, bir Kur'ân-ı Kerîm'dir. Saklanmış/korunmuş bir kitapta (yazılmıştır). O'na temiz olanlardan başkası dokunamaz" (Vâkı'a 56/77-79) ayeti de bu gerçeği ifade eder.

Mes'ele 2: Nesh, Allah'ın hususiyle bu (İslâm) ümmetine verdiği bir ayrıcalıktır. Bunun birçok hikmetlerinden biri ise, ümmete kolaylık sağlamaktır (teysîr). Bütün Müslümanlar neshin cevâzı hususunda icmâ (ittifak) etmişlerdir, ancak Yahudiler bunu ibdâ olduğu gerekçesiyle reddetmişlerdir. Şöyle ki; bir kimse önce bir görüşe kâil olur, sonra onun yanlış ve bâtil olduğunu görünce ondan vazgeçer ki bu bir ibdâ'dır. Halbuki nesh; "Bir şeyin hükmünün ne kadar süreğini ve ne zaman sona ereceğini (insanlara) beyan etmek" demektir. Yaşam sonrası ölüm ya da tersi, hastalık sonrası sıhhat bulmak ya da tersi, zenginlikten sonra fakirleşmek ya da tersi gibi örnekler. Bu, aslâ bedâ sayılamaz. (Kur'ân'daki) emirler ve nehiyeler (neshe konu olan inşâî ifadeler ve hükümler) de aynen böyledir.

Yukarıda Zerkeşî'nin nesh hakkındaki görüşlerini açıkladığımız bölümde belirttiğimiz gibi; Kur'ân ve Sünnet'in birbirini nesh etmesi hususunda dört ihtimal vardır ve bunlar alimler arasında ihtilafıdır. Bunlar:

- 1-Kur'ân'ın Kur'an'la neshi,
- 2-Sünnet'in Sünnet'le neshi,
- 3-Kur'ân'ın Sünnet'le neshi,
- 4-Sünnet'in Kur'ân'la neshi.

Bunların dördünü de Hanefîler kabul ederken, İmam Şâfiî ve Şâfiîler ilk ikisini kabul edip son ikisini reddederler.

Bu ihtilaflar şöyledir:

Denir ki 1: Kur'ân, ancak ve sadece Kur'ân ile (bir ayet, başka bir ayetle) nesh edilebilir. Çünkü Allah; "Biz bir ayeti nesh edersek, yerine ondan daha hayırlısını ya da bir benzerini, dengini getiririz" (Bakara 2/106) buyurmuştur. Kur'ân'ın daha hayırlısı ya da dengi yine aynı Kur'ân olabilir (bir başkası değil).

Denir ki 2: Kur'ân, Sünnet ile (bir ayet, bir hadis ile) de nesh edilebilir. Çünkü; "O (Muhammed), heva hevesinden konuşmaz, O'nun söyledikleri, sadece kendisine gelen vahiylerdir" (Necm 53/3-4) ayetinde belirtildiği gibi Sünnet de (Kur'ân) gibi Allah katından gelen bir vahiydir. Vasiyet ayetlerinin hükmünün Hz. Peygamber'in; *فلا وصية لوارث إلا في الثلث* "(Terekenin üçte birini hariç) artık vârisin vasiyet yoluyla mirastan pay alma hakkı yoktur" (Buhârî, *Vesâyâ*, 3; Ebû Dâvûd, *Vesâyâ*, 6, Büyû', 88; Tirmizî, *Vesâyâ*, 1, 5; İbn Mâce, *Vesâyâ*, 5, 6; Dârimî, *Vesâyâ*, 7, 37, 38; Ahmed b. Hanbe, *Müsned*, 4/186, 187, 5/267; A. J. Wensinck, *Concordance/el-Mu'cemü'l-Müfehres*, I, 485) hadisiyle nesh edilmiş olması da bu tür bir nesihdir.

Denir ki 3: Eğer Sünnet, Allah'ın bir emri ve vahyi ise Kur'ân'ı nesh eder. Eğer böyle değil de (Hz. Peygamber'in içtihadı ise), Kur'ân'ı nesh edemez. Bu görüşü, İbn Habîb en-Nisâbü'rî'nin *Tefsiri*'nde nakletmiştir.

Denir ki 4: İmam Şâfiî der ki; “Eğer Sünnet, Kur’ân’ı nesh etmişse bunu destekleyen bir delil Kur’ân’da (başka bir ayet) mutlaka mevcuttur demektir. Eğer Sünnet, Kur’ân ile nesh edilmişse, bunu destekleyen bir Sünnet (hadis) mutlaka vardır demektir ki bu da Kur’ân’ın ve Sünnet’in bu hususlarda tevafuk ettiğinin açık delilidir, beyanıdır.” Süyûtî bu görüşe dâir detaylı bilgileri Usûl (Hadis Usûlü) ilminde yazmış olduğu *Cem’u’l-Cevâmî* adlı manzum eserin şerhinde verdiğini belirtmektedir.

Mes’ele 3: Nesh, sadece (lafzı) emir ve nehiy (inşâ) ifade eden ayetlerde olur, ayetin lafzı ihbârî olsa da (manası inşâ ise yine olur). Manası talep (inşâ) ifade etmeyen (ihbârî) ayetlerde nesh söz konusu olamaz. Va’d ve va’î (mükafat ve ceza, Cennet ve Cehennem) ifade eden ayetler böyledir. Mes’eleyi eğer böylece doğru anladın ise; va’d, va’id ve ihbârî mana taşıyan birçok ayetin hükmünü nesh meselesine dahil edenlerin görüşlerinin ne kadar yanlış olduklarını anlamışsın demektir (Süyûtî, 1443/2021, *el-İtkân*, 463).

Mes’ele 4: Burada Süyûtî neshe konu olan nassın (ayetin ya da hadisin) lafzından ve manasından birinin ya da her ikisinin nesh edildiği ya da edilmedikleri açısından neshi dört çeşide ayırmıştır. Bunlar şöyledir:

Çeşit 1: Bir ayetle yapılması emredilen bir hükmün sahabe tarafından daha itaat edilip uygulanmasından önce yürürlükten kaldırılması. Ashabın Hz. Peygamber’le(sas) özel görüşme talebinden önce sadaka vermek gerekliliğini belirten **necvâ ayetlerinin** hükmü böyle nesh edilmiştir (Bkz. Mücadele 58/12-13). Bu ayetlerin incelediğimizde; “Hz. Peygamber (sas) ile özel görüşme talep eden kimse zengin olup sadaka verebiliyorsa versin, aksi takdirde vermesi vacip değildir” sonucunu çıkarmamız da mümkündür.

Çeşit 2: Bizden önceki şeriatlardaki (شرع من قبلنا) bazı hükümlerin nesh edilmesi. Örnekler: **1-** Kısas ve diyet ayeti (Bakara 2/178). **2-** Kiblenin Kudüs’ten Kabe’ye çevrilmesi (Bakara 2/144). **3-** Âşûrâ orucunun Ramazan orucu ile nesh edilmesi (Bakara 2/183-185). Bu tür neshlere; **tecevvüzi nesh** denir, yani önceki ümmetlere olan ağır yükten vazgeçilerek Muhammed ümmeti için hafifletmektir.

Çeşit 3: Bir sebebe ve gerekçeye binaen önce emredilen, sonra da bu sebebin kalkmasıyla kaldırılan hükümler. Müslümanlara zayıf ve güçsüz oldukları dönemlerde sabırlı olup düşmanla savaşmamaları emredilmişken, sonradan güçlendikleri zaman onlarla savaşmaları emredilmiştir. Bu, aslında bir **nesh** olmayıp; “Biz bir ayeti nesh edersek ya da ertelersek, ...” (Bakara 2/106) ayetinde açıklandığı üzere **münse’ (nes’e)** sayılır ki yani gerekli hükmün bir süreliğine **ertelenmesi** demektir. Böyle düşündüğümüz zaman; “Müslümanların zayıf anlarında düşmanla savaşmayıp sabırla beklemelerinin gerekliliği hükmü seyf/savaş ayeti ile nesh edilmiştir” diye düşünenlerin görüşlerinin zayıf ve yanlış olduğunu görürüz. Burada bir nesh yoktur, münse’ yani erteleme vardır. Yani bir şey emredilmişse gerekçesi ve vakti süresince geçerlidir, sonra bu gerekçenin ve vaktin geçmesiyle bu hüküm de kalkacak demektir. Bundan farklı olan **nesh** aslında; “Bir hükmüm izâle edilip kaldırılmasıdır ki bu emre imtisal etme imkânı artık hiç kalmamıştır (yani geri dönüş yoktur)” demektir.

Mekkî (b. Ebî Tâlib) der ki; “Bakara 2/109 ayetindeki; *Allah’ın emri gelinceye kadar onları kendi hallerine bırakın (ve onlara ne sözle ne de eylemle ilişmeyin)* hükmü muhkemdir (mensûh değildir), çünkü bu emrin devamı bir süreliğine uzatılmış ve ertelenmiştir, ertelenen şeyin hükmü tamamen kalkmış ve nesh edilmiş sayılmaz” (Mekkî, *en-Nâsih ve’l-Mensûh*, 126).

Mes’ele 5: Burada Süyûtî daha önce Zerkeşi’nin yaptığı gibi Kur’ân sûrelerini içinde nâsih ve mensûh ayetlerin bulunup bulunmamaları açısından taksimata tabi tutar. Yukarıda benzerini açıkladığımız için burada tekrara girmeyeceğiz (Bkz. Süyûtî, 1443/2021, *el-İtkân*, 463-464).

Mes’ele 6: Burada Süyûtî, Mekkî b. Ebî Tâlib’in neshin taksimatına yer vermektedir: **1-** Farz hükmün yine başka bir farz hükmü nesh etmesi. Artık birincisi (mensûh) ile amel etmek câiz ve geçerli değildir. Zina eden kimselere (ev) hapsi cezasının kaldırılıp yerine celde/kırbaçlama cezası verilmesi gibi (Bkz. Nisâ 4/15 ve Nûr 24/2). **2-** Yine farz hükmün yine başka bir farz

hükmü nesh etmesi. Birinci (mensûh) hüküm ile amel etmek hâlâ câizdir ve geçerlidir. Düşman karşısında sabırlı ve azimli olmanın gerekliliği gibi (Bkz. Âl-i İmrân 3/200). **3-** Farz hükmün mendup olan hükmü nesh etmesi. Düşmanla savaşmak önceleri mendup idi, sonra farz oldu. **5-** Mendup hükmün farz hükmü nesh etmesi. Gece kılınması farz olan namazın hükmü, “... *Allah sizi affetti, tövbenizi kabul etti. Artık (gece nafile namaz kılın) ve Kur’ân’dan kolayınıza geleni okuyun*” (Müzzemmil 73/20) ayeti ve hükmü ile nafileye çevrilmiştir.

Mes’ele 7: Süyûtî burada Kur’ân ayetlerini tilavetlerinin/lafızlarının ve hükümlerinin nesh edilip edilmemeleri açısından üçlü bir taksimata (3 darb) tabi tutmaktadır (Süyûtî, 1443/2021, *el-İtkân*, 464-470):

Darb 1: Hem hükmü hem de tilâveti nesh edilen ayetler: Bunun örneği şudur: Hz. Âişe’nin (ra) dediğine göre, Kur’ân’da önce 10 defa emzirmenin evlilik haramlığı oluşturduğunu hükme bağlayan ayetler vardı. Sonra bu, beş defa emzirmenin haramlık doğuracağını belirten ayetlerle nesh edildi. Hz. Peygamber (sas) vefat ederken bu iki grup ayetler Kur’ân’da hâlâ vardı (Bkz. Müslim, 3597). Hz. Âişe’nin buradaki sözü şöyle yorumlanmıştır: “yani Hz. Peygamber sas vefat ederken vardı ve tilaveti hemen kaldırıldı. Bunun kaldırıldığı insanlara (ashaba) hemen değil de kısa bir süre sonra tebliğ edilmiştir. Bu sebeple, O’nun vefatı esnasında ve arifesinde insanların bir kısmı bu ayetleri kısa süreliğine okumaya devam etmişlerdir.” Ebû Mûsâ el-Eş’arî bu hususta; “Bu ayetler önce inzâl edildi, sonra (hemen) kaldırıldı” demiştir. Mekî b. Ebî Tâlib ise; “Bu örneklerdeki ayetlerin hem mensûh hem de nâsîh olanları artık tilâvet olunmuyor. Bunun başka örneklerini de bilmiyorum” demiştir.

Darb 2: Tilâveti bâkî kalan, hükmü nesh edilen ayetler: İşte hakkında ilgili birçok kitabın yazıldığı önemli konu budur. Fakat neshin bu çeşidi gerçekten çok azdır. Bu tür ayetleri tek tek belirleyip sayan insanlar çok olsa da (ya da bu ayetleri oldukça çoğaltanlar) olsa da, başta Kadı Ebû Bekir İbnü’l-Arabî olmak üzere bu alanın muhakkiki (uzmanı) alimler bu konuyu kesin ve net şekilde belirlemişlerdir.

Benim görüşüme göre; bu tür ayetlerin çok olduğunu söyleyenler bunları kısımlara ayırmışlardır:

Kısım 1: Ne nesih ne de tahsis türünden olmayan ve bu ikisiyle hiçbir şekilde alakası olmayan ayetler. Bu türe **örnek**; 1- “*Bizim onlara verdiğimiz rızıktan infak ederler*” (Bakara 2/3) ve 2- “*Size verdiğimiz rızıktan infak ediniz*” (Bakara 2/245) ayetleridir. Bu iki ayetin zekât ayeti (Tevbe 9/10) ile nesh edildiği söylenmişse de bunun nesh’le hiçbir alakası yoktur ve bu ayetlerin hükmü bâkîdir. Bunlardan **ilki**, infak edenleri övmek için gelmiştir ve izahı şöyledir: Ehline, aile efradına ve akrabalarına infak edenleri, yardım/i’âne ve misafir ağırlama gibi mendup/nafile yerlere infak edenleri metheder. Yani bu ayetin muhtevasında; zekât dışında, vacip infaka işaret eden bir şey yoktur. **İkincisi**, zekâtın vücûbuna delalet ettiğine hamledilir ve böylece de tefsir edilmiştir.

Bir başka **örnek**; “*Allah, hâkimlerin en hâkimi (güçlülerin en güçlüsü) değil midir? (Elbette öyledir)*” (Tîn 95/8) ayetidir. Bu ayetin hükmünün, seyf/savaş ayeti ile nesh edildiği söylenmişse de gerçek böyle değildir. Çünkü Allah Teâlâ her halde ve şartta ilelebet hâkimlerin hâkimidir ve bu husus hiçbir zaman değişmeyecektir, bunun neshe konu olması mümkün değildir. Her ne kadar ayetin manası olsa; “*Cezalandırma işini Allah’a havale edin, siz kendiniz cezalandırmayın*” diye olabilir.

Başka bir **örnek**; “*Biz, İsrailoğulları’nda söz aldık. ... Herkese güzel söz söyleyeceksiniz*” (Bakara 2/83) ayetidir. Bazıları bu ayetin de seyf/savaş ayeti (kafirlerle ve İslâm düşmanlarıyla savaşmayı emreden çok sayıda ayet mevcuttur) ile nesh edildiğini söylemeler de İbnü’l-Hassâr; “Bu ayet, Allah Teâlâ’nın İsrailoğulları’ndan aldığı sözden ve onlara yüklediği yükümlülüklerden bahseder” diyen yorumu hatalı bulmuştur. Daha birçok şeyi buna kıyas et!..

Kısım 2: Tahsis’tir, Nesh değildir: Süyûtî nesh zannedilen fakat aslında tahsis olduğunu belirttiği ayet türlerinden de bahsetmiştir ve İbn Arabî’nin bu hususta değerli şeyler yazdığından

bahsetmiştir: **1-** “İnsanlar hüsrandırlar. Ancak iman edenler, salih amel işleyenler ve birbirlerine hakkı ve sabrı tavsiye edenler hâriç” (Asır 103/2-3), **2-** “Şairler ise, haddi aşan azgınlara uyarlar. ... Ancak iman edip salih amel işleyenler, Allah’ı çokça zikredenler, haksızlığa ve zulme uğradıktan sonra Allah’tan yardım alanlar hariç” (Şu’arâ 26/224, 227) ve **3-** “... Siz şimdilik, Allah’ın onlar hakkındaki emri gelinceye kadar affedin, hoşgörün” (Bakara 2/109). Bu üç ayetlerde nesh değil de ilk ikisinde **istisnâ** (illâ edatı), üçüncüsünde ise **ğâye** (**hattâ** edatı) mevcuttur. Bunları nesh zannedenler hata etmişlerdir.

Başka bir **örnek**: “Kendileri iman edip de mümin oluncaya kadar, Müşrik kadınlarla evlenmeyin” (Bakara 2/221). Bu ayetin; “Sizden önceki Ehl-i Kitap kadınlarından iffetli olanlar (ile evlenmeniz sizlere helâl kılındı)” (Mâide 5/5) ayeti ile nesh edilmiş olduğu söylenece de aslında **nesh** edilmemiş, **tahsis** edilmiştir.

Kısım 3: Eski hükümlerin kaldırılması: Cahiliye devrinde, Eski Şeriatlar döneminde ya da İslâm’ın hemen öncesinde yürürlükte olan, ancak Kur’ân’da hakkında hiçbir ayet/hüküm inmeyen konular. Örnekleri; **1-** Kişinin ölen babasının hanımlarıyla (üvey annelerle, analıklarla) evlenmesi hükmünün kaldırılması, **2-** Kısas’ın diyet cezasına çevrilişi, **3-** Çok sayıdaki boşama sayısının üçle sınırlandırılması. Bunlar nesih sayılmaya yakındır, ancak sayılmamaya daha yakındır. Mekkî b. Ebî Tâlib gibi bazı alimlerin tercih ettiği görüş; “Eğer bu türdekiler nesih sayılırsa, (bu mantıkla) Kur’ân’ın tamamını mensûh saymak gerekir. Çünkü Kur’ân’ın tamamı ya da çoğu hep Kâfirlerin ve Ehl-i Kitap’ın eskiden yaptıklarının iptal edildiğinden bahseder” şeklindedir ve “Nâsîh ve mensûh ancak, belirli bir ayetin diğerini nesh etmesiyle olur” derler.

Son kısım 4: İslâmın başlangıcında var olup da sonradan kaldırılan hükümler. Bunu nesh türüne dâhil etmek, önceki iki kısmı dâhil etmekten daha evcehtir.

Yukarıda verilen bilgileri iyice değerlendirip anlayınca; birçok alimin çok sayıda mensûh saydığı ayetlerin aslında böyle olmadığını, Kafirleri ve Müşrikleri hoş görüp onlarla savaşmamayı salık veren ayetlerin seyf/savaş ayetleriyle nesh edilmediğini görürüz. Geriye çok az sayıda neshe konu ayet kalmış olur. (Önceki bölümde Zerkeşî de aynı mantık ve gerekçelerle neshe konu ayetlerin sayısını çok azaltmıştı).

Not: Burada şu hususu belirtelim ki; Zerkeşî ve Süyûtî’nin de ısrarla belirttikleri gibi, nâsîh ayetlerin Kur’ân/Mushaf tertibine göre mensûh ayetlerden önce geldiği görülmektedir. Bunu; “Zamanlama olarak sonra gelen Medenî ayetler genellikle Mushaf’ın baş tarafında, önce gelen Mekkî ayetler ise Mushaf’ın son tarafında yer almışlardır. Ayrıca Medenî ayetler Mekkî ayetleri nesh eder görüşü yaygın bir kanaattir.” diye açıklamak mümkündür.

Çok az sayıdaki bu **mensûh** ve **nâsîh** ayetleri Süyûtî şu şekilde sıralamıştır. (Süyûtî, 1443/2021, *el-İtkân*, 466-468). Çeşitli sûrelerden örnekler:

Bakara Sûresi: Bakara 2/180: “Sizden birine ölüm geldiği (öleceğiniz) zaman, geriye mal bırakmış, bunu anne-babasına, akrabalarına ma’rûf şekilde vasiyet etmesi farz kılınmıştır” Bu ayet miras ayetleri (Nisâ 4/11-12) ile nesh edilmiştir. “Dikkat edin! Artık vârisin vasiyet yoluyla mirastan pay alma hakkı yoktur” **hadisi** ile ya da **icmâ** ile nesh edildiği de söylenmiştir. Bu görüşleri İbn Arabî nakletmiştir.

Şâfiî mezhebi ulemasından ve müfessirlerinden sayılan Addudüddîn el-Îcî bu ayetle ilgili şöyle açıklama yapmıştır: “Burada birçok görüş belirtilmiştir: **1-** Bu ayet muhkemdir ve ölürken mal taksimatı vasiyetinde bulunmak menduptur. **2-** Varislere mal verme vasiyetinde bulunmak mensûhtur, varisler dışındakiler için vasiyet hâlâ bâkîdir. **3-** Asıl doğru görüş ise; bu ayetin miras ayetleri (Nisâ 4/11-12) ile ve ayrıca “Dikkat edin! Artık varise vasiyet yoluyla miras bırakmak yoktur” hadisi ile yani Sünnet ile nesh edilmiş olduğudur.” (Îcî, 2022, *Tefsîru’l-Îcî, Tahkîk*, 547, thk. ve neşr: Hasan Haliloğlu).

Bakara 2/184: “Oruca zor dayanabilenlerin (tutamayacak durumda olanların), bir yoksulu doyuracak kadar fidye vermeleri gerekir.”. Bu ayetin bir sonraki “Sizden kim Ramazan ayına

erişirse, o ayda oruç tutsun” (Bakara 2/185) ayeti ile nesh edildiği belirtilmiştir. Ayrıca bu ilk ayetin muhkem olup nesh edildiği de belirtilmiştir.

Bakara 2/183: “*Sizden öncekilere farz kılındığı gibi, oruç sizlere de farz kılındı.*” Bu ayetin “*Oruç gecelerinde hanımlarına yaklaşmanız (ve onlarla cinsel ilişkiye girmeniz) sizlere helâl kılınmıştır*” (Bakara 2/187) ayeti ile nesh edildiği söylenmiştir. Çünkü buradaki ilk (183) ayetin içeriği, Arapların eskiden beri oruç tutarlarken artık uyuduktan sonra geceleri de yeme- içmekten ve cinsel ilişkiye girmekten sakınmaları geleneği ile uyumluluk arz etmektedir. Bu görüşü nakleden İbn Arabî ayrıca bu hükmün (187. ayetle değil de) Sünnet ile nesh edildiğine dâir görüşü de nakletmiştir.

Bakara 2/217: “*Sana haram ayda savaşmanın hükmünü sorarlar. De ki o ayda savaşmak, büyük bir vebaldir, günahdır.*” Bu ayetin “*Müşriklerle topluca (hepsiyle birden) savaşın, onların sizlerle savaştığı gibi*” (Tevbe 9/36) ayeti ile nesh edildiği belirtilmiştir. Bu görüşü İbn Cerir, Atâ’ b. Meysere’den nakletmiştir.

Bakara 2/240: “*İçinizde ölüp de geride eşler (hanımlar) bırakanlar, evlerinden çıkarılmaksızın bir yıla kadar yararlanmaları için eşlerine vasiyet etsinler*” Bu ayetin, “*İçinizde ölenlerin geride bıraktığı eşler (hanımlar), kendi kendilerine dört ay on gün (iddet) beklesinler*” (Bakara 2/234) ayeti ile nesh edildiği açıklanmıştır. İlk ayetteki vasiyet, miras ayetleriyle nesh edilmiştir. Kocası ölen adının onun evindeki mesken hakkı bazı alimlere göre hâlâ bâkîdir, bazı alimlere göre ise *ولا سكنى* “*Mesken hakkı da yoktur*” hadisi (Buhari, 5323; Müslim, 3719) ile nesh edilmiştir.

Bakara 2/284: “*İçinizdeki, nefislerinizdeki düşünceleri açığa çıkarsanız da gizleseniz de (Allah hepsini bilir) ve bunlardan sizi hesaba çekecektir.*” Bu ayet, “*Allah, kişiye güç yetirebileceğinden fazlasını yüklemeyiz (ve bundan mükellef tutmaz, hesaba çekmez)*” (Bakara 2/186) ayeti ile nesh edilmiştir.

Âl-i İmrân Sûresi: Âl-i İmrân 3/102: “*Allah’tan hakiki manada (tastamam) korkun*”. Bu ayet ise, “*Allah’tan elinizden geldiği ve gücünüz yettiği kadar korkun*” (Teğâbün 64/16) ayeti ile nesh edilmiştir. Bu sûrede bunun dışında hiç mensuh ayet olmadığı belirtilmiştir. Ayrıca, bu ayetin de nesh edilmediği ve muhkem kaldığı da söylenmiştir.

Nisâ Sûresi: Nisâ 4/33: “*Yeminlerinizin (akid ile) bağladığı kimselere kendi paylarını verin.*” Bu ayet, “*Akrabalar (mirasta) Allah’ın Kitabına göre, birbirlerine (mirasta) önceliklidir*” (Enfâl 8/75) ayeti ile nesh edilmiştir.

Nisâ 4/8: “*Miras paylaşımı sırasında yakınlar, yetimler ve yoksullar da hazır olurlarsa, onları da bir şeyler vererek rızıklandırın ve onlara güzel söz (kavlen ma’rûfâ) söyleyin*” ayetinin de (mirasın taksimatını ve oranlarını belirleyen Nisâ 4/11-12) ayetleri ile edildiği belirtilmiştir. Bu ayetin nesh edilmediği ancak insanların bu ayetin hükmünü hafife alarak (miras paylaşımı sırasında hazır bulunan yakınları, yetimleri ve yoksulları görmezden geldikleri) belirtilmiştir.

Nisâ 4/15: “*Kadınlarınızdan fuhuş (zinâ) yapanların aleyhinde olmak üzere içinizden dört şahit tutun. Eğer (şahitler onların fuhuş yaptıklarına dâir) şahadet ederlerse, onları ölüm alıp götürünceye veya Allah onlara bir yol gösterinceye kadar evlerde alıkoyun (hapsedin)*” Bu ayet, zinâ eden kadına ve erkeğe 100 celde/kırbaç vurulmasını emreden, şahitliklerinin de bir daha aslâ kabul edilmemeleri gerektiğini belirten Nûr 24/2 ayeti ile nesh edilmiştir.

Mâide Sûresi: Mâide 5/2: “*Ey iman edenler! Allah’ın şe’âirine, haram ay’a (bu ayda savaşmamaya), ... sakın saygısızlık etmeyin (yasakları çiğnemeyin)*” Bu ayet, haram ay (lar)da savaşmayı mübah sayan ayet ile nesh edilmiştir.

Mâide 5/42: “*Onlar (Yahudiler) sana gelirlerse, aralarında hüküm ver ya da onlardan yüz çevir.*” Yahudilerin Hz. Peygamber’e (sas) aralarında hakemlik yapması ya da hüküm vermesi talebiyle geldiklerinde Hz. Peygamber’i onların aralarında hüküm vermek ya da onlardan yüz çevirmek hususunda muhayyer bırakan bu ayet, muhayyerliği kaldırıp hüküm verme

zorunluluğu getiren; “Onların aralarında Allah’ın indirdiği ile hükmet ve hevalarına uyma” (Mâide 5/49) ayet ile nesh edilmiştir.

Mâide 5/106: “Ey iman edenler! Sizden birinize ölüm gelip çattığı zaman, vasiyet hazırlanışında, aranızda İçinizden adaletli iki kişiyi şahit tutun. Veya yolculukta olup size ölüm musibeti gelip çatarsa, sizden olmayan başka iki kişiyi şahit tutun. ...” Bu ayetteki tutulan şahitlerin Müslümanların içinden kendileri gibi inançlı ve adalet sahibi birileri olmaları zorunluluğunu kaldıran hükmü, bu zorunluluğu şart kılan; “Sonra (üç iddet bekleme) sürelerine ulaştıkları (bu süreyi tamamladıkları) zaman, artık onları (boşadığınız hanımlarınızı) maruf (bilinen güzel bir tarz) üzere (nikahınız altında) tutun ya da yine maruf üzere onlardan ayrılın (boşayın). İçinizden (sizin gibi Müslüman olan) adalet sahibi iki kişiyi de buna şahit tutun. ...” (Talâk 65/2) ayetin hükmü ile nesh edilmiştir.

Enfâl Sûresi: Enfâl 8/65: “Ey Peygamber! Müminleri savaşa karşı hazırlayıp teşvik et. Eğer içinizde sabırlı 20 kişi bulunursa, bunlar 200 kişiyi mağlup edebilir” Burada belirtilen 10/1 oranı, bir sonraki ayette; “... Sizden 100 sabırlı kişi bulunursa, onlardan 200 tanesini hezimeye uğratar” (Enfâl 8/66) ile 2/1 olarak hafifletilmiş ve neshe edilmiştir. Burada Müslümanların yükünün ve sorumluluklarının 5 kat hafifletildiği görülmektedir.

Berâe/Tevbe Sûresi: Berâ’e 9/41: “Hafif ve ağır yüklerle kuşanarak savaşa çıkın. Allah yolunda mallarınızla ve canlarınızla cihat edin.” Ayırım yapmaksızın bütün Müslümanların zorunlu olarak savaşa katılmasını farz kılan bu ayet, hastalık vs gibi mazeretleri sebebiyle savaşa çıkamayanları bundan muaf tutan; 1- “Kör, topal ve hasta olana güçlük (sorumluluk) yoktur” (Fetih 48/17), 2- “Güçsüzlere/zayıflara, hastalara ve infak etmek için bir şey (mal, para) bulamayanlara bir sorumluluk yoktur. Onlar Allah’a ve Resûl’üne içten bağlı kalıp hayra çağırılan oldukları sürece” (Tevbe 9/91), 3- “Müminlerin topluca savaşa çıkmaları gerekmez (mazeretleri olanlar çıkmayabilir)” (Tevbe 9/122) ayetleri ile nesh edilmiştir.

Nûr Sûresi: Nûr 24/3: “Zinâ eden erkek ancak yine zinâ eden veya müşrik olan bir kadınla evlenebilir. Zinâ eden bir kadınla da ancak zinâ eden ya da müşrik olan bir erkek evlenebilir” Bu ayet, böyle bir ayırım yapmayan ve genel bir hüküm koyan “İçinizden evli olmayanları, kölelerinizden ve cariyelerinizden salih olanları evlendirin” (Nûr 24/32) ayeti ile nesh edilmiştir.

Nûr 23/58: “Ey iman edenler! Ellerinizdeki köleleriniz, cariyeleriniz (ve evlatlarınız), sizden olup da henüz ergenlik çağına ulaşmamış çocuklarınız, (yatak odalarınıza girmek için) şu üç vakitte sizden izin istesinler: 1- Sabah namazından önce (gece boyu), 2- Öğleyin elbiselerinizi çıkarıp da (kaylûle uykusu için yattığınız) zaman, 3- Yatsı namazından sonra (sabaha kadar)” ayeti de nesh edilmiştir. Nesh edilmediği, hükmünün hâlâ yürürlükte olduğu, ancak Müslümanların bu ayetin muhtevasına ve hükmüne pek de ehemmiyet vermedikleri söylenmiştir. Yani Müslüman ailelerde bu mahremiyet hassasiyetine pek de önem verilmediği görülmektedir.

Ahzâb Sûresi: Ahzâb 33/52: “(Ey Muhammed)! Bundan sonra başka kadınlarla evlenmek ve bunları başka kadınlarla değiştirmek -güzellikleri senin hoşuna gitse bile- artık sana helâl değildir.” Bu ayet, “Ey Muhammed! Biz sana mehirlerini ödediğin, eşlerini ve Allah’ın sana ganimet olarak verdiği (savaş esiri cariyeleri), ... helâl kılmıştır” (Ahzâb 33/50) ile nesh edilmiştir. Burada nâsih olan ikinci ayetin mensûh olan ilk ayete göre daha geniş ve toleranslı olduğu açıktır.

Mücâdele Sûresi: Mücâdele 58/12 ayeti. Hz. Peygamber (sas) ile özel görüşme talebi öncesi Sahabenin sadaka vermesini zorunlu kılan bu ayet, bu zorunluluğu kaldıran bir sonraki (58/13) ayeti ile nesh edilmiştir. Buna dâir açıklamayı daha önce de yapmıştık.

Mümtehine Sûresi: Mümtehine 60/: “10- Ey iman edenler! Mümin kadınlar (küfür diyarından ve kocalarından) hicret ederek sizlere gelirlerse, onları imtihan edin. ... Mehirlerini verirseniz, onlarla evlenmenizde bir vebal ve engel yoktur. ... 11- Ve eğer eşlerinizden (hanımlarınızdan)

kafirlerle kaçmalarından dolayı herhangi bir şey kafirlere geçer, böylece siz de (savaşta onları yenip) ganimete kavuşursanız, eşleri (kaçıp) gidenlere (mehir olarak) harcama yaptıklarının misli kadar ödeme yapın. İman ettiğiniz Allah'tan sakının, korkun.” Burada 11. ayetin, seyf/kılıç ayetiyle yani kafirlerle toptan savaşmayı emreden ayetle nesh edildiği (yani savaş sonrası alınan ganimetlerin hepsinin helâl olduğu, bundan düşmana, alınan cariyeler ve onların eski kocalarının verdikleri mehirler vs. dahil, geri hiçbir şey ödememek gerektiği) belirtilmiştir. Ya da 11. ayetin ganimet ayetiyle (Enâl 8/41) nesh edildiği veya nesh söz konusu olmayıp bu ayetin hâlâ muhkem (hükmünün geçerli) olduğu da açıklanmıştır.

Müzzemmil Sûresi: Müzzemmil 73/1-2 “*Ey örtüsüne bürünen Peygamber! Az bir kısmı hariç, geceleyin kalk (namaz kıl).*” Gece namazının zorunluluğundan bahseden bu ayetin aynı surenin son ayeti ile nesh edildiği, daha sonra bu son ayetin hükmünün de beş vakit namazın emredilmesiyle tekrar nesh edildiği belirtilmiştir.

Süyûtî'nin belirttiğine göre; işte yukarıda sayılan 21 adet ayet -bir kısmının mensûh olup olmadığı hususunda ihtilaf olsa da- mensûh ayetlerdir. Ona göre, bunların dışında kalan diğer ayetlerin neshe konu olduğu iddiası batıldır, asılsızdır. (Süyûtî, 1443/2021, *el-İtkân*, 466-468). Yine Süyûtî'ye göre bu 21 ayetten, 1- anne-babanın yatak odalarına girerken evlatlarının onlardan izin istemesini talep eden **isti'zân** ayeti (Nûr 23/58) ile 2- Hz. Peygamber'in hangi hanımlarla evlenmesinin helal olduğuna dâir **kısmet'i/taksimât**'ı belirten ayetler (Ahzâb 33/50, 52) en sahih olan kavle göre muhkem sayılınca, geriye 19 adet mensûh ayet kalmaktadır. Bunlara, “(Namaz kılariken) yüzünü Mescid-i Harâm'a (Kabe'ye) çevir” (Bakara 2/149) ile nesh edilmiş olan “Her nerede olursanız olun, Allah'ın zatı oradadır, o taraftadır (yani namaz kılariken nereye dönerseniz dönün hep Allah'a dönmüş sayılırsınız)” (Bakara 2/115) ayetini de eklersek sayı 20'ye tamamlanmış olur.

Süyûtî, neshe konu olan ve yukarıda zikredilen ayetleri içeren ve 20 beyitten oluşan ilgi çekçi bir manzum şiir yazmıştır. Devamında Süyûtî, neshe konu bazı ayetlerin tilâveti/lafzı bâkî, manası muhkem olasıdaki hikmetlere de yer vermiştir. Bunlara dâir açıklamayı daha önce Zerkeşî'nin nesh görüşlerini açıklarken yapmıştı.

Darb 3: Hükmü bâkî kalan, tilâveti nesh edilen ayetler: Burada bazı kimseler şöyle bir soru sorarlar: “Bir ayetin hükmünün bâkî kalıp tilâvetinin nesh edilmesinin hikmeti ne olabilir ki? Tilâveti de bâkî kalsaydı da; hükmüyle amel edilmesi ve tilâveti okunması suretiyle her iki şekliyle de sevap kazanmış olsaydık (daha iyi olmaz mıydı)?” (Süyûtî, 1443/2021, *el-İtkân*, 470-474).

Bu soruya *el-Fünûn* sahibi İbnü'l-Cevzî şöyle cevap vermiştir: “Böyle olmasının sebebi; Muhammed ümmetinin illâ kat'î ve kesin bir yol aramaksızın, zannî yolla da olsa Allah'ın emrine koşarak hemen itaat etme hususundaki samimiyet derecelerini ölçmek. Halil İbrahim Peygamber'in (as) rüyasında görmesi üzerine hemen ve hiç tereddüt etmeden oğlunu Allah yolunda kurban etmeye giriştiği gibi, en basit yolla da olsa Allah'ın emrine uyma hususunda acele etmektir. Bir Peygamber'in gördüğü rüya, vahyin en basit ve ednâ şeklidir.”

Bu tür ayetlerin örnekleri oldukça fazladır.

Örnek 1: Ebû Ubeyd der ki: Nâfi', Abdullah İbn Ömer'in şöyle dediğini nakleder: Sizden hiçbiriniz; “Ben, Kur'ân'ın tamamını öğrendim, biliyorum” diye iddialı konuşmasın. O nereden bilecek ki belki de kendisi Kur'ân'ın çoğundan mahrum bırakılmıştır. O kişi şöyle dese daha doğru olur: “Kur'ân'ın (bize) zâhir olan ve bildirilen kadarını öğrendik (Çünkü tilâveti nesh edilen Kur'ân ayetlerini hiçbir zaman öğrenme imkânı bulamamış demektir).”

Örnek 2: Hz. Âişe'den (ra) nakledildiğine göre; “Ahzâb sûresi Hz. Peygamber sas zamanında 200 ayet kadar bilinir ve okunurdu. Sonra Hz. Osman (ra) Mushaf'ı yazınca bu sureyi ancak bugünkü bildiğimiz kadarıyla (73 ayet) yazabildi (geri kalanın tilâveti nesh edilmiştir)” demiştir.

Örnek 3: Übeyy b. Ka'b, Zirr b. Hubeyş'e sormuş: "Ahzân sûresini kaç ayet ve ne kadar diye bilirsin?" diye. O. "72, 73, ya da 70 ayet" diye cevap vermiştir. O; "Halbuki bu sûre, Bakara sûresi kadar (uzundu) ve recm ayetini de bu sûre içinde okurduk" demiştir. Ben o recm ayetinin ne olduğunu sorunca; "Yaşlı/evli ihtiyar kadın ve erkek zina ederlerse, Allah'tan bir ceza olarak elbette ikisini de recmediniz. Allah, izzet ve hikmet sahibidir" diye bana okudu. Aynı ayeti Ebî Ümâme b. Sehl'in teyzesi de Hz. Peygamber'in kendisine buna yakın şekilde öğretip okuttuğunu nakletmiştir.

Örnek 4: Humeyde binti Ebî Yunus, babasının 80 yaşlarında bir ihtiyar iken kendisine (Ahzâb 33/56) ayetini şimdiki bildiğimizden daha fazla ve uzun olarak; "Şüphesiz Allah ve Melekleri, Peygamber'e salât ederler. Siz de ona salât edin ve tam bir teslimiyetle O'na selam verin. İlk safları dolduranlara da salât-selam edin (ilk nesilleri/atalarınızı sila-i rahim yapın)" şeklinde okuduğunu nakletmiştir. (Altı çizili kısım şimdiki Mushaflarımızda yoktur). O; "Hz. Osman (ra) Mushaf'ı yazmadan önce, ayet bu şekilde uzundu" demiştir.

Örnek 5: Atâ b. Yesâr, babası Vâkıd el-Leysî'den nakleder: "Hz. Peygamber'e bir vahiy gelince yanına giderdik, O da kendisine gelen vahyi bize okurdu. Bir gün yine yanına geldiğimizde bize şu ayeti okudu: "Allah buyurur ki; Ben, malı ve mülkü sizlere indirdim (verdim) ki onunla namaz kılıp zekat verin diye. Ademoğlu'nun bir vadi dolusu (malı veya altını) olsa, ikincisini ister, iki tane olsa, ilâve üçüncüsünü ister. Onun midisini (gözünü) ancak (ölünce) toprak doldurur. Tövbe edenlerin tövbesini Allah kabul eder." (Bu ayetin tilaveti de bugünkü Mushaflarımızda mevcut değildir)."

Örnek 6: Übeyy b. Ka'b'a Hz. Peygamber sas; "Allah bana emretti ki bana indirilen Kur'ân'ı sana okuyayım" demiştir ve şu ayeti okumuştur: "Kitap Ehliinden ve Müşriklerden inkâr edenler, kendilerine apaçık bir delil (Hz. Muhammed) gelinceye kadar, (buldukları durumda) kopup ayrılacak değillerdi" (Beyyine 98/1). Bu surenin devamı ve bakiyesi olarak şunu da okumuştur: "Ademoğlu'nun bir vadi dolusu (malı veya altını) olsa, ikincisini ister, iki tane olsa, ilâve üçüncüsünü ister. Onun midisini (gözünü) ancak (ölünce) toprak doldurur. Tövbe edenlerin tövbesini Allah kabul eder. Allah katında gerçek din, Hanîf/Hanîfiyye dinidir, ne Yahudilik ne Hıristiyanlık (ne de Mecusilik) değildir. Kim bir hayırlı amel işlerse, onun bu ameli zayi edilmez, yok sayılmaz." (Bugün bu kısım da Beyyine sûresinde yoktur).

Örnek 7: Sahabeden Ebû Mûsâ el-Eş'arî nakleder ve der ki: "Kur'ân'da Berâe sûresi kadar bir sûre nâzil olmuştu. Sonra bu sûre (nesh edilip tamamen) kaldırıldı. İçinden geriye sadece; "Allah bu dini daha önce benzeri görülmemiş bir kavim (Sahabe?) ile eda edip kemale erdirecektir. Ademoğlu'nun bir vadi dolusu (malı veya altını) olsa, ikincisini ister, iki tane olsa, ilâve üçüncüsünü ister. Onun midisini (gözünü) ancak (ölünce) toprak doldurur. Tövbe edenlerin tövbesini Allah kabul eder" ayeti ezberlerde kaldı, muhafaza edildi."

Örnek 8: Yine Ebû Mûsâ el-Eş'arî der ki: "Biz Kur'ân'da bir sûre okurduk ve bunu Müsebbihât sûrelerinden birine çok benzetirdik (onun kadar büyük sayardık). Sonra bu sûre bize tamamen unutturuldu. Ben bu sûreden sadece; "Ey iman edenler! Yapmadığınız şeyleri söylemeyiniz. Sonra bu, sorumluluk (ve şehadet olarak) boyunlarınıza yüklenir de Kıyamet gününde ondan hesaba çekilirsiniz" ayetini ezberimde tutabildim."

Örnek 9: Hz. Ömer'in (ra) bir ayeti; "Babalarınızdan ve atalarınızdan yüz çevirmeyiniz. Çünkü bu küfürdür, nankörlüktür" diye okuyup Zeyd b. Sâbit'e; "Böyle mi?" diye sorduğu ve onun "Evet öyle!" dediği nakledilmiştir.

Örnek 10: Abdurrahman b. Avf'a; "Önceleri cihat ettiğiniz gibi yine cihat ediniz!" ayeti hakkında "Bunu sen Kur'ân'da bulabiliyor musun? Biz bulamıyoruz" diye sorunca; "Evet bu ayet Kur'ân'daki birçok ayet gibi artık kaldırılmıştır" cevabını vermiştir.

Örnek 11: Mesleme (Müslime) b. Mahled el-Ensârî, yanındakilere; "Kur'ân'da olup da Mushaf'a alınmayan ve yazılmayan iki ayeti bana söyler misiniz?" diye sorunca onlardan cevap alamamış ve yanlarında bulunan Ebû'l-Kennûd Sa'd b. Mâlik, Mesleme'ye şu ayeti okumuştur:

“Allah’a iman edip O’nun yolunda mallarıyla ve canlarıyla hicret ve cihat edenler var ya. Onları müjdeleyin ve deyin ki; Siz artık felaha erenlersiniz. Müminlere sığınak sağlayıp yardım edenler ve onları korumak için, Allah’ın gazabına uğrayan kimselerle mücadele edenler var ya. Onlar için saklanmış ve verilecek göz nuru mükafatı hiçbir kimse bilemez. Bu, onların amelleri karşılığında alacakları mükâfattır.”

Örnek 12: Taberânî (ö. 360/971) *el-Mu’cemü’l-Kebîr* adlı eserinde, zayıf sayılsa da, şu bilgiyi nakletmektedir: Abdullah İbn Ömer’in anlattığına göre; (Sahabeden) iki kişi Kur’ân’dan bir sûreyi Hz. Peygamber’in kendilerine öğrettiği gibi sürekli okurlardı. Bir gece kalkıp namaz kılmak istediklerinde bu sûrenin bir harfini bile okuyamadıklarını fark ettiler. Sabah kalkınca gidip Hz. Peygamber’e sordular ve; “Bu sûre, artık nesh edilen sûrelerdendir. Artık onu okumaya çalışmayın, uzak durun!” cevabını almışlardır.

Örnek 13: Buhârî ve Müslim’in *es-Sahîh*’lerinde, Ahmed b. Hanbel’in *el-Müsned*’inde Enes (b. Mâlik)’den nakledilir ki; Bi’ri Me’ûne olayında şehit edilen sahabeler için onları şehit eden katillere Hz. Peygamber (as) uzun süre Allah’a dua ve niyazda bulunarak beddua etmiştir. Enes (ra) der ki; “Bu şehit edilen sahabeler hakkında “Bizim hakkımızda arkamızda kalan halkımıza haber verin ki biz Rabbimizle (Cennet’te) görüştük. O, bizden razı oldu bizleri de razı etti” diye bir Kur’ân ayeti indirilmişti ama sonradan kaldırıldı, nesh edildi.”

Örnek 14: Hâkim en-Nisâbü’rî’nin (ö. 405/1014), *el-Müstedrek*’inde Huzeyfe’den naklettiğine göre; Bugün Kur’ân’da okuduğumuz Berâ’e sûresi ilk halinin dörtte biri kadardır (Yani dörtte üçü daha sonra nesh edilmiş, kaldırılmıştır).

Örnek 15: Hüseyin b. el-Münâdî’nin *en-Nâsîh ve’l-Mensûh* adlı eserinde naklettiğine göre: Kur’ân’dan resmi/yazısı/hattı kaldırılıp da lafzı/tilâveti hafızalardan kaldırılmayan/silinmeye iki sûre vardır ki bunlar Kunût ve Vitir sûreleri, diğer adlarıyla Hal’ ve Hafd sûreleridir.

Tenbih/Önemli bilgi: Kadı Ebû Bekir, *el-İntisâr* adlı eserinde bazı kimselerin (alimlerin) neshin bu çeşidini (tilâveti mensûh, hükmü bâkî) kabul etmediklerini nakleder. Çünkü onlara göre bu tür rivayetlerin dayanağı **âhâd haberler**’dir. Kur’ân’da bir ayetin inzal edildiği ya da kaldırıldığı hususunda bu tür haberler yetersiz ve zayıf kalır (ki bu, zan ifade eder. Hüccet sayılmaz. Burada kat’î bilgi ifade eden **mütevâtir haberler**’e ihtiyaç duyulur).

Örnek 16: Ebû Bekir er-Râzî (el-Cessâs da *Ahkâmü’l-Kur’ân*’ında) şöyle der: Kur’ân’daki bir ayetin resmi/yazısı/hattı ve tilâveti’nin neshi ancak şu şekilde mümkündür: Allah, bunu onlara (Sahabeye) unutturur, hafızalarından siler, artık bundan yüz çevirin ve ilgilenmeyin, Mushaf’a da yazmayın diye onlara emreder, böylelikle zaman aşımıyla o ayet unutulur gider. Eski Peygamberlere gönderilen birçok *Suhuf* da böylelikle unutulmuş gitmiştir. Niteki Allah Teâlâ’nın; “Bu, ilk *Suhuf*’larda, İbrahim’in ve Musa’nın *Suhuf*’larında var idi” (E’lâ 87/18-19) buyurması buna işaret eder. Bugün bu *Suhuf*’lardan geriye kalıp da bilinen hiçbir şey yoktur. Ya da bu tür neshi ancak şu şekilde açıklamak mümkündür: “Bu tür ayetler Hz. Peygamber’in (sas) sağlığında vardı ama ancak vefat ettiğinde artık tilâvet edilmez olmuştu. Ya da O vefat ettiğinde bunlar tilâvet ediliyordu ve resmi/hattı da yazılı idi. Sonra hemen Allah onları unutturdu ve insanların hafızalarından sildi. (Aksi takdirde); Hz. Peygamber’in vefatından sonra Kur’ân’dan bir şeyin nesh edildiği iddiası aslâ doğru/câiz olamaz (Çünkü böyle bir şey Kur’ân’ın tahrif edilmesi demektir).”

Süyûtî bu bilgilerden sonra, Hz. Ömer’in (ra); “Eğer insanlar, Ömer Kur’ân’a şunları şunları ilave etti diyecek olmasalardı, Kur’ân’a recm ayetini kendi ellerimle yazardım” sözü hakkında bazı âlimin farklı değerlendirmelerini sıralar.

Süyûtî ayrıca bu tür ayetlerle ilgili bir değerlendirme yapar ve der ki: Bunun sebebi, hükümleri bâkî kalsa da bu tür ayetlerin tilâvetinin yaygınlaştırılmaması ve Mushaf’ta da yazılmaması suretiyle bu ümmete sağlanan bir kolaylık/tahfif’tir. Çünkü zaten bu ayetlerin içerdiği hükümler en ağır hükümlerdir, hadler en ağır hadlerdir. Bunda da sanki; “Zinâ suçları yeterli şahitlerle ve

kesinlikle ispat edilemiyorsa, onları setretmek, örtmek ve gizlemek daha menduptur, efdaldır” teşvikine işaret edilmek istenmiştir.

Tenbih/Önemli bilgi: Yine bu tür nesh hakkında İbnü’l-Hassâr der ki: Allah Teâlâ Kur’ân’da; “Biz bir ayeti nesh edersek ya da unutturursak, yerine daha hayırlısını ya da mislini getiririz” (Bakara 2/106) buyurduğu halde, neden bu tür nesihler vardır ve yerine bir bedeli de getirilmemiştir? Halbuki bu ayet, değiştirilmemesi gereken bir duruma ve hükme işaret etmektedir. (Yani neshin bu türünün varlığını kabul etmek, bu ayetin muhtevası ile çelişir gibi görünmektedir)” diye sorulabilir. Cevabı şudur: Bugün Kur’ân’da var olan ve nesh de edilmemiş olan tüm (muhkem) ayetler aslında, tilâveti nesh edilmiş olan önceki ayetlerin yerine gelen bir bedel sayılabilir. Bugün bizim bilemediğimiz ve Kur’ân’da nesh edilmiş olan tüm ayetler bilip de okuyabildiklerimiz yani lafzı ve manası bize tevatür yoluyla gelen ayetler ile değiştirilmiştir (bedel). Yani bedelsiz kalan hiçbir şey/durum yoktur. (Süyûtî, 1443/2021, *el-İtkân*, 470-474).

Süyûtî’nin nesh konusundaki açıklamaları böylelikle son bulmuştur.

SONUÇ

Kur’ân’ı Kerîm ve etrafında oluşan kültürü/literatürü anlamada şu üç ilim önemlidir: 1- Kur’ân Tarihi, 2- Kur’ân İlimleri, 3- Tefsir Tarihi. Bunlardan ilki; Hz. Muhammed’e (sas) Hira dağı’nda Alak Sûresi’nin Allah adına okumayı emreden ilk beş ayetinin indirilmeye başladığı andan itibaren vefatına kadar 23 küsur yıllık hayatı boyunca Kur’ân’ın peyderpey indirilmesi, Zeyd b. Sâbit başta olmak üzere vahiy katiplerince yazılması, Mushaf haline getirilmesi, noktalanması ve harekelenmesi, nüshalarının çoğaltılarak çeşitli İslâm merkezlerine gönderilmesi süreçlerini ele alır. İkincisi; Kur’ân’ın bahsettiği çok farklı ilimlerden, kısımlarından, yapısal ve mûcizevî özelliklerinden, tilâvetinden, kıraatından yani içerdiği Kur’ân ilimlerinden bahseder. Üçüncüsü ise; Kur’ân’ın Hz. Peygamber’den başlayarak sahabe dönemi, selef-halef uleması dönemleri ve sonrasında günümüze kadar gelen tefsir çalışmaları sürecini ele alır.

Biz bu çalışmamızda, bu üç unsurdan ikincisi olan Kur’ân İlimleri konusunu ele aldık. Bu alanda önemli çalışmaları ile öne çıkan alimlerimizden Zerkeşî’nin ve Süyûtî’nin önce doğup yetiştikleri yerlerden, ilmî ortamlardan, hocalarından, talebelerinden, yaşadıkları dönemin devlet ricaliyle ve halkıyla olan ilişkilerinden, yazmış oldukları kıymetli eserlerden ve bunlardan özellikle Ulûmü’l-Kur’ân/Kur’ân İlimleri’ne dâir eserlerinden, bu eserlerinin içeriklerinden, ana/alt başlıklarından, bu eserler üzerine sonraki dönemlerde yapılan klasik, modern ve akademik çalışmalardan bahsettik.

Bedreddîn Zerkeşî ve Celâleddîn Süyûtî. Her ikisi de Mısır-Kahire’de doğup yetişmiş, orada vefat etmiş Şâfiî mezhebi alimlerindendir. Zerkeşî 794/1392’de vefat etmiş, Süyûtî de ondan 117/113 yıl sonra 911/1505 tarihinde vefat etmiştir. Zerkeşî 49/48, Süyûtî ise 62/60 yıl yaşamıştır. Zerkeşî’nin Türk asıllı bir aileden geldiği, Süyûtî’nin annesinin de Türk veya Çerkez asıllı bir cariye olduğu nakledilir. Zerkeşî’nin yaşadığı Mısır’a o dönemde Memlûkler (Türk asıllı Kölemenler) hâkim olmuşlardır. Süyûtî’nin yaşadığı yıllar Osmanlı Devleti’nin hâkim olduğu yıllardır. Daha sonra Osmanlı Sultanı Yavuz Selim Han gelip Mısır’ı fethetmiştir. Hattâ Süyûtî’nin vefatından sonra kitaplarının bir kısmını Osmanlı yetkilileri ve paşaları satın almışlardır. Zerkeşî Mısır’da sakin bir ilmî hayat yaşadığı halde, Süyûtî, ilmî birikimine ve üstünlüğüne aşırı güvendiği için, zaman zaman devrin halkıyla, alimleriyle ve devlet yetkilileriyle tartışmalar yaşamış, görevden uzaklaştırılmış ve öldürülmekle tehdit edilmiştir. Ama arkasında çok geniş bir ilmî külliyyât bırakmıştır.

Zerkeşî’nin İslâmî ilimlerin çeşitli alanlarında 36, İslâmî ilimlerin neredeyse her alanında eser yazan Süyûtî’nin ise 415 veya 576 adet eser yazdığı belirtilmektedir. Zerkeşî’nin Kur’ân ve tefsir özellikleri ön planda iken, Süyûtî bunlara ilaveten hadisçiliği ve naklî ilimlere önem

vermesiyle de tebârüz etmiştir. Yazdığı dirâyet tefsiri *ed-Dürrü'l-Mensûr*'ü ile hadis ilmüne dâir çok sayıdaki eserleri bunun açık delilidir. Zerkeşî'yi ve Süyûtî'yi özellikle Kur'ân İlimleri alanındaki katkılarıyla ele aldık.

Zerkeşî: *el-Bürhân fî Ulûmi'l-Kur'ân*

Süyûtî: *el-İtkân fî Ulûmi'l-Kur'ân*

Bunları esas alarak her ikisinin **Nesh**, özellikle **Kur'ân'da Nesh** konusundaki görüşlerini karşılaştırmalı olarak inceledik. Nesh konusu sadece bu iki alimimizin değil, İslâm tarihimiz boyunca fikhî ve kelâmî mezheplerimizin, tefsirlerimizin ve ilgili tüm alimlerimizin konusu olmuştur. Her iki eserde neshi ele aldığımızda konuyu aynı muhteva sıralaması içinde, birbirine yakın görüşlerle ele aldıklarını, sonraki Süyûtî'nin önceki Zerkeşî'den çok nakiller yaptığını hattâ onu büyük oranda taklit ettiğini görmekteyiz. İkisi de Şâfiî olan iki alimlerimizin konuyu mezhebin bakış açısıyla ele aldıklarını görmekteyiz. Yukarıda belirttiğimiz üzere; İmam Şâfiî'nin dört farklı türü olan neshin sadece ilk ikisini kabul edip son ikisini reddetmiş, Hanefîler bunların dördünü de kabul etmişlerdir. Yani bu dört tanesinden ilk ikisi ittifakla kabul edilmiş, son ikisi ihtilaf konusu olmuştur. Zerkeşî ve Süyûtî'nin açıklamalarına baktığımızda büyük oranda Şâfiî mezhebi yaklaşımını görmekteyiz.

Kur'ân'ı Kerîm'in, önceki Şeriatlar dediğimiz Yahudiliği ve Hıristiyanlığı, onların kitapları Tevrat'ı ve İncil'i nesh ettiği neredeyse tüm alimlerce kabul edildiği gibi iki alimizce de müsellemdir. Buna itiraz edip yerine **bedâ'** iddiasında bulunan Yahudilerin görüşlerini ve tutarsızlıklarını belirtmişlerdir. Kur'ân'ın kendi içine döndüğümüzde neshin ne kadar olup olmadığı hep tartışılmıştır. Bunun itikâdî değil de içtihadî bir mes'ele olduğu açıktır. Zerkeşî ve Süyûtî diğer alimlerin **nesh**'e dâhil ettikleri çok sayıdaki ayetin aslında **tahsis** konusu diye ele alınması gerektiğini belirterek mensûh ayetlerin adedini 20'ye kadar indirmişlerdir. Bu ayetleri ve nâsihlerini tek tek incelemişlerdir.

Mushaf tertibine göre nâsih ayetlerin çoğu zaman mensûh ayetlerden önce yer aldığını belirtmişlerdir ki bu da olması gerekendir. Çünkü sonraki ayetler, önceki ayetleri ya da başka bir ifade ile Medenî ayetler Mekkî ayetleri nesh eder. Tamamen olmasa da büyük oranda, Kur'ân'ın Medine'de nazil olan kısmı baş tarafında yani ilk yarısında, Mekke'de nazil olan kısmı da son yarısında, istisnaları elbette vardır. Nesh konusunda önemli olan ve ilgili kaynaklarda hep zikredilen, Hz. Âişe, Ömer, Ali (ra) gibi sahabeden ve selef ulemasından gelen görüşleri ve bunların yorumlarını mutlaka zikretmişlerdir.

27.11.2024. Çarşamba. AİCÜ. Ağrı Merkez. Tefvik, Allah'tandır (cc).

KAYNAKÇA

Kur'ân-ı Kerîm ve Meâli, Diyanet İşleri Başkanlığı (DİB), Heyet: Doç. Dr. Halil Altuntaş, Dr. Muzaffer Şahin, 2013, Kalkan Matbaacılık San. Ve Tic. Lt. Şti, 25. Baskı, Ankara.

Ahmed b. Hanbel (ö. 241/855), *el-Müsned*, thk. Şuayp Arnavut, Âdil Mürşid, işraf: Abdullah b. Abdülmuhsin et-Türkî, Müessesetü'r-Risâle, Beyrut, 1. Baskı, 1421/2001.

Buhari, İmam Muhammed b. İsmail (ö. 256/870), *el-Câmiu's-Sahih (Sahih)*, thk. Muhammed Züheyr en-Nâsır, Dâru Tavkî'n-Necât, 1. Baskı, 1422/2001-02.

Cessâs, Ebu Bekir Ahmed b. Ali er-Râzî (ö. 370/981), *Ahkâmü'l-Kur'ân*, I-III, Dâru'l-Fikr, 1414/1993, Beyrut Lübnan.

Dârimî, Abdullah b. Abdurrahman (ö.255/869), *Sünen*, İstanbul, 1981.

Demirci, Muhsin, TDV, DİA, "el-Bürhân", VI, 434, İstanbul 2010.

- Ebû Dâvûd, İmam Ebû Dâvûd Süleyman b. el-Eş'as es-Sicistânî (ö. 275/888-89), *Sünen*, thk. Muhammed Muhyiddîn Abdülhamit, el-Mektebetü'l-Asriyye, Sayda-Beyrut.
- Gürkan, Menderes, “Zerkeşî, Bedreddîn”, TDV, DİA, XLIV (44), 289-293, İstanbul 2013.
- Haliloğlu, Hasan, *İcî Tefsirinin Tahkikli Neşri, Tefsîru'l-İcî, Tahkîku't-Tefsîr fî Teksîri't-Tenvîr, Fâtîha ve Bakara Sûreleri*, Ebü'l-Fazl Adudüddîn el-İcî, 1. Baskı, Ravza Yayıncılık ve Matbaacılık, Ağustos 2022, İstanbul.
- İbn Arabî, 1407/1987, *Ahkâmü'l-Kur'ân*, I-IV, Dâru'l-Ma'rife – Dâru'l-Cil, Beyrut.
- İbn Hacer el-Askalânî, *İnbâ'ü'l-ğumr*, III, 138-141.
- İbn Mâce, İmam Muhammed b. Yezid b. Mâce el-Kazvîni (ö. 273/887), *Sünen*, thk. Muhammed Fuâd Abdülbâkî, Dâru İhyâi'l-Kütübi'l-Arabiyye, Faysal İsâ el-Bâbî el-Halebî.
- İcî, Ebü'l-Fazl Adudüddîn, *Tefsîru'l-İcî, Tahkîku't-Tefsîr fî Teksîri't-Tenvîr, Fâtîha ve Bakara Sûreleri*, thk ve neşr. Haliloğlu Hasan, 1. Baskı, Ravza Yayıncılık ve Matbaacılık, Ağustos 2022, İstanbul.
- Mâlik, İmam Mâlik Ebû Abdillâh Mâlik b. Enes b. Ebî Âmir el-Esbahî el-Yemânî, (ö. 179/795), *el-Muvattâ*, Müessesetü'r-Risâle Nâşirûn, Dimeşk-Suriye, Beyrut-Lübnan, 1. Baskı, 1434/2013.
- Mertoğlu, Mehmet Suat, “Süyûtî, Kur'ân İlimleri”, TDV, DİA, XXXVIII (38), 198-201, İstanbul 2010.
- Müslim, İmam Müslim b. el-Haccâc en-Nisâbûrî (ö. 261/874-75), *Sahîh*, thk. Muhammed Fuâd Abdülbâkî, Dâru İhyâi't-Türâsi'l-Arabî, Beyrut-Lübnan.
- Nesâî, Ebû Abdirrahmân Ahmed b. Şuayb b. Ali en-Nesâî (ö. 303/915), *Sünen*, ...
- Özkan, Halit, “Süyûtî”, TDV, DİA, XXXVIII (38), 189-198, İstanbul 2010.
- Süyûtî, Ebü'l-Fazl Celâleddîn Abdurrahman Ebû Bekr, “*el-İtkân fî Ulûmi'l-Kur'ân*”, I, itinâ: Mustafa Şeyh Mustafa, thk ve thrc: Şuayb el-Arnâvut, 1. Baskı, Müessesetü'r-Risâle Nâşirûn, 1443/2021, Dimeşk-Suriye, ISBN: 978-9933-446-55-0
- Şensoy, Sedat, “Süyûtî, Arap Dili ve Edebiyatı”, TDV, DİA, XXXVIII (38), 201-202, İstanbul 2010.
- Tirmizî, İmam Ebû İsâ Muhammed b. İsâ b. Sûra (Sevra?) et-Tirmizî (ö. 279/892-93), *Sünen*, thk. Ahmed Muhammed Şâkir (c. 1-2, Muhammed Fuâd Abdülbâkî (c. 3), İbrahim Atve Avad (c. 4-5), 2. Baskı, Matbaatü Mustafa el-Bâbî el-Halebî, 1395/1975, Kahire-Mısır.
- Wensinck, A. J. 1936, *Concordance et Indices de la Tradition Musulmane (el-Mu'cemü'l-Müfehres li Elfâzi'l-Hadîsi'n-Nebevî)*, I-VIII, Leiden, E. J. Brill.
- Yavuz, Salih Sabri, “Süyûtî, Kelâm”, TDV, DİA, XXXVIII (38), 202-204, İstanbul 2010.
- Zerkeşî, Bedreddîn Muhammed b. Abdullah, *el-Bürhân fî Ulûmi'l-Kur'ân*, thk. Muhammed Ebü'l-Fazl, İbrahim, I-IV, Dâru'l-Cil, 1408/1988, Beyrut-Lübnan.

RESEARCH TENDENCIES OF POSTGRADUATE STUDIES ON SPEAKING
ANXIETY IN TURKISH EDUCATION

TÜRKÇE EĞİTİMİNDE KONUŞMA KAYGISI İLE İLGİLİ HAZIRLANMIŞ
LİSANSÜSTÜ ÇALIŞMALARIN ARAŞTIRMA EĞİLİMLERİ

EMRULLAH BANAZ¹, UĞUR ÖZBİLEN²

¹Dr. Öğr. Üyesi, Bayburt Üniversitesi, Türkçe Eğitimi,

ORCID: 0000-0002-5804-9339

²Dr., Bağımsız Araştırmacı, Türkçe Eğitimi,

ORCID: 0000-0003-4921-2568.

Özet

Bu araştırmada, Türkçe eğitiminde konuşma kaygısı ile ilgili hazırlanmış olan tezlerin analizini yaparak var olan durumlarını belirtmek, eğilimlerinin hangi yönde olduğunu ortaya koymak amaçlanmıştır. Bu amaç doğrultusunda araştırmada nitel araştırma yöntemlerinden olan doküman inceleme tekniği kullanılmıştır. Araştırmanın verileri Yüksek Öğretim Kurulu (YÖK) üzerinden toplanarak Excel programı üzerine aktarılmıştır. araştırma sonuçlarına göre, Türkçe eğitiminde konuşma kaygısına yönelik hazırlanan on üç tez üretildiği ve bu tezlerin en fazla 2024 yılında hazırlandığı; Bursa Uludağ ve Fırat gibi köklü üniversitelerde daha fazla tezin hazırlandığı; Doçent ünvanlıların daha fazla teze danışmanlık yaptıkları; yöntem teknik kullanımı ve konuşma kaygısı ilişkisinin ele alındığı konularda daha fazla çalışmanın ele alındığı; hazırlanan tezlerin daha çok nicel yöntem üzerine yapılandırıldığı şeklindeki sonuçlara ulaşılmıştır.

Anahtar kelimeler: Konuşma kaygısı, lisansüstü, analiz

Abstract

In this study, it is aimed to analyze the theses prepared on speech anxiety in Turkish education, to indicate their current situation and to reveal in which direction their tendencies are. For this purpose, document analysis technique, which is one of the qualitative research methods, was used in the research. According to the results of the research, thirteen theses on speaking anxiety in Turkish language education were produced and these theses were mostly prepared in 2024; more theses were prepared in well-established universities such as Bursa Uludağ and Fırat; associate professors consulted more theses; more studies were prepared on the subjects dealing with the relationship between method and technique use and speaking anxiety; the theses were mostly structured on quantitative method.

Keywords: Speaking anxiety, graduate, analysis

GİRİŞ

Doğası gereği sosyalleşme içgüdüğü ile dünyaya gelen insan iletişimini konuşarak sağlamaktadır. Ama bu beceriyi kullanırken kimi zaman üzerinde farklı sebeplerden dolayı sıkıntı, baskı, korku hissedebilmektedir. Bu durum da alan yazında konuşma kaygısı biçiminde adlandırılmıştır. Kaygı şahit olunan bir tehlike durumunun olmadığı ortamda hayal edilen, bilinçaltında bulunan tehlikeli durumlar sırasında ortaya çıkan heyecandır (Babur, 2011; Yaman, 2014).

Konuşma kaygısı ise topluluk karşısında veya sıradan sosyal bir ortamda bireyin konuşmaktan kaçınması ya da konuşmanın gerekli olduğu bir ortamda bireyin heyecanlanması, kendinde yeterli ifade gücünü bulamaması, kalp atışının hızlanması, terlemesi, yüzünün kızarması gibi fiziksel belirtilere sebep olan durumdur (Keşaplı ve Çiftçi, 2017). Bunun temelinde başkaları tarafından yapılabilecek olumsuz yargılamaların bulunduğu belirtilmektedir (Hamzadayı, 2019).

İletişim problemlerinin en önemlilerinden biri olan konuşma kaygısı bireyin sosyal topluluklar içerisinde rahat hissetmesi ve bu topluluklara dahil olabilmesi için ortadan kaldırılması veya en aza indirilmesi gerekli görülen önemli bir husustur. Eğer bu problem çözülmezse bu kaygı gittikçe yükselir ve daha sonra da kalıcı bir duruma dönüşebilir (Gündüz ve Şimşek, 2014). Konuşma kaygısı bireylerin akademik hayatlarını ve sosyal hayatlarını doğrudan etkilemekte öğrenilen yeni bir bilginin yitirilmesine sebep olabilmekte veya bazı davranış bozukluklarının ortaya çıkmasına sebep olabilmektedir. Bununla beraber bireyler kaygının sebebini fark etmeyerek kendilerinden kaynaklandığını düşünebilmektedirler (Tekindal, 2009; Yaman ve Suroğlu Sofu, 2013'ten akt. Kuru ve Akoğlu, 2024). Konuşma kaygısı eğitim sürecinde öğrenciler için de bir problem oluşturmaktadır. Bu problemten dolayı öğrenciler, sormak istedikleri soruları sormaktan korkmakta veya fikirlerini söylemek istememektedirler. Bu durum da öğretmen ve öğrenci arasında geri dönüt konusunda problem yaratmakta ve ders verimliliğini düşürmektedir (Melanlıoğlu ve Demir, 2014).

Bu problemin giderilmesi için çeşitli egzersizler mevcuttur. Bu kaygının azaltılmasında derin nefes alma, sakinleştirici ve rahatlatıcı düşüncelere odaklanma, ses tonunda değişiklik yapmak, kişinin kendisinden farklı bir odak noktası bulması önerilmektedir (Özcan, 2020). Ayrıca konuşma kaygısının azaltılmasında hatalı düşüncelerin değiştirilmesi gerekmektedir. Bununla beraber bol bol konuşma egzersizi yapmak, yansıtıcı düşünme uygulamaları gerçekleştirmek, kişinin kendi konuşmalarını videoya çekmesini sağlamak ve karşılıkine büyük beklenti düşüncesi yüklememek gibi uygulamalar kaygının azaltılmasında son derece etkilidir.

Alanyazın tarandığında konuşma kaygısı ile ilgili çok sayıda araştırma yapıldığı tespit edilmiştir (Arslan, 2018; Melanlıoğlu ve Demir 2019; Reyhan ve Karakuş, 2021; Kemiksiz, 2022; Keşaplı ve Çiftçi, 2024). Bu araştırmaların incelenmesi, sınıflandırılması ve eğilimleri ile ilgili bir araştırma yapılmamıştır. Bu denli önemli bir konu hakkında yapılan araştırmaların incelenmesi önem arz etmektedir. Bu araştırmada konuşma kaygısı ile ilgili çalışmaların eğilimlerinin incelenmesi amaçlanmıştır. Bu amaç doğrultusunda aşağıdaki şu sorulara cevap aranmıştır:

1. Konuşma kaygısına yönelik hazırlanmış tezlerin yıl ve öğrenim kademelerine göre dağılımı nasıldır?
2. Konuşma kaygısına yönelik hazırlanmış tezlerin üniversitelere göre dağılımı nasıldır?
3. Konuşma kaygısına yönelik hazırlanmış tezlerin danışman ünvanlarına göre dağılımı nasıldır?
4. Konuşma kaygısına yönelik hazırlanmış tezlerin konularına göre dağılımı nasıldır?
5. Konuşma kaygısına yönelik hazırlanmış tezlerin yöntemine göre dağılımı nasıldır?

YÖNTEM

Araştırmanın Modeli

Ele alınan araştırmada nitel araştırma yöntemi tercih edilmiş ve veriler doküman analizi ile toplanmıştır.

Doküman analizi, görsellerin, belgelerin ve formların içerik ve amaçlarının belirlenmesini sağlayan ve bu sonuçlara göre yorumlanmasını olanaklı kılan bir tekniktir (Tracy, 2020).

Verilerin Toplanması ve Analizi

Araştırmada veriler Yüksek Öğretim Kurulu Başkanlığı Ulusal Tez Merkezi'nden (YÖK TEZ) doküman analizi ile toplanmış ve içerik analizine tabi tutulmuştur. İçerik analizi, bir metin içerisinde yer alan söz varlığı unsurlarını belirlemek ve bu söz varlığı unsurlarını ifade etmek anlamına gelmektedir (Kızıltepe, 2017). Elde edilen bilgiler tezin yazıldığı yıl, öğrenim kademesi, üniversite, danışman ünvanı, konu, ana bilim dalı ve yöntem değişkenlerine göre sınıflandırılmıştır. Bu sınıflandırma sonucunda elde edilen veriler tablolar hâline getirilmiş ve bulgular bölümünde yorumlanmıştır.

Geçerlik ve Güvenirlik

Araştırmanın geçerlik ve güvenilirliğinin sağlanması amacıyla Miles ve Huberman'ın (1994) geliştirmiş olduğu görüş birliği ve görüş ayrılığı formülü kullanılmıştır. Üç alan uzmanının görüşleri çerçevesinde Miles ve Huberman'a (1994) göre yapılan hesaplama sonucunda sonucun %97 olduğu görülmüştür. Bu da %70'in üzerinde bir sonuç olduğu için araştırmanın güvenilir olduğu söylenebilir.

BULGULAR

Birinci Araştırma Sorusuna Yönelik Bulgular

Araştırmanın “*Konuşma kaygısına yönelik hazırlanmış tezlerin yıl ve öğrenim kademelerine göre dağılımı nasıldır?*” şeklindeki birinci sorusuna yönelik bulgulara Tablo 1’de yer verilmiştir.

Tablo 1.

Konuşma kaygısına yönelik hazırlanan tezlerin yıl ve öğrenim kademelerine dağılımı

Tür/yıl	2015	2020	2021	2022	2024	Toplam
Yüksek lisans	1	2	3	2	3	11
Doktora					2	2
Toplam	1	2	3	2	5	13

Tablo 1’den hareketle, konuşma kaygısına yönelik hazırlanmış lisansüstü çalışmalardan yüksek lisans tezlerinin daha fazla olduğu (f=11) ve en fazla 2024 (f=5) yılında çalışma hazırlandığı belirlenmiştir. Bununla beraber, konuyla ilgili üç (f=2) doktora tezinin hazırlandığı tespit edilmiştir.

İkinci Araştırma Sorusuna Yönelik Bulgular

Araştırmanın “*Konuşma kaygısına yönelik hazırlanmış tezlerin üniversitelere göre dağılımı nasıldır?*” şeklindeki ikinci sorusuna yönelik bulgulara Tablo 2’de yer verilmiştir.

Tablo 2.

Konuşma kaygısına yönelik hazırlanmış tezlerin üniversitelere göre dağılımı

Üniversite	f	%
Atatürk Üniversitesi	1	8
Bursa Uludağ Üniversitesi	2	15
Çanakkale Onsekiz Mart Üniversitesi	1	8
Düzce Üniversitesi	1	8
Fırat Üniversitesi	2	15
İnönü Üniversitesi	1	8
Kırıkkale Üniversitesi	1	8
Niğde Ömer Halisdemir Üniversitesi	1	8
Sakarya Üniversitesi	1	8
Uşak Üniversitesi	1	8
Yıldız Teknik Üniversitesi	1	8
Toplam	13	100

117

Tablo 2’den hareketle, konuşma kaygısına yönelik on bir farklı üniversitede çalışma hazırlandığı, çalışmaların en fazla Bursa Uludağ ve Fırat Üniversitelerinde (f=2) hazırlandığı tespit edilmiştir. Bununla beraber diğer üniversitelerde birer çalışmanın yapıldığı belirlenmiştir.

Üçüncü Araştırma Sorusuna Yönelik Bulgular

Araştırmanın “*Konuşma kaygısına yönelik hazırlanmış tezlerin danışman ünvanlarına göre dağılımı nasıldır?*” şeklindeki üçüncü sorusuna yönelik bulgulara Tablo 3’te yer verilmiştir.

Tablo 3.

Konuşma kaygısına yönelik hazırlanan tezlerin danışman ünvanlarına göre dağılımı

Ünvan	f	%
Prof. Dr.	4	31
Doç. Dr.	5	38
Dr. Öğr. Üyesi/Yard. Doç. Dr.	4	31
Toplam	13	100

Tablo 3’ten hareketle, konuşma kaygısına yönelik en fazla Doç. Dr. ünvalıların (f=5) yaptığı görülmüştür. Prof. Dr. ve Dr. Öğr. Üyesi ünvanındakilerin ise eşit oranda (f=4) lisansüstü çalışmaya danışmanlık yaptıkları görülmüştür.

Dördüncü Araştırma Sorusuna Yönelik Bulgular

Araştırmanın “*Konuşma kaygısına yönelik hazırlanmış tezlerin konularına göre dağılımı nasıldır?*” şeklindeki dördüncü sorusuna yönelik bulgulara Tablo 4’te yer verilmiştir.

Tablo 4.

Konuşma kaygısına yönelik hazırlanan tezlerin konularına göre dağılımı

Konu	f	%
Yöntem teknik kullanımı ve konuşma kaygısı	6	46
Yabancı dil olarak Türkçe eğitimi	4	31
Ortaokul öğrencileri	2	15
Tiyatro izleme	1	8
Toplam	13	100

Tablo 4’ten hareketle, konuşma kaygısına yönelik hazırlanmış tezlerde en fazla yöntem teknik kullanımı ve bunların konuşma kaygısı ile ilişkisi (f=6) konusuna yönelik tezlerin hazırlandığı belirlenmiştir. Bunu yabancı dil olarak Türkçe öğretimi (f=4), ortaokul öğrencileri (f=2), tiyatro izleme ve konuşma kaygısı ilişkisi (f=1) konularının takip ettiği tespit edilmiştir.

Beşinci Araştırma Sorusuna Yönelik Bulgular

Araştırmanın “*Konuşma kaygısına yönelik hazırlanmış tezlerin yöntemine göre dağılımı nasıldır?*” şeklindeki beşinci sorusuna yönelik bulgulara Tablo 5’te yer verilmiştir.

Tablo 5.

Konuşma kaygısına yönelik hazırlanan tezlerin yöntemlerine göre dağılımı

Yöntem	f	%
Nicel	9	69%
Nitel	0	0%
Karma	4	31%
Toplam	13	100

Tablo 5’ten hareketle, konuşma kaygısına yönelik en fazla nicel çalışmaların (f=13) yapıldığı görülmüştür. Bunu karma (f=4) yöntemli araştırmalar takip etmektedir. Araştırma verilerine göre, konuşma kaygısına yönelik nitel yöntemli hiçbir çalışmanın yapılmamış olması dikkat çeken bir bulgu olarak öne çıkmaktadır.

SONUÇ VE TARTIŞMA

Konuşma kaygısıyla ilgili hazırlanmış tezlerin incelenmesini amaçlayan araştırmanın bulgularından hareketle şu sonuçlara ulaşılmıştır:

Araştırma sonuçlarına göre, konuşma kaygısına yönelik hazırlanmış lisansüstü çalışmalardan yüksek lisans tezlerinin daha fazla olduğu (f=11) ve en fazla 2024 (f=5) yılında çalışma

hazırlandığı belirlenmiştir. Bununla beraber, konuyla ilgili üç (f=2) doktora tezinin hazırlandığı tespit edilmiştir.

Benzer şekilde Kemiksiz (2022) Türkçe eğitiminde kaygı üzerine yapılmış çalışmalarını incelediği araştırmasında yüksek lisans tezlerinin daha fazla hazırlandığını belirtmişlerdir. Ek olarak Şahin, Kana ve Varışoğlu (2013) araştırmalarında yüksek lisans tezlerinin doktora tezlerine oranla daha fazla hazırlandığını belirtmişlerdir.

Araştırma sonuçlarına göre, konuşma kaygısına yönelik on bir farklı üniversitede çalışma hazırlandığı, çalışmaların en fazla Bursa Uludağ ve Fırat Üniversitelerinde (f=2) hazırlandığı tespit edilmiştir. Bununla beraber diğer üniversitelerde birer çalışmanın yapıldığı belirlenmiştir. Ayrıca konuşma kaygısına yönelik en fazla Doç. Dr. ünvalıların (f=5) yaptığı görülmüştür. Prof. Dr. ve Dr. Öğr. Üyesi ünvanındakilerin ise eşit oranda (f=4) lisansüstü çalışmaya danışmanlık yaptıkları görülmüştür.

Araştırma sonuçlarına göre, konuşma kaygısına yönelik hazırlanmış tezlerde en fazla yöntem teknik kullanımı ve bunların konuşma kaygısı ile ilişkisi (f=6) konusuna yönelik tezlerin hazırlandığı belirlenmiştir. Bunu yabancı dil olarak Türkçe öğretimi (f=4), ortaokul öğrencileri (f=2), tiyatro izleme ve konuşma kaygısı ilişkisi (f=1) konularının takip ettiği tespit edilmiştir. Bununla beraber konuşma kaygısına yönelik en fazla nicel çalışmaların (f=13) yapıldığı görülmüştür. Bunu karma (f=4) yöntemli araştırmalar takip etmektedir. Araştırma verilerine göre, konuşma kaygısına yönelik nitel yöntemli hiçbir çalışmanın yapılmamış olması dikkat çeken bir bulgu olarak öne çıkmaktadır.

Benzer şekilde Çırak (2024) araştırmasında nicel çalışmaların daha fazla hazırlandığı sonucuna ulaşmıştır. Buna ek olarak.

Sonuç olarak, konuşma kaygısına yönelik hazırlanan on üç tezin en fazla 2024 yılında hazırlandığı; Bursa Uludağ ve Fırat gibi köklü üniversitelerde daha fazla tezin hazırlandığı; Doçent ünvanlıların daha fazla teze danışmanlık yaptıkları; yöntem teknik kullanımı ve konuşma kaygısı ilişkisinin ele alındığı konularda daha fazla çalışmanın hazırlandığı; hazırlanan tezlerin daha çok nicel yöntem üzerine yapılandırıldığı şeklindeki sonuçlara ulaşılmıştır.

KAYNAKÇA

- Arslan, A. (2018). Ortaokul öğrencilerinin konuşma kaygıları ve akademik özyeterlik inançlarının çeşitli değişkenler açısından incelenmesi. *International e-Journal of Educational Studies*, 2(3), 26-43.
- Babur, E. (2011). *13-21 yaş arası futbolcularının yaşadıkları kaygı düzeylerinin çeşitli değişkenlere göre incelenmesi*. [Yayınlanmamış Yüksek Lisans Tezi] Karadeniz Teknik Üniversitesi Eğitim Bilimleri Enstitüsü.
- Demir, T., & Melanlıoğlu, D. (2014). Speaking anxiety scale for secondary school education students: validity and reliability study. *Ankara University Journal of Faculty of Educational Sciences (JFES)*, 47(1), 103-124.
- Gündüz, O. ve Şimşek, T. (2014). *Uygulamalı konuşma eğitimi el kitabı*. Grafiker Yayınları.
- Hamzadayı, E. (2019). Konuşmaya ilişkin duyuşsal nitelikler. G. Çetinkaya (Ed.) *Konuşma ve eğitimi* içinde (ss. 89-104). Pegem Akademi.
- Kemiksiz, Ö. (2022). Türkçe öğretiminde kaygı üzerine yapılan çalışmaların eğilimleri. *Celal Bayar Üniversitesi Sosyal Bilimler Dergisi*, 20(01), 31-48.

- Keşaplı, G., & Çifci, M. (2017). Ortaokul Öğrencilerinin Konuşma Kaygısı. *The Journal of Academic Social Science Studies*, 1(54), 463-484.
- Keşaplı, G., & Çifçi, M. (2024). Ortaokul öğrencilerinin konuşma kaygısı. *The Journal of Academic Social Science Studies*, 1(54), 463-484.
- Kuru, O., & Akoğlu, F. (2024). İlkokul öğrencilerinin konuşma kaygılarının incelenmesi. *Ordu Üniversitesi Sosyal Bilimler Araştırmaları Dergisi*, 14(2), 525-539. <https://doi.org/10.48146/odusobiad.1375452>.
- Melanlıoğlu, D., & Demir, T. (2019). Türkçe öğrenen yabancılar için konuşma kaygısı ölçeğinin Türkçe formunun geçerlik ve güvenirlik çalışması. *The Journal of Academic Social Science Studies*, 6(6 Issue 3), 389-404.
- Miles, M.B. ve Huberman, A. M. (1994). *Qualitative data analysis*. Thousand oaks. CA: Sage
- Özcan, M. F. (2020). Konuşma Kaygısı. S. Alyılmaz, B. Ürün Karahan (Ed.). *Konuşma Eğitimi* içinde (ss. 67-91). Fenomen Yayıncılık
- Özcan Reyhan, Ö., & Karakuş, N. (2021). Tiyatro izlemenin konuşma kaygısı olan öğrenciler üzerindeki etkisinin incelenmesi. *Türkiye Eğitim Dergisi*, 6(2), 354-369.
- Yağmur Şahin, E., Kana, F., & Varışoğlu, B. (2013). Türkçe eğitimi bölümlerinde yapılan lisansüstü tezlerin araştırma eğilimleri. *International Journal of Human Sciences*, 10(2), 356-378.
- Yaman, H. (2014). Ortaokul öğrencilerinin genel kaygı düzeyleri, yazma kaygıları ve Türkçe dersine yönelik tutumları arasındaki ilişki. *Kuram ve Uygulamada Eğitim Bilimleri*, 14(3), 1111-1122.

ULU ÖNDƏR HEYDƏR ƏLİYEVİN SİYASİ GÖRÜŞLƏRİNDƏ ATATÜRK ŞƏXSİYYƏTİNİN YERİ

ELMAN HİLAL OĞLU QULİYEV

**Prof. Dr. Azərbaycan ,Bakı, Azərbaycan Dövlət Pedaqoji Universitetinin professoru,
Türkoloji mərkəzin, Türk ədəbiyyatı bölməsinin müdiri**

XÜLASƏ

Ulu öndər Heydər Əliyevin dahi şəxsiyyət Mustafa Kamal Atatürk haqqında söylədiyi fikirlər bir böyük türkün digər bir böyük türk haqqında ictimai-siyasi görüşlər sistemini təşkil edir. Heydər Əliyev "bir millət iki dövlət" prinsipini əsas götürərək Türkiyə ilə Azərbaycan arasında birliyin, inkişafın, siyasi maraqların təməlinə doğmalığ və qardaşlıq münasibətlərinin dayandığına xüsusi önəm vermişdir. Heydər Əliyev Azərbaycanla Türkiyə arasındakı qardaşlığın təməlinə milli-tarixi bağlarla yanaşı, Atatürk ideyalarının da mühüm rol oynadığını xüsusi qeyd etmişdir. Heydər Əliyevin Atatürklə bağlı fikirlərində kompleks yanaşmanı izləmək mümkündür.

Açar sözlər: Atatürk, Heydər Əliyev, türk, Türkiyə, Azərbaycan

ÖZET

Büyük önder Haydar Aliyev'in deha Mustafa Kemal Atatürk hakkındaki düşünceleri, bir büyük Türk'ün başka bir büyük Türk hakkında sosyo-politik buluşmaları sistemini oluşturur. Haydar Aliyev, "tek millet, iki devlet" ilkesini esas alarak, akrabalık ve kardeşlik ilişkilerinin Türkiye ile Azerbaycan arasındaki birliğin, kalkınmanın ve siyasi çıkarların temeli olmasına özel önem vermiştir. Haydar Aliyev, Azerbaycan ile Türkiye arasındaki kardeşliğin ve ulusal-tarihi bağların kurulmasında Atatürk'ün fikirlerinin önemli rol oynadığını özellikle kaydetmiştir. Haydar Aliyev'in Atatürk hakkındaki düşüncelerinde tüm düşünceleri izlemek mümkündür.

Anahtar Kelimeler: Atatürk, Haydar Aliyev, türk, Türkiye, Azerbaycan

SUMMARY

The great leader Heydar Aliyev's thoughts about the genius Mustafa Kemal Atatürk form a system of socio-political meetings of one great Turk about another great Turk. Taking the principle of "one nation, two states" as the basis, Heydar Aliyev gave special importance to the fact that relations of kinship and brotherhood are the basis of unity, development, and political interests between Turkey and Azerbaijan. Heydar Aliyev specifically noted that the ideas of Atatürk played an important role in the foundation of the brotherhood between Azerbaijan and Turkey, along with national-historical ties. It is possible to observe a complex approach in Heydar Aliyev's ideas about Atatürk. Haydar Aliyev Azerbaijan ile Türkiye arasındaki kardeşliğin ve ulusal-tarihi bağların kurulmasında Atatürk'ün fikirlerinin önemli rol oynadığını özellikle kaydetmiştir.

Keywords: Ataturk, Heydar Aliyev, turkish, Turkey, Azerbaijan

Giriş

Türk dünyasının iki nəhəng şəxsiyyəti və nəhəng siyasi liderləri olan Qazi Mustafa Kamal Atatürk və Ulu öndər Heydər Əliyev haqqında hər zaman düşünərkən və ya bəzələrində yazı

yazmağa başlayarkən XI əsr türk mənəviyyatımızın qızıl kitabı “Divanı lüğət -it türk”də yer alan aşağıdakı sözlər bir anlığa düşüncələrimə hakim kəsilir: “Tanrının inayəti ilə günəş türk bürclərində doğdu və göylərin bütün dairələri onların mülkləri üzərinə döndü, Tanrı onlara türk adını verdi və onları yer üzünə hakim qıldı. Dövrümüzün xaqanlarını onlardan çıxardı, dünya millətlərinin idarə cilovunu onların əlinə tapşırdı, onları hamıdan üstün elədi, onları haqq üzrə qüvvətləndirdi” (Mahmud Kaşğarlı, “Divani lüğət-it türk”, I cild, Bakı, 2006, səh. 54). Bu sözlərin hikməti kimi zəngin və qədim tariximizin şan-şöhrəti olan Mete, Atilla, Alp Ər Tonqa, Oğuz Kağan, Əmir Teymur, Şah İsmayıl Xətai, Sultan Suleyman, Ərtoğrul, Osman Qazi, Qanuni Sultan Süleyman, Sultan Əbdülhəmid və s. türk siyasi liderlərinin, Mahmud Kaşğarlının sözləri ilə desək, “dünya millətlərinin idarə cilovlarını əllərində saxlamaq və hamıdan üstün olmaq” bacarıqlarının kökündə bir Tanrı inayətinin dayandığı təsdiqini tapır. Qədim türk inanclarından birində deyildiyi kimi: “Tanrı istəməsə kimsə hökəmdar ola bilməz”.

“Türk dünyasının əvəzsiz şəxsiyyəti, böyük öndər, dahi Mustafa Kamal Atatürk” (Heydər Əliyev) haqqında düşüncələrdə də bu hikmətdən doğan məntiqin aparıcılığı böyük önəm təşkil edir. Azərbaycanın xalq şairi Zəlimxan Yaqubun söylədiyi kimi:

Tanrı qüdrətiydi, Allahdı, nəydi,

Əyilməz başları önündə əydi.

Mustafa Kamal Atatürk geniş anlamda Tanrının türk dünyasına bəxş etdiyi mücadiləçi, xilaskar, dövlət qurucusu və s. olaraq BÖYÜK TÜRK idi. Azərbaycanın xalq şairi Bəxtiyar Vahabzadənin poeziyasında Atatürk şəxsiyyətinin xilaskarlıq və liderlik missiyası belə ifadə olunur:

Zaman ötdükcə nədən səcdə qılır hər kəs ona

Bir böyük millətə hər gün ata doğmuş o ana

Atatürkün sinəsi, yurdun alınmaz qalası,

Atatürk millətinin həm atası, həm balası.

Atatürk bir lider olaraq elə bir əbədilik qazanmışdır ki, zaman-zaman dünyanın müxtəlif yerlərində onun şəxsiyyəti araşdırma obyektinə olmuş, haqqında möhtəşəm filmlər çəkilmiş, sənətin və ədəbiyyatın baş obrazına çevrilmişdir.

Təbii olaraq Atatürk fenomeni siyasi liderlərin də daim maraq dairəsində olmuş, dünyanın bir çox nüfuzlu siyasi xadimləri Mustafa Kamal Atatürkün şəxsiyyətini, siyasi və milli-tarixi xidmətlərini yüksək dəyərləndirmişlər. Bu sırada müasir Azərbaycan dövlətinin qurucusu, ümummilli lider Heydər Əliyevin daha böyük, eyni zamanda fərqli fikirləri xüsusi əhəmiyyət kəsb edir. Ulu öndər Heydər Əliyevin dahi şəxsiyyət Mustafa Kamal Atatürk haqqında söylədiyi fikirlər bir böyük türkün digər bir böyük türk haqqında, o cümlədən bir dövlətin dövlət təhlükəsizliyini təmin edən, ona əbədi müstəqillik bəxş edən siyasi liderin eyni taleyi yaşamış və eyni missiyanı yerinə yetirmiş başqa bir siyasi lider barəsində analitik düşüncə əsaslı ictimai-siyasi görüşlər sistemini təşkil edir. Heydər Əliyevin Mustafa Kamal Atatürklə bağlı fikirlərində hərtərəfli, eyni zamanda kompleks yanaşmanı izləmək mümkündür. Çünki vətəni və xalqını sevən, ona min bir tellə bağlı olan bir vətəndaş, bir türk və bir uzaqgörən siyasi lider kimi Heydər Əliyevin Türkiyəyə və onun qurucusu Mustafa Kamal Atatürkə sevgiləri səbəbsiz deyildi. 6 may 1997-ci il tarixində Ankarada bir jurnalistin- “Atatürkün adını tez-tez çəkməyiniz nə ilə əlaqədardır?”- sualına Heydər Əliyevin verdiyi cavabda bu sevginin səbəblərini aydın şəkildə görmək mümkündür:

“Mən Türkiyə haqqında, Türkiyə Cümhuriyyəti, onun keçdiyi yol barədə sadəcə olaraq öz fikirlərimi deyirəm. Mən dostam, qardaşam, Mustafa Kamal Atatürk haqqında dediyim sözlər yetərlidir. Əgər istəyirsiniz yenə də deyim”.

Ulu öndər Heydər Əliyev “bir millət iki dövlət” prinsipini əsas götürərək Türkiyə ilə Azərbaycan arasında birliyin, inkişafın, siyasi maraqların təməlinə doğmalığ və qardaşlıq münasibətlərinin dayandığına xüsusi önəm vermişdir. Heydər Əliyev Azərbaycanla Türkiyə arasındakı qardaşlığın təməlinə milli-tarixi bağlarla yanaşı, Atatürk ideyalarının da mühüm rol oynadığını xüsusi qeyd etmişdir. Heydər Əliyev bir çox çıxış və müsahibələrində Mustafa Kamal Atatürkün “Azərbaycanın kədəri kədərimiz, sevinci sevincimizdir ” sözlərini dilə gətirməklə Atatürk ideyalarında mövcud olan prinsiplial Azərbaycan sevgisindən məmnunluq duymuş və Azərbaycanın Türkiyəyə münasibətində eyni mövqedə olduğunu xüsusi şəkildə qeyd etmişdir. Ulu öndər Heydər Əliyevin 8 may 1997-ci il tarixində “Çırağan” və “Suis” otellərində Türkiyənin “TRT”, “Samanyolu”, “NTV” televiziya kanallarının rəhbəri və Türkiyənin iş adamları ilə görüşlərindəki çıxışlarında həm Atatürkə olan rəğbətə şahidi olur, həm də Atatürkün Azərbaycanla bağlı atdığı addımların xarakter və əhəmiyyəti açıqlanır: “Türkiyə də, biz də böyük öndər Mustafa Kamal Atatürkün sözlərini tez-tez xatırlayırıq. O vaxtilə demişdir ki, Azərbaycanın dərdi bizim dərdimizdir, Azərbaycanın sevinci bizim sevincimizdir. Biz də deyirik ki, Türkiyənin dərdi bizim dərdimizdir, Türkiyənin sevinci bizim sevincimizdir. Mustafa Kamal Atatürk nə qədər müdrik adamdır. Bu sözləri hələ 30-cu illərdə demişdir. Onda hələ Ermənistan Azərbaycan arasında belə savaşıq, münaqişə yox idi, qan tökülmürdü. Ancaq o – böyük Mustafa Kamal Atatürk 1918-1920-ci illərdə həmin o erməni müəlliflərinin, daşnaklarının azərbaycanlıların başına nə bəlalar gətirdiklərini yaxşı bilirdi. Məhz Mustafa Kamal Atatürkün və onun kimi insanların iradəsi nəticəsində 1918-1920-ci illərdə Türkiyənin Qafqaz ordusu Azərbaycana gəldi, Naxçıvanda, Qarabağda, Gəncədə, Bakıda azərbaycanlıları erməni qırğınından xilas etdi. Biz bunları unutmuruz”. Mustafa Kamal Atatürkün Azərbaycanla bağlı atdığı addımları sadalayarkən Heydər Əliyevin tarixə səyahəti məqsədli səciyyə daşıyır və bu yanaşma bir neçə baxımdan əhəmiyyət kəsb edir. Bu yanaşmada Atatürkün Azərbaycan sevgisi, türkün türkə qardaşlıq münasibəti, erməni daşnaklarının Azərbaycanın müxtəlif bölgələrində törətdikləri soyqırım hadisələri diqqətə çatdırılır və ən başlıcası isə Azərbaycan-Türkiyə qardaşlığının əbədiliyinə inam nümayiş etdirilir.

Heydər Əliyev Atatürkün Türkiyə üçün xidmətlərindən danışarkən onun dövlət quruculuğu fəaliyyətinə xüsusi önəm verir. O, Atatürkün müstəqil dövlət quruculuğu yolunda atdığı addımları alqışlayır, bu günkü Türkiyənin uğurlarının təməlinə Atatürk ideyalarının dayandığını fəxr ilə diqqətə çatdırır. Heydər Əliyev Atatürkün dövlət yaratmaq yox, həm də dövləti yaşatmaq və inkişaf etdirmək yollarındakı xidmətlərini də təqdir etmiş, Türkiyənin milli-mənəvi dəyərlərə bağlı olmasında və bəşəri ideyalara inteqrasiyasında Atatürk yolunun əhəmiyyətinə böyük dəyər vermişdir. Heydər Əliyevin 30 oktyabr 1998-ci ildə İstanbulda “Mərmərə” qrupunun Strateji Araşdırmalar Vəqfinin keçirdiyi mərasimdəki nitqində Atatürkün Türkiyənin dövlətçilik tarixində tutduğu mövqə belə dəyərləndirilir: “Mustafa Kamal Atatürk Cümhuriyyəti yaratdı, amma eyni zamanda da onu qurdu, yaşatdı. Şübhəsiz ki, hər bir yeni işi yaratmaq asan deyil. Bu böyük iradə, ağıl, qəhrəmanlıq tələb edir. Ancaq qurulan hər bir şey yaşaya bilmir, Mustafa Kamal Atatürkün xidmətləri bir də ondan ibarətdir ki, o, Türkiyə Cümhuriyyətinin nəinki əsasını qoydu, həm də onu qurdu, onun bütün təsisatlarını yaratdı, onu yaşatdı, böyük dövlət etdi, bu günkü nəsillərə, gənclərə əmanət edərək özünü əbədiyyətə qovuşdurdu”. Diqqət etdikdə görürük ki, Heydər Əliyev Atatürkün dövlət quruculuğu fəaliyyətindən danışarkən dövlətçilik üçün vacib olan bütün detallara toxunmuş, Atatürkün qurucu rəhbər obrazını göz önünə gətirməklə Atatürk yolunun uğurlarından bəhs açmış, bu günkü nəsli Atatürkə hədsiz hörmət və sədaqət ruhunda tərbiyələndirməyə çağırış

etmişdir: “Böyük öndər Mustafa Kamal Atatürkün xidmətləri bu gün hər kəsin gözünün önünə gəlir. O, hər kəsin ürəyindədir... Biz Azərbaycanda çox sevinirik və fəxr edirik ki, Türkiyə Cümhuriyyəti ardıcılı olaraq, davamlı, sürətlə, inamla Mustafa Kamal Atatürkün yolu ilə gedir”.

Heydər Əliyev Atatürk şəxsiyyətinə müasir Türkiyənin və türk xalqının bir zamanlar yaşamış olduğu keşməkeşli tarixi olaylar prosesində dəyər verir, bu məqsədlə onun misilsiz lider və böyük rəhbər keyfiyyətləri üzərində xüsusi dayanır. Eyni taleyi yaşayan insan kimi Heydər Əliyevin Atatürkə bu kontekstdə münasibətində Atatürk ucalığının mahiyyəti və təfərrüatları açıqlanır, tarixi simvola çevrilən Atatürk şəxsiyyətinə olan sevgi və rəğbətə səbəblərinə cavab tapılır. Qeyd etməliyik ki, Heydər Əliyevin natiqlik məharəti, o cümlədən təfərrüatları üzə çıxarıb mahiyyət müstəvisində dəyərləndirmək səriştəsi Atatürklə bağlı hər hansı analitik fikrin ortaya çıxmasını təmin edir. Məsələn, Atatürkün “Yurdda sülh, cahanda sülh, bölgədə sülh” prinsiplərini Azərbaycanın Qafqaz siyasəti üçün örnək hesab edən Heydər Əliyev müəyyən məqamlarda Atatürk yolunun Azərbaycan üçün də əhəmiyyət kəsb etdiyini açıq etiraf etməkdən çəkinmir.

Ulu öndərimiz Heydər Əliyevin 16 aprel 1999-cu il tarixində Türkiyə prezidenti Süleyman Dəmirəl ilə görüşündə söylədiyi nitq bu baxımdan xarakterikdir: “Azərbaycan xarici siyasətində və ilk növbədə Qafqazda apardığı strateji kursunda böyük Atatürkün “Yurdda sülh, cahanda sülh” prinsipləri gerçəkləşdirilərək daim həyata keçirilir”.

Heydər Əliyevin Ankarada Atatürk məqbərəsini ziyarət etdiyi zamanlarda, o cümlədən 1997-ci ildə “Nərgiz tv” televiziyaşının təsis etdiyi “Dünyada ilin adamı” və 1999-cu ildə Atatürk Beynəlxalq Sülh Mükafatı kimi ali təltiflərin təqdimində etdiyi çıxış və kütləvi informasiya vasitələrinə verdiyi müsahibələrində Atatürkə olan sonsuz məhəbbətini bir daha diqqətə çatdırmış, aldığı mükafatın Atatürkün adını daşdığı üçün indiyə qədər aldığı mükafatlardan üstün hesab etdiyini bəyan etmiş, Atatürk ideyalarının təkə Türkiyə üçün deyil, həm də Azərbaycan üçün əhəmiyyətli olduğunu vurğulamışdır: “Böyük öndər Mustafa Kamal Atatürkün adını daşıyan mükafatı almaq mənim üçün böyük şərəfdir. Hesab edirəm bu mükafat mənim indiyə qədər aldığım mükafatlardan ən alisidir”. Heydər Əliyevin Atatürk məqbərəsini ziyarət etdiyi zaman Azərbaycandan gətirdiyi torpağı Atatürk məzarının yanına qoymasını bir neçə baxımdan əlamətdar hesab etmək olar. Bu bir tərəfdən eyni millət anlamında Azərbaycan-Türkiyə qardaşlığını, digər tərəfdən Azərbaycan xalqının Atatürkə olan sevgisini, başqa bir tərəfdən isə Heydər Əliyevin sözləri ilə desək “Azərbaycanın Mustafa Kamal Atatürkü özünün öndəri, özünün qəhrəmanı, özünün müdrik şəxsiyyəti hesab etməsini” əks etdirir.

Heydər Əliyev Azərbaycanda Atatürkün adını daşıyan küçə və meydanlardan danışarkən onları iki baxımdan xarakterizə etmişdir. Heydər Əliyev Bakıda, Gəncədə, Naxçıvanda, Sumqayıtda Atatürkün şərəfinə adlandırılan küçə və prospektləri Azərbaycanda Atatürkün adının əbədiləşdirilməsi ilə yanaşı, geniş mənada Türkiyənin nümayişi baxımından da əhəmiyyətli hesab edir.

Heydər Əliyev Türkiyə və türk dünyası qarşısında xidmətlərinə görə Mustafa Kamal Atatürkü xalqı üçün, torpağı üçün müqəddəslər müqəddəsi hesab etmiş, onun ideyalarına, qoyub getdiyi dəyərli irsinə böyük hörmət və ehtiramını ifadə etmişdir. Heydər Əliyev Atatürkün demokratik dövlət quruculuğundakı xidmətlərini, xarici qüvvələrin təsiri ilə Türkiyəni parçalanmaqdan qurtarmasını, Türkiyəni yeni inkişaf yoluna çıxararaq dünyanın aparıcı dövlətləri sırasında yer almasına nail olmasını və s. təkə Türkiyə xalqının və Türkiyə dövlətinin deyil, həm də türk dünyasının xoşbəxtliyi hesab edir, bir Azərbaycan türkü və bir Azərbaycan dövlətinin prezidenti olaraq bununla fəxr etdiyini açıq şəkildə bəyan edir: “Biz hamımız bununla fəxr edirik ki, belə bir Türkiyə var, Mustafa Kamal Atatürk Cümhuriyyəti var”.

Hesab edirik ki, ümummilli Heydər Əliyevin bu müdrik kəlamları bu gün olduğu kimi gələcəkdə də aktuallığını itirməyəcək və hər bir azərbaycanlının dilində əhəmiyyətli ifadə kimi səslənəcəkdir: “Nə yaxşı ki, Türkiyə var, nə yaxşı ki, Mustafa Kamal Atatürk Cümhuriyyəti var...”

Ədəbiyyat

1. Heydər Əliyev Atatürk haqqında. Bakı: AzAtaM, 2003
2. Mahmud Kaşğarlı. Divani lüğət-it türk , I cild , Bakı , 2006
3. Mahirə Hüseynova . Missiya . Bakı : ADPU , 2019
4. Nizami Xudiyev . Uğurlu yolun layiqli davamçısı. Bakı : Nurlan , 2007
5. Nizami Hudiyeu . Haydar Aliyev : devlet kuruculuğu ve dil politikası . Bakı: AzAtaM, 2005
6. Речь. Мустафа Кемал Ататюрк .Анкара : Бургаз , 2005

THE POETIC STYLE OF YUNUS İMRA
YUNUS İMRƏNİN POETİK ÜSLUBU

ELMAN QULİYEV

Prof. Dr. Azərbaycan, Bakı, Azərbaycan Dövlət Pedaqoji Universiteti

Türkoloji mərkəzin Türk ədəbiyyatı bölməsinin müdiri

Orcid: 0000-0001-5413-9479

Özet

Yunus İmrə XIII-XIV əsrlər türk xalq dilini ilk dəfə şeir dilinə çevirən ,onu yüksək ədəbi dil halına gətirən türk dünyasının əvəzsiz şairidir.Yunus İmrə türk dilinin incəliklərindən istifadə etməklə şeirlərini daha çox heca vəzninin dördlük formasında yazmışdır.Bir irfan şairi olaraq o, türk dilini eşq və mənə dilinə gətirə bilmişdir. Böyük türk araşdırmaçısı Mustafa Tatçı haqlı olaraq qeyd edirdi ki,"Yunus İmrə sokak Türkçesini semavileştiren kişidir.Onun izinden gidenler bu semavi dili kullandılar ve Türkçeyi arşa kanatlandırdılar". Məsələn ,

"Ben gelmedim tavi için ,benim işim sevi için,

Dostun evi gönüllerdır ,gönüller yapmağa geldim"-söyləyən Yunus İmrə irfani düşüncə olaraq kainatın tək insan və tək könül mövcudluğunda Allahın bulunma yollarına işarə edir.

Yunus İmrə xalq dili incəliklərindən məharətlə istifadə etdiyi üçün onun şeirlərində fərqli ahəng və məcaz sistemləri, sadə söz vasitəsi ilə təsirli mənə ifadə bacarığı diqqəti cəlb edir.Yunus İmrə bu cür şeirləri ilə islami türk şeirində yeni milli nəzm şəkli formalaşdırmış , türk şeirində ortaql dilimizdən doğan yeni şeir üslubunu meydana gətirmişdir.Yunus İmrə öz şeirlərində din , fəlsəfə və təsəvvüfə aid terminləri xalqın daha asan dərk etdiyi türkləşmiş kəlmələr şəklində işlətməklə XIII-XIV əsrlər türk dilimizin lüğət tərkibini xeyli zənginləşdirmiş oldu.Məsələn , "könül" , "çələbi" , "dava" , "kitab" , "bəxt" , "taxt" və s. kimi sözlər.

Yunus İmrənin XIII-XIV əsrlər türk şeirinə gətirdiyi yeniliklərdən biri də yaratmış olduğu məcazlardır .Şair məcazlar vasitəsi ilə həm şeirlərdəki forma rəngarəngliyini təmin edir, həm də bu şeirlərin fəlsəfi yükünü artırır.Yunus İmrə şeirlərində dördlük bənd sisteminin çoxluğu onu Yusif Xas Hacibdən üzü bəri mani-tuyuğ türk milli şeir formaları ,o cümlədən klassika ilə bağlayır.Xalq şeiri üslubunda yazılmış bu şeirlər Yunus İmrəyə məxsus yeni poetik nümunələr kimi türk şeirimizin zənginləşməsinə xidmət göstərmişdir.

Anahtar kelimeler : Y.İmrə, eşq , dil, şeir, təsəvvüf

Abstract

Yunus İmra is the irreplaceable poet of the Turkic world who turned the Turkish vernacular language into poetry for the first time in the 13th-14th centuries and turned it into a highly literary language. Yunus İmra wrote his poems using the intricacies of the Turkish language mostly in the four-syllable form. As a gnostic poet, he was able to bring the Turkish language to the language of love and meaning. The great Turkish researcher Mustafa Tatçı rightly noted that "Yunus İmra is a man who made street Turkish heavenly. Those who followed in his footsteps used this heavenly language and made Turkish a throne." For example.

“Ben gelmedim tavi için ,benim işim sevi için,

Dostun evi gönüllerdür ,gönüller yapmağa geldim” - Yunus İmra, who says, as a mystical thought, pointing to the ways of God's existence in the existence of a single person and a single heart in the universe.

Yunus İmra skilfully uses the intricacies of the folk language, that`s why his poems are characterized not only different systems of harmony, metaphor but also his ability to express meaning effectively through simple words. With such poems, Yunus İmra formed not only new form of national poetry in Islamic Turkish literature but also new poetry style in Common Turkish language. Yunus İmra greatly enriched the vocabulary of our Turkish language in the 13th-14th centuries by using the terms related to religion, philosophy and Sufism in his poems which were easier for the people to understand. For example, "heart", "chalabi", "dava", "book", "luck", "throne" and so on.

One of the innovations that Yunus İmra brought to the Turkish poetry of the 13th-14th centuries is the metaphors which he created. Through metaphors, the poet not only ensures the diversity of form in the poems, but also increases the philosophical burden of these poems. The multiplicity of four stanza system in Yunus İmra's poems connects it not only with the popular Turkish national poetry forms from since Yusıf Khas Hajib but also the classic forms of poetry. These poems written in the style of folk poetry served to enrich our Turkish poetry as new poetic examples of Yunus Emre.

Key words : Yunus İmra, love, language, poetry, mysticism

1.GİRİŞ

“İnsanlıq tarixinin ən gözəl dəyərlərindən biri kimi” (Mustafa Tatçı) tanınan Yunus İmrə ümumtürk ədəbiyyatı və mədəniyyətinin inkişafında mühüm rol oynamışdır. Təəssüflər olsun ki, onun həyatı (qismən də yaradıcılığı) dəqiq elmi faktlar əsasında deyil, daha çox ehtimal və rəvayətlərə istinadən öyrənilmişdir. Amma bu cür rəvayət və əfsanələrin özündə belə müəyyən həqiqət çalarlarını inkar etmək mümkün deyil.

Orta Asiyada Əhməd Yəsəvi ilə başlayan xalq təsəvvüf şeiri təxminən 150 il sonra Ön Asiyada Yunus İmrənin simasında təkə davam etdirilməmiş, həm də yüksək zirvəyə çatdırılaraq ədəbi məktəb səviyyəsinə qaldırılmışdır. Əhməd Yəsəvinin Asiyanın şərqində türkcəni eşq və irfan dili halına gətirməsi sahəsində gördüyü işi Asiyanın qərbində ilk dəfə Yunus İmrə davam etdirmişdir. Y.İmrə yaradıcılığı əsas etibarilə türk milli şeir vəznini olan hecə (qismən də əruzda) yazılmışdır. Bu vəzində o, daha çox dördlüklərdən istifadə etmişdir Yunus İmrənin ədəbiyyat aləminə heca və əruz vəznində yazılmış “Divan”ı, məsnəvi formasında yazılmış “Risalətün-Nüşiyə” (“Nəsihətnamə”) adlı didaktik əsəri məlumdur. Lakin digər bir məlumata görə Yunus İmrənin 2 min şeiri itmiş, bugünkü nəsilərə gəlib çatmamışdır.

Y.İmrə yaradıcılığında “Divan”a daxil olan nümunələr üstünlük təşkil edir. Qəzəl, məsnəvi, ilahi, nəfəs və s. şeir şəkillərinin yer aldığı Y.İmrə divanı heca və əruz vəznində yazılmışdır. “Fateh”, “Qaraman”, “Bursa” və s. nüsxələr Y.İmrə divanının ən qədim, nisbətən ən doğru nüsxəsi hesab edilir. Y.İmrə divanında bütün şeirlərin ona məxsusluğunu demək bir qədər çətindir. Y.İmrə adı və sənəti yaşadığı gündən son əsrlərə qədər o qədər məşhur və müqəddəs olmuşdur ki, həm İmrə təxəllüsü ilə (məs. Səid İmrə, Talibi İmrə), həm də təxəllüссüz Y.İmrə tərzində şeirlər yazılmışdır ki, sonrakı dövrlərdə bu nümunələr onun divanına daxil edilmişdir. N.S.Banarlının sözləri ilə desək: “Adı Yunus olmayanların da söylədikləri şeirlərə öz adlarını deyil, sevdikləri və inandıqları bu ən böyük sufi şairin adını verdikləri mümkündür”.

Yunus İmrənin “əslim Haqdır şəx deyil, nam oldu insan mənə” deməsi təsadüfi xarakter daşımır. “Əslim Haqdır” deyən Yunus İmrə varlıq, insan və könül – ruh mövcudluğunda özünün irfani missiyasını təqdim edir. Bu cür təqdimatda biz Allaha qəlbinə hakim olmuş şairin ruhi-mənəvi məramı ilə yaxından tanış olmuşuq:

Mən gəlmədim dava üçün,

Mənim işim sevda üçün,

Dostun evi köüllərdir,

Köüllər yapmağa gəldim.

Ona görə də Yunus İmrənin şeirləri insanları Allaha doğru qanadlandıraraq köüllərində zərrənin (insan) bütövə (Allah) “birləşmək” ümidlərini artırır.

Y.İmrə vəhdəti-vücut fəlsəfəsinə uyğun olaraq zahiri (mədrəsə) və batini (irfan, həqiqət) elmlər sırasında ikincinin Allaha dərk etmək yolunda vacibliyini daha çox önə çəkir:

Elm eli bilməkdir,

Özünü dərk etməkdir.

Sən özünü bilməsən,

Elm nəyə gərəkdir.

Göründüyü kimi, sufi sənətkar “könül gözünün açılmasını aşiq, məşuq” halında axtarmaqda olduqca haqlıdır. Y.İmrənin eşqi məcazi (insana) deyil, həqiqi (Allaha) eşqdır. Y.İmrə Tanrı eşqi ilə nəfəs almayan könlü viranəyə bənzədir. “Bir mən vardır məndə məndən içəri” deyən Y.İmrənin aşıqlılığının səbəbləri və eşqə mübtələ “mən”inin Tanrıya doğru uzanan yolda son məqama yetişmək arzuları bəlli olur:

Eşqin aldı məndən məni,

Mənə səni gərək, səni.

Mən yanaram dünən, bu gün,

Mənə səni gərək, səni.

Y.İmrə fəlsəfəsinə görə eşqin tarixi insanlığın tarixi qədər qədim və əzəlidir. O, kainatda bütün yaradanların mayasında eşq adlı cövhərin mövcudluğunu qəbul edir. “Əvvəl yer-göy yox idi, var idi eşq bünyadı” deməsi də bu hikmətin təsdiqinə xidmət edir. Y.İmrə daha irəli gedərək eşqin dini-fəlsəfi mahiyyətini ilahi-müqəddəslik çərçivəsində təqdim edir və bununla da “eşq gəlincə cümlə əskiklər bitər” irfani yanaşması daxilində eşqin zəti və mahiyyətini açıqlaya bilir:

Eşq anadan doğmadı, kimsəyə qul olmadı,

Hökmülə əsir qılır cümlə-bilişi-yadı.

Qeyd edək ki, Y.İmrə yaradıcılığında eşqin fərqlərindən danışıldığı kimi, öteri də olsa, eşqsiz insanlara da münasibət bildirilmiş, eşqsiz insanlara qara daş, heyvan tipində dəyər verilmişdir:

Eşqsizlərə mənim sözüüm bənzər qaya yankısına

*Bir zərrə eşqi olmayan belli bilin, yabandadır.
Eşqsizlərə vermə öyüd, öyüdündən alan deyil,
Eşqsiz adam heyvan olur heyvan öyüd alan deyil.*

2.YÖNTEM

Y.İmrə şeirlərində insana olan sevgi və məhəbbətin əsasında insanın Allahın bir parçası olması ideyası dayanır. Y.İmrəyə görə məhəbbət qəlb, eşq isə ruh üçündür. Bu mənada onun “din tamam olacaq doğar məhəbbət” söyləməsi təsadüfi deyildir. Bu səbəbdən Y.İmrə düşüncələrində məhəbbət eşqin başlanğıcı rolunda çıxış edir. Yəni böyük Şəhriyarımızın sözləri ilə desək “məhəbbət risalət vədəsinə” qədəm qoyur. Buna görə də Allaha üz tutur “varlığım səndədir” deyən şair haqqa tapınan hər bir insana dərviş sevgilərini ifadə edir. Şairin həqiqi aşiqliyi bütün məqamlarda ruhuna hakimdir, etdiklərinin kortəbii deyil, şüurlu olduğunu təsdiqləyir:

*Mənəm o eşq bəhrisi dənizlər heyran mənə,
Dərya mənim qətrəmdir, zərrələr ümman mənə
Çün dosta gedər yolum mülki-əzəldir elim
Haqdan söylər bu dilim eşq oldu seyran mənə.*

Y.İmrə yaşadığımız həyatda insanı “qərib”, “vətənsiz” hesab edir. Hər bir insanın öz vətəninə “Allah diyarı”na getmək istəyini ali məqsəd kimi poetik formada belə səciyyələndirir:

129

*Bu dünyaya gələn kişi axır yenə getsə gərək,
Müsfirdir, vətəninə bir gün səfər etsə gərək.
Vədə quldur, ol dost ilə bir bu cahana gəlmədik,
Bəs nə qədər əylənərik, ol vədəmiz yetsə gərək.*

Y.İmrə düşünən insanın fikirlərində Allaha çatmağın yollarını əks etdirir. Burada sevgi, istək o qədər güclüdür ki, insan sevginin yaratdığı “çəkisizliyə” düşür, bəzən özünü unudaraq dünyadan köçmək vədəsini də gözləyə bilməyib şikayətçiyə çevrilir. Çünki Y.İmrənin təqdim etdiyi aşiq tək insan və tək bir könül düşüncəsində Haqq ilə Haqq olmaq iddiasındadır. Bu düşüncə onu tərki dünyalığa yox, eşqin ünvanı olan azadlıq məqamına - Haqqa doğru aparır:

*Eşqin zəməsindən aşiq boynu zəncirli,
Azadlıq istəməzlər belə qaldılar dustaq.
Mən bu yurdlu deyiləm, burda durub nə edirəm
Neçə-neçə tutsaklı tuzak üzüm gedirəm.*

Y.İmrə bu dünyanı haqdan qopub haqqa qayıdan insanın “keçid mərhələsi” hesab edir. Allahdan şüur payı alan insanın bu mərhələdə ibadəti ona verilən mükafatın şükrü kimi qiymətləndirilir. Allah-islam inamının insanda ibadətə meyl yaratdığı üçün Y.İmrə hamını bu yola dəvət edir.

Y.İmrə vəhdəti-vücut nəzəriyyəsinin tələblərinə uyğun olaraq insanın öz şüuruna hakim olduğu “keçid mərhələsi”ndə nəfsə uymasını Allah eşqinə mane olan qorxunc hal hesab edir. Çünki “nəfs maddədir, maddəyə bağlıdır, maddə eşqi, maddə ehtirasıdır” (N.S.Banarlı). Məhəmməd peyğəmbərin hədislərinin birində ifadə olunan “kənardakı düşmənlə savaşıb onu məğlub etməyimiz bizim kiçik savaşımızdır. Fəqət nəfsimizlə savaşıb onu məğlub etməyimiz bizim böyük cihadımızdır” – fikirlərində nəfsi məğlub etmənin əhəmiyyət dərəcəsi müəyyənləşdirilir. Burada təkcə maddi nemətlərdən yox, həm də çox yaşamaq iddialarından da imtina edilir. Əsl həyata can atan Y.İmrə ölümü həm imtahan, həm də bayram hesab edir.

Bu dünyaya qalmayaq gəl,

Fanıdır, aldanmayaq gəl

Bir ikən ayrılmayaq gəl

Gəl dosta gedək, gəl, könül!

Gəl bu cahandan biz köçək,

O dostun elinə uçaq.

Bütün arzulardan keçək

Gəl dosta gedək, gəl, könül!

3.BULGULAR

Yunis İmrədə dərvişlik məqamı xüsusi mərhələ təşkil edir. Y.İmrə dərvişliyi ilkin mənə anlamında (farsca, dər -qapı, viz - gözən) deyil, doğruluq, yaxşılıq, həqiqi eşq və s. irfani anlamında götürərək Haqq yolçusu məqamında təqdim edir. Yunis İmrə dərvişliyi haqq axtaran və haqqı təbliğ edən səyyaha bənzədir. Y.İmrə vəhdətə, Haqqa qovuşmağı, dərvişlik üçün son mənzil hesab edir. Buna görə də o, şəriət, təriqət, mərifət və həqiqət mərhələlərindən keçməyi dərvişliyin vacib şərti sayır. Y.İmrə Əhməd Yəsəvi və Hacı Bektəşi təlimlərinə uyğun olaraq şəriət, təriqət, mərifət və həqiqət mərhələlərinin hər birinə aid olan 10 şərti dərvişliyin əsas əməlləri sırasına daxil edir. Eşq yolunun mələmət əhli (qarşısına qoyduğu məqsədə çatmaq üçün heç nədən çəkinməyən) olan dərvişin son dayanacağı Vüslətdir. Y.İmrə dərvişi duyus, düşüncə və inanış mərhələlərindən keçirməklə bu yolçuluğun şərəfli olduğu qədər, çətin olduğunu da dilə gətirir. Ümumilikdə 40 vacib şərti icra etməyin çətinliyini və nəfsə qalib gəlməyin asan olmadığını bəyan edən şair eşq və sətri dərvişliyin vacib amilləri sırasında önə çəkir:

Mən dərvişəm deyən insan iş bu yolda ar gərəkmez,

Dərviş olan insanların könlü gendir, dar gərəkmez.

Dərviş könlüsüz gərəkdir, söyanə dilsiz gərəkdir.

Döyanə alsiz gərəkdir, xalqa bərabər gərəkmez.

Y.İmrə haqqı təbliğ edən, üzünü Allah dərğahına tutan dəvişlərin pak və dürüst olmalarını, daim gümüşlənmə (təmizlənmə) prosesində olmalarını da gərəkli hesab edir:

*Hər kimə kim dərvişlik bağışlana
Qəlbi gedə pak ola gümüşlənə
Nəfəsindən müşki-ənbər yayıla
Budağından ilü şar yemişlənə
Aşiqin göz yaşı həm göl olar
Ayağında saz bitib qamışlana.*

Y.İmrə bir irfan sahibi olaraq peyğəmbərə, övliyalara müqəddəs şəxslərə Allahın nuru kimi baxmış, xüsusilə Məhəmməd peyğəmbərə ithaf olunan şeirlərdə onu “haqq peyğəmbəri”, “mələklər mülkünün sultanı”, “tanrı elçisi”, “nur mənbəyi” və s. şəkildə mədh etmişdir:

*Sən haqq peyğəmbərsən şəksiz, gümansız,
Sənə uymayanlar gedər imansız.
Aşiq Yunus neylər dünyanı sənsiz,
Adı gözəl, özü gözəl Məhəmməd.*

Həzrəti Məhəmmədə şairin məhəbbəti o qədər güclüdür ki, Allah rəsulunu görmək, ona qovuşmaq istəyi, həsrət yangısı şəkildə ifadə olunur və ruhən Məhəmməd peyğəmbər hüzurunda dayanan şairin sufuyənə diləkləri belə açıqlanır:

*Arayıb, axtarıb tapam izini,
İzinin tozuna sürtəm üzümü,
Haqq nəsib eyləsə görəm üzünü,
Ya Məhəmməd, könül arzular səni,*

– deyərək öz “mən”inin intəhasızlıqlarından bəhs açan Y.İmrə bu “mən”in mütəsəvvif-ruhi, hissi cəhətləri ilə yanaşı, onun arxasında dayanan həqiqi qürur və təəssübkeşlik amillərinə də yer verir.

Y.İmrə insan qəlbinə hakim kəsilən ilahi eşqi Allah ilə insan arasında rabitə hesab edir. Y.İmrəyə görə hökmləri yerinə yetirmədən (şəriət), onları düşünüş və inanış sistemində dərk etmədən (təriqət) və islami sirləri dərinləndirən anlayıb əməldə təcəssüm etmədən (mərifət) həqiqətə qovuşmaq (Allaha çatmaq) qeyri-mümkündür. Y.İmrə insana adi məxluq kimi baxmır. Onun nəzərində insan Allahdan qopan nur və qüdrət parçasıdır. Qurani-Kərimin “Nur” surəsində yazılmışdır: “Allah gözlərin və yerin nurudur. Allah nur üstündə nurdur. Allah dilədiyini nura qovuşdurur.” Y.İmrə Quran məntiqinin davamı olaraq bütün mərhələlərdə (şəriət, तरीqət, mərifət) idrakın Allaha qovuşmaq yolundakı əhəmiyyətini xüsusi vurğulayır.

Y.İmrə insanın yaranışı müqabilində şükr etməsini (ibadəti) Allaha qovuşmağın vacib şərtlərindən biri kimi dəyərləndirir:

Nəyi sevər isən, imanın oldur,

Necə sevməyəsen, sultanın oldur.

4. SONUÇ , TARTIŞMA VE ÖNERİLER

Özünü “fənaya”, nəfsini Haqqa təslim edən Y.İmrənin irfani görüşləri ilə özündən əvvəlki və zamanındakı türk-sufi təriqətləri arasındakı təsir və bağlılığı inkar etmək mümkün deyildir. Bu sırada Ə.Yəsəvi və Y.İmrə təsəvvüf görüşlərindəki oxşarlığı xüsusi qeyd etmək lazımdır. Ə.Yəsəvinin Türküstanda əsasını qoyduğu “Yəsəvilik” təriqəti Türküstan sərhədlərini aşaraq, Şərqi-islam dünyasının əksər mərkəzlərində yaranan Babai, Bəktəşi, Nəqşbəndi, Heydərilik və s. təriqətlərin yaranmasına təsir göstərmişdir. Bu mənada, Ə.Yəsəvi təsiri həmin təriqətlərin nümayəndələri olan ayrı-ayrı şəxslərin dünyagörüşlərinin formalaşmasından və yaradıcılıqlarından yan keçməmişdir. Ə.Yəsəvi ilə Şərqi sufi ədəbiyyatının sonrakı dövrlərinin görkəmli nümayəndələri C.Rumi, Y.İmrə, S.Vələd, S.Təbrizi və s. arasında olan əlaqə və bağlılığın əsas səbəbini də məhz bunda axtarmaq lazımdır. Bu təsir və əlaqə əsasən onların yaradıcılıqlarının ideya-məzmununda özünü nümayiş etdirmişdir. Belə ki, C.Ruminin “Məsnəvi”, Y.İmrənin “Risalətün-nüşhiyyə”, S.Vələdin “Maarif” və s. əsərlərində Ə.Yəsəvi ilə başlanan sufi dəyərlər bu və ya digər formada əksini tapmış, orta əsrlər türk-islam fəlsəfi fikrinin inkişafında örnək rolunu oynamışdır. Diqqət etdikdə görürük ki, klassik Şərqi ədəbiyyatında dünya sirlərinin “Allah sirri və möcüzəsi” şəklində dəyərləndirilməsinin mükəmməl ifadə və deyim tərzini Əhməd Yəsəvi ilə başlayır. Bu baxımdan Allahın yaratdıqlarının ən şərəfli, haqq yolçusu olan insana münasibətdə Yunis İmrə də Ə.Yəsəvi kimi onu bir canlı varlıq şəklində təqdim etmir, insanı ruh, nur daşıyıcısı hesab edir

Ə.Yəsəvidə olduğu kimi Y.İmrədə də tanrı sevgisi, ilahi eşq aparıcıdır. “Yəsəvilik”də “vəhdəti-vücut” fəlsəfəsinə uyğun zərrənin (insanın) bütövə (Allaha) qovuşmaq arzusu Yunis İmrə poeziyasında da özünü göstərir və ilahi eşq dərinliyində özünəməxsus ifadəsini tapa bilir. Hər iki irfan sahibi Allahı dərk etməyi “könlü” və duyğu “bilimində” mümkün sayır. Ona görə də Allaha, peyğəmbərə, müqəddəs əshabələrə, ibadətə, mövcudiyata sevgi bildirmək, şükürlər etmək, maddiyyatdan, nəfs qulu olmaqdan, “kənar sevgilərdən” və s. uzaqlaşmaq kimi irfani görüşlər Ə.Yəsəvi ilə Y.İmrəni eyni bir “nur körpüsündən” keçirib Tanrı dərghahına aparır. Biz hər iki sufinin timsalında “Allahdan aşıqlıq diləyən”, “eşq odunda yanan”, “dünyanı haram sayan”, “eşq dərdlərinə dava olmayan” Rəbbin sadıq bəndələrini görür, onların Allah dərghahına “çağırışlarını” eşidirik. Məsələn, Yunis İmrənin

Eşq məqamı alidir, eşq qədim, əzəlidir.

Eşq sözünü söyləyən qüdrət dilidir.

Deyən ol, eşidən ol, görən ol, göstərən ol

Hər sözü söyləyən ol, surət can mənzilidir.

misralarında ifadə olunan mənə Ə.Yəsəvinin

*Eşq məqamı türlü məkan, ağılın yetməz
Başdan-başa zorluk, cəfa, möhnəti getməz
Məlumatlar, ihanətlər kilsə, keçməz
La-məkanda haqdan dərslər aldım iştə.*

fikirləri ilə üst-üstə düşür.

Hər iki təsəvvüf şairinə görə içində ruh daşıyan, qəlbi Allah nuru ilə dolu olan insan yaxşı əməl sahibi olmalıdır ki, Allah mərhəminə tuş gəlsin, əbədi aləmin layiqli sakininə çevrilsin:

*Eşq bağını möhnət ilə göyərtməsən,
Hor görülür şom nəfsini öldürməsən,
“Allah” deyib içinə nur doldurmasan,
Vallah, billah səndə eşqin nişanı yox (Ə.Yəsəvi).*

*Nəfs arzusundan keçib, eşq qədəhindən içib
Dost yoluna ər kimi durmayan aşıqmidir (Y.İmrə).*

Ə.Yəsəvi bu fikrin davamı kimi mərhəmət və rəhmliyi “Allah deyib içinə nur doldurmadığın” əsas şərtlərindən hesab edir. Çünki insan mərhəmətli və rəhmli olan Allahın “əməl daşıyıcısı” olduğu təqdirdə özündə mərhəmət hissini yaşada bilir və bu halda insan Allah dərğahının “məhrəm” bəndəsinə çevirilir. Davud peyğəmbərin “Allahım, insanları niyə yaratdın?” sualına Cənab Haqqın “Mən gizli dəfinə idim, bilinməyi sevdim, bilinmək üçün insanları yaratdım” cavabı ilə əslində Allahın insana verdiyi missiyanın mahiyyəti açılır. Hədislərin birində deyildiyi kimi “Allahın insanı öz rəhman surətində yaratması” onun pisləklərdən uzaqlaşması və xeyirxahlığı üçün zəmin yaradır. Bu mənada həm Ə.Yəsəvi, həm də Y.İmrənin eyni mövqedə dayandığının şahidi oluruq. Əhməd Yəsəvi də Y.İmrə kimi Allaha qovuşma yolunda insan idrakının əhəmiyyətini yüksək qiymətləndirir, məhz insanın idrak vasitəsilə hər şeyi anlayıb, onu tətbiq yolu ilə insanlığını təmin etməsini xüsusi vurğulayır:

*Harda görsən könlü qırıq, mərhəm ol sən,
Öylə məzlum yolda qalsa, həmdəm ol sən
Məhşər günü dərğahına məhrəm ol sən
Mən-sən deyən kimsələrdən keçdim iştə.(Ə.Yəsəvi)*

*Həqiqət sirri-əsrarın cahanda əhli-hal anlar,
Avam olan nə bilsin, hali-eşqi həp günah anlar.(Ə.Yəsəvi)*

Əhməd Yəsəvinin “Divani-hikmət” əsəri kimi Y.İmrənin “Risalətün-nüşhiyyə”si də bir əxlaq kitabı olmaqla yanaşı, həm də din ilə təsəvvüfün vəhdətidir. Ona görə də əsərlərdəki şeir parçalarında Quran hikmətlərinin sadəcə sadalanması yox, həm də bir növ bunlara sufi yanaşma vardır. Məsələn, bu cəhətin Ə.Yəsəvi sənətində əksi belədir:

Bismillahla başlayaraq hikmət söyləyib

Taliblərə inci, cövhər saçdım iştə

Riyazəti qatı çəkib, kanlar yutub

Mən dəftəri-sani sözün açdım iştə. (Ə.Yəsəvi)

“Divani-hikmət” başdan-ayağa insanın Allaha olan məhəbbətini ön plana çıxarır. Ona görə də Ə.Yəsəvi öz hikmət xəzinəsində insanın yeri, rolu, vəzifələrindən bəhs açmaqla onu daimi ibadətə səsləyir. Maraqlıdır ki, Ə.Yəsəvi ibadəti yalnız namaz qılmaq və dua etməkdən ibarət hesab etmir. O, riyakarlığı insanlığa xas olmayan hal kimi dəyərləndirir. Oruc tutmağı, namaz qılmağı öz pis əməllərinə pərdə edənləri imandan uzaq sayır. “Yəsəvilik” təriqəti İslam dininin qanunları əsasında formalaşdığından Ə.Yəsəvi bu baxışlarında öz qənaətlərini dini hökmlərə uyğunlaşdırır və hamı üçün vacib məqamları diqqətə çatdırır:

Oruc tutup halka riya kılanları,

Namaz kılıp tesbih ele alanları,

Şeyhim diyip başka bina kuranları

Son deminde imanından cüda kıldım.

Şairə görə, insan həm də əməli, düşüncəsi ilə ibadət edir. Ə.Yəsəvi belə hesab edir ki, yalnız bu yolu seçənlərin ibadəti tamdır. İnsan ona verilən ömür vaxtını düzgün xərcləməlidir. Əgər o, könlünü Allaha təslim edərsə, onun yolunda “can verməyə” hazırsa, əsl aşiqə çevrilir, axirətini qazanır:

Aşiq deyil sevdiginə can verməsə

Köylü degil çapa yapıp nan verməsi

Burada ağlayıb axirətdə can verməsə

Yolda qalır, Xuda lütfünü alanı yox.

və yaxud

Ey xəbərsiz, eşq əhlindən bəyan sorma,

Dərd isə sən, eşq dərdinə dərman sorma,

Aşiq olsan, zahidlərdən nişan sorma

Bu yollarda aşiq ölsə, günahı yox.

Bu halı biz eyni ilə Y.İmrənin yaradıcılığında da görə bilirik. Y.İmrədə də problemə bu cür yanaşma bir daha onu təsdiqləyir ki, Ə.Yəsəvi yaradıcılığında özünü göstərən sufi ideyalar özündən sonrakı ədəbiyyata, ədəbi düşüncəyə təsirsiz ötürməmiş və bu, ədəbiyyatda ənənə rolunu oynaya bilmişdir.

Canını eşq yoluna verməyən aşiqmidir?!

Cəhd eyləyib ol dostu ırməyən aşiqmidir?!(Y.İmrə)

Ə.Yəsəvinin hikmətlərdən ibarət olan məşhur əsərində bütün məsələlərə islami təfəkkür yanaşmasında münasibət var. Allah, peyğəmbər, şəriət qaydaları, ibadət yolları və s. barədə yazılanların qaynağında, heç şübhəsiz, müqəddəs Quran ideyaları dayanır:

Mənim hikmətlərim fərmanı-Sübhan

Oxuyub anlasan, məna-yi-Quran.

Diqqət etdikdə bu ideya və fikirlərin Y.İmrə yaradıcılığında olduqca sadə və təsirli formada davamına rast gəlmək mümkündür.

Şəriət əhli iraq ereməz bu mənzilə

Əslim Haqqdır, şəkk deyil mürşiddir Quran mənə

Göründüyü kimi, Y.İmrə “əslim Haqqdır, şəkk deyil” deməklə şəriət, təriqət, mərifət mərhələlərini keçməklə həqiqət məqamına yetişdiyini bəyan etmiş və bu yolda Quranın vəsilə olduğunu açıq şəkildə bəyan etmişdir. Əslini Haqq (Allah), Quran rəhbər hesab edən Y.İmrənin yaradıcılığında irfanın insanlıq tarixinin gözəl dəyəri kimi yer almasının ənənə bağlılığını inkar etmək mümkün deyil:

Həqiqət bir dənizdir, şəriət onun gəmisini

Çoqlar gəmidən cıqub dənizə talmadılar. (Y.İmrə)

Bütün bunlar onu göstərir ki, Y.İmrə türk təsəvvüf ədəbiyyatının görkəmli nümayəndəsi kimi təkcə türk dünyasının deyil, bütün müsəlman şərqinin zəngin ənənələri zəminində özünəməxsus yaradıcılıq formalaşdırmış, özündən sonrakı ədəbiyyatın inkişafında mühüm rol oynamışdır.

5. KAYNAKLAR

- 1.Ahmet Atilla Şentürk,Ahmet Kartal.Eski türk edebiyatı tarihi,Dergah yayımları,2008.
2. Yunis Əmrə. Risalətün-nushiyyə.Bakı,2013
3. Yunis Əmrə.Güldəstə .Bakı,1992
- 4.Mustafa Tatçı.Yunus Emre yorumları,Ekim ,2015
- 5.Nihad Sami Banarlı.Türk ədəbiyyatı tarixi,2 cildə, 1-ci cild,İstanbul,1998
- 6.Quliyev Elman.Türk xalqları ədəbiyyatı,Bakı,2017

STUDY OF NATIONAL CHARACTERISTICS OF KHAGHANI CREATIVITY
XAQANI YARADICILIĞININ MİLLİ XÜSUSİYYƏTLƏRİNİN TƏDQIQI

ÜLKER BAŞIYEVA

Dr. ADPU-nun Filoloji Fakültesinin, Edebiyatın Tədrişi Teknolojisi

Bölümünün Baş Öğretim Üyesi

ORCID İD 0000-0002-5994-2356

Özet

M. İbrahimov Xaqani yaradıcılığını dəyərləndirərkən onun sənətinin milli xüsusiyyətlərini də diqqətdən kənar saxlamamışdır. Akademik M.İbrahimov Xaqaninin bütün irsinin fars dilində yazılmasına baxmayaraq, şairin düşüncə və idrak sistemində özünü mühafizə edən milliliyin mövcudluğundan söz açır. Alimə görə Xaqani Azərbaycan ruhu, Azərbaycan zövqü, Azərbaycan bədii təfəkküründən və həyatından qidalanmışdır. Bu səbəbdəndir ki, onun əsərlərində çoxlu Azərbaycan məsəlləri, obrazlı ifadələri və sözləri də işlənmişdir.

Anahtar kelimələr: M.İbrahimov, Xaqani Şirvani, klassik ədəbiyyat, şeir.

Summary

While evaluating Khagani's creativity, M.Ibrahimov did not ignore the national features of his art. Academician M.Ibrahimov speaks of the existence of self-protecting nationality in the poet's thought and cognitive system, despite the fact that Khagani's entire legacy is written in Persian. According to the scientist, Khagani was nourished by the Azerbaijani spirit, Azerbaijani taste, Azerbaijani artistic thinking and life. For this reason, many Azerbaijani proverbs, figurative expressions and words are used in his works.

Keywords: M. Ibrahimov, Khagani Shirvani, classical literature, poetry.

GİRİŞ

Mirzə İbrahimovun elmi-tədqiqat xarakterli yaradıcılığında klassik irsin öyrənilməsi, onun ənənələri və estetik prinsiplərinin araşdırılması əhəmiyyətli yer tutur. Nizami, Nəsimi, Füzuli, Vaqif, Heyran xanım, Q.Zakir, A.Bakıxanov, M.F.Axundov, C.Məmmədquluzadə, N.Vəzirov, Ə.Haqqverdiyev və s. kimi böyük sənətkarları təhlilə cəlb edərkən M.İbrahimov bir tərəfdən Azərbaycan xalqının çoxəsrlik ədəbi-bədii ruhunun rəngarəngliyini, digər tərəfdən hər bir sənətkarın fərdi yaradıcılıq keyfiyyətlərini üzə çıxarmışdır. Bu cür araşdırmaları ilə akademik M.İbrahimov ayrı-ayrı sənətkarların simasında formalaşan ədəbi-bədii ənənənin güclü olduğunu sübut etmiş, hər hansı yeni mərhələdə ənənənin müsbət nəticələrinin nədən ibarət olduğunu açıqlamağa çalışmışdır. Akademik M.İbrahimov 1959-cu ildə yazmış olduğu “Ənənəyə həssas münasibət” məqaləsində bu barədə belə deyir: “Azərbaycan xalqı uzun əsrlik həyatının və tarixinin xüsusiyyətlərini, mübarizəsini, ruhunu, zövqünü, arzu və istəklərini ifadə edən və özünəməxsus yaradıcılıq siması, yaradıcılıq yolu olan kamil bir poetik məktəb yaratmışdır ki, onun ənənələri, estetik prinsipləri çox güclüdür... Hər hansı ənənə, hər hansı təcrübə yalnız istifadə olunduğu zaman, həm də düzgün istifadə olunduğu zaman müsbət nəticə verir, xalqın irəliləməsinə kömək edir” (1, 507).

M.İbrahimovun elmi araşdırmalarında XII əsr klassik Azərbaycan ədəbiyyatının görkəmli nümayəndəsi Xaqaninin tədqiqi xüsusi yer tutur. O, klassik ədəbiyyata həsr etdiyi bir sıra

məqalələrində Xaqani yaradıcılığına diqqət ayırsa da, 1980-ci ildə yazmış olduğu “Xaqaninin həyatı və estetik ideali” və 1982-ci ildə qələmə aldığı “Nizami və Xaqani yaradıcılığının tədqiqinin bəzi məsələləri” adlı araşdırmalarında konkret olaraq Xaqaninin həyat və yaradıcılığı üçün xarakterik olan bir sıra məsələləri təhlil etmiş, bəzi mübahisəli məqamlara aydınlıq gətirmişdir.

M.İbrahimov Xaqanini ilk növbədə Azərbaycan ədəbiyyatının böyük klassiki və bəşəriyyətin bədii fikir tarixində əbədi ad qazanan şairi hesab edir. Bir tərəfi milli, digər tərəfi bəşəri dəyərlərə hesablanan bu fikri ilə M.İbrahimov Xaqaninin ədəbi qüdrətinin məsələsini üzə çıxarır, qüdrətli söz sahibinin ədəbiyyat tarixlərində birincilər cərgəsində dayanmasının bu amal ilə möhkəm bağlandığını diqqətə çatdırır. Alim öz tədqiqlərində Xaqaninin həyatı, dövrü, mühiti və yaradıcılıq keyfiyyətləri haqqında söz açsa da, bu yaradıcılığın estetik xüsusiyyətlərinə daha çox yer vermiş, şairin parlaq dühasının məhsulu olan poeziyasını “dərindən psixoloji incəliklər”, “realist lövhələr”, “renessans ruhlu xüsusiyyətlər” və s. baxımdan araşdırmağa təşəbbüs göstərmişdir. M.İbrahimovun Xaqani kimi dahi sənətkarın yaradıcılığına bu tələblər daxilində yanaşması səbəbindəndir ki, onun poetik qüdrəti ideya-estetik baxımından düzgün qiymətini ala bilmişdir. M.İbrahimov özünəqədərki tədqiqlərdə Xaqani ilə bağlı yanlışlıqlara diqqəti çəkməklə ona məddah şair damğası vuranlarla barışmadığını bildirir. Tədqiqatçı-alim haqlı olaraq Xaqanini məddah şair deyil, “şərq poetik təfəkküründə tamamilə yeni mərhələ olan novator ruhlu” və “dərindən fəlsəfi mahiyyəti” ilə seçilən poeziyanın yaradıcısı hesab edir. Xaqanini zəmanəsinin övladı və onun bütün həyatını yaradıcılığını dövrü ilə bağlı hesab edən M.İbrahimovun aşağıdakı fikirləri də şairin yaradıcılığını xarakterizə etməkdən ötrü əhəmiyyətlidir: “O, zəmanəsinin kasıbı yox, yaşayan, mübarizə aparan, onu təhlil və tənqid edən böyük şairi, işıqlı filosofu idi” (2, 69).

M.İbrahimov Xaqani poeziyasının fəlsəfi aspektini onun dərindən humanizmində, xalq həyatı ilə bağlılığında, xalq ruhunu əks etdirən demokratizmde, insan səadəti, insan azadlığı ilə bağlı, o cümlədən təbiət və cəmiyyət hadisələrinə aid düşüncələrində axtarır, təhlil prosesində fikirlərini əsaslandırmağa bilir. Məsələn, Xaqani yaradıcılığına xas olan insan səadəti və mənəvi rəzalət problemlərindən danışarkən M.İbrahimov hər iki halın insan cəmiyyətinə xas olduğunu bildirir, birinin düz, digərinin naqis xüsusiyyətlərini nümunələr əsasında diqqətə çatdırır. Tədqiqatçı haqlı olaraq bu prosesdə Xaqani yaradıcılığının böyüklüyünü insana olan inamla hər cür pisliklərin, rəzalətin səbəblərinin açıqlanması ilə bağlayır. M.İbrahimov bir çox bədii nümunələrə istinad etməklə insan və cəmiyyət münasibətlərinin Xaqaniyə məxsus modelini üzə çıxarır. Şairin ictimai münasibətlər zəminində insanın naqisliyini anadangəlmə deyil, həyat şəraiti və bu şəraitə rəvac verən ictimai quruluşla bağlamasını düzgün sayır: “Xaqani poeziyasında o zamankı həyat, cəmiyyətin mənəvi, fəlsəfi aləmi, şairin mübarizələrlə bağlı olan şəxsi hissləri dərinləndirən əks olunmuş, demək olar ki, bütün tərffüatı ilə öz geniş obrazlı ifadəsini tapmışdır” (2, 65).

M.İbrahimov Xaqani yaradıcılığını dəyərləndirərkən onun sənətinin milli xüsusiyyətlərini də diqqətdən kənar saxlamamışdır. Akademik M.İbrahimov Xaqaninin bütün irsinin fars dilində yazılmasına baxmayaraq, şairin düşüncə və idrak sistemində özünü mühafizə edən milliliyin mövcudluğundan söz açır. Bunları bilavasitə təsvir və obrazlar silsiləsi ilə əlaqələndirən tədqiqatçı həmin silsilədəki milliliyi aşağıdakı şəkildə dəyərləndirir: “Bunlar Azərbaycan ruhu, Azərbaycan zövqü, Azərbaycan bədii təfəkküründən və həyatından qidalanmışdır. Əsərlərində çoxlu Azərbaycan məsələləri, obrazlı ifadələri və sözləri də işlənir ki, bu da az əhəmiyyətli deyildir” (2, 69).

Xaqani poeziyasında obrazlı ifadənin, bədii ümumiləşdirmənin genişliyini diqqətə çatdıran tədqiqatçı bu yolla onun poetik qüdrətinin böyüklüyünün vacib tərəflərini açıqlaya

bilir. Onun sənətindəki realist boyaların əlvanlığını, xalq təfəkkürü və xalq ədəbiyyatından gələn ifadə çeşidliyini və s. bu sənətin aparıcı tərəfi kimi şərh edir. Tədqiqatçı alim göstərir ki, Xaqani insanların psixologiyasını, əxlaq dəyərlərini, ictimai və siyasi görüşlərini təsvir edərkən daha çox inandırıcılıq faktoruna riayət edir. Şair sözü elə seçir və işlədir ki, oxucu həm fakta, hadisəyə, həm də ifadə tərzinə məftun olur.

M.İbrahimov araşdırmalarında Xaqani yaradıcılığının elmi-fəlsəfi cəhətinə diqqətlə yanaşır. Bu halda Xaqani sənətinin elmi təfəkkür amili daha çox təhlil obyektini kimi seçilir. M.İbrahimov Xaqanidə müşahidə etdiyi elmi-fəlsəfi cəhəti bilavasitə şairin Şərq və Qərb elmlərinə dərinləndirilməsinə bələdçiliyi ilə bağlayır. Xüsusilə Xaqaninin yunan fəlsəfəsinə bələdçiliyi ilə bağlı M.İbrahimovun söylədiyi fikirlər diqqətdən yayınmır. Akademik M.İbrahimov Xaqaninin yunan fəlsəfəsinə tənqidi münasibətinin şair-filosofun fəlsəfə elminin dərinliklərinə bələdçiliyi kimi xarakterizə edir və göstərir ki, “Töhfətül-İraqeyn” poeməsindəki “Ərzin fəziləti” fəslində həyata fəlsəfi yanaşma daha mühüm yer tutur. Xüsusilə, “aləmdə məhşər qopacağı”, “bütün cahanın alt-üst olacağı” və s. barədə falçı, rəmmal, fırldaqçı və s. fikirlərinin qeyri-fəlsəfi, qeyri-həyatı məqamlarını ələ salması bu baxımdan diqqəti cəlb edir.

Məlumdur ki, Xaqani əsərlərində zəmanədən şikayət xüsusi yer tutur. Bu cəhət klassik ədəbiyyatda daim müşahidə olunsada, Xaqani sənətində şikayət motivinin dərəcəsi başqa sənətkarlardan qat-qat yüksəkdə dayanır. Maraqlıdır ki, Xaqaninin zəmanədən şikayət motivinə tədqiqatlarda müxtəlif yanaşma var. Şairin dövrdən şikayəti bir çox tədqiqlərdə düzgün dəyərləndirilsə də, bəzi tədqiqatlarda bədbinliyin təzahürü kimi təhlil olunmuşdur. M.İbrahimov Xaqani yaradıcılığında özünü göstərən şikayət amilinə ictimai məna verir, bu halı tərkidünya kimi təhlil edənlərə etirazını bildirir. O qeyd edir ki, Xaqaninin “şikayət” modelində dünya aparıcı amilə çevrilir. Dünya isə Xaqanidə geniş ictimai-fəlsəfi məna daşıyır. Yəni Xaqani yaradıcılığında şikayət amili dünyada mövcud olan haqqsızlığa, ədalətsizliyə, insafsızlığa və s. olan konkret etirazdır. Bu cəhəti əsas götürən M.İbrahimov bəzi Avropa tədqiqatçılarının əsərlərində Xaqaninin dünyadan şikayətinin tərkidünyalıqla, bədbinliklə əlaqələndirilməsinə haqlı etirazını bildirir. O, öz yanaşması ilə Xaqaninin tərkidünya olmadığını sübut etməyə çalışır. Fikirlərinin təsdiqi üçün “Töhfətül-İraqeyn” poemasının nəsrilə yazılmış müqəddiməsindən misal verir: “Yaramazlıqlar törədən şərəbin söhbətindən çəkin, hadisələr doğuran dünyadan həzər elə: bu köhnə, murdar qarıdan canını qurtar, özünü elm və biliyin kölgəsində saxla, əgər istəyirsən qəlbin yaralanmasın, vərəm və alçaqlıq törədən dövlətli adamların qapısına yardım üçün getmə ki, şah acığa düşüb yaramazlıqlar törətməsin” (2, 67).

Eyni ideyanın davamı olaraq M.İbrahimov “Fəxriyyə”dən gətirdiyi misallarda da idrakdan, ağıldan və s. uzaq olan dünyanın Xaqani tərəfindən tənqid olunduğunu qeyd edir və göstərir ki, şairə görə bütün eybəcərliklərin səbəbkarları şahlar, dövlətlilər, xalqı düşünməyənlərdir.

Bütün bunların fonunda M.İbrahimov Xaqani sənətində mövcud olan “yeni ruh”, “yeni nəfəs”, “yeni bədii keyfiyyət” amilinin təhlilini vacib sayır. Xaqani yaradıcılığını həm dövrü üçün, həm də zamanından sonrakı dövrlər üçün əhəmiyyətli hesab edir: “Onun əsərlərinin dərin mənası və füsunkar gözəlliyi zəmanəsində də, sonrakı əsrlərdə də insanları sehirləmiş, görünməmiş yüksək bədii həzz və ləzzətlə onların xəyalını oynatmış, sinəsində zəngin duyğular oyatmışdır. İnsan hissələrinin qüdrətli emosional ifadəsi və fikrin kəskinləşdirilməsi cəhətdən Xaqani nadir sənətkarlardandır. Təsadüfi deyil ki, 800 il ərzində poeziyasının təsir qüvvəsi daima özünü göstərmiş, müxtəlif xalqların böyük şairləri ondan təsirlənmiş, onu ustad, özünü ona şagird hesab etmişlər. Təkcə “Miratüs-səfa” və “Mədəin xərabələri”nə onlarla qüdrətli şairlər nəzirələr yazmışlar. Onların sırasında XIII əsr böyük hind şairi Əmir Xosrov Dəhləvi, tacik-İran ədəbiyyatının klassiki Əbdürrəhman Cami və başqaları vardır” (2, 67-68).

Göründüyü kimi, bu dəyərdə Xaqaninin böyüklüyü bir çox baxımdan diqqətə çatdırılır. Xüsusilə Ə.X.Dəhləvi və Ə.Cami kimi sənət korifeylərinin Xaqanidən təsirlənməsi fikri daha əhəmiyyətli görünür. Xaqani ilə Nizami arasında olan mənəvi-estetik bağlılıq faktının təsdiqi M.İbrahimov tədqiqlərində müəyyən yer tuta bilir. Maraqlıdır ki, M.İbrahimov Xaqani ilə Nizami arasında bədii-estetik əlaqədən danışarkən bu təsir və əlaqəni məhdud bir zamanla bağlamır. Nizamidən Sabirə qədərki mərhələdə Xaqani təsirinin mövcudluğunu təsdiqləyən alim, bu təsirin əhəmiyyətini hər hansı konkret bir sənətkarla bağlamır. Onu Azərbaycan bədii təfəkkürünün, Azərbaycan bədii zövqünün inkişafına töhfə kimi dəyərləndirir.

KAYNAKLAR

1. İbrahimov M. Əsərləri, 10 cildə, X cild Bakı: Yazıçı, 1983, 507 s.
2. İbrahimov M. Niyəsiz, necəsiz bir yazısan sən. Bakı: Yazıçı, 1985, 552 s.
3. İbrahimov M. Əsərləri, 10 cildə, VIII cild, Bakı: Yazıçı, 1981, 303 s.
4. İbrahimov M. Əsərləri, 10 cildə, IX cild, Bakı: Yazıçı, 1982, 664 s.

MIRZA İBRAHİMOV AND AZERBAIJAN RENAISSANCE LITERATURE
MİRZƏ İBRAHİMOV VƏ AZƏRBAYCAN İNTİBAH ƏDƏBİYYATI

ÜLKER BAŞIYEVA

Dr. ADPU-nun Filoloji fakültesinin, Edebiyatın tdrisi teknolojisi,
bölümünün baş öğretim üyesi

ORCID İD 0000-0002-5994-2356

Özet

M.İbrahimov Azərbaycan intibahı xüsusiyyətlərindən danışarkən varlıq, kainat, insan, idrak problemlərinə daha çox önəm verir. Bu mənada N.Gəncəvini Şərq intibahının zirvəsi kimi səciyyələndirir. Xaqani, Marağalı Əvhədi, Nəsimi, Füzuli yaradıcılığını Şərq renessansının parlaq səhifəsi hesab edir. Eyni zamanda onların fikirlərində Qərblə səsləşməni də xüsusi qeyd edirdi.

Anahtar kelimələr: Azərbaycan, M.İbrahimov, intibah, ədəbiyyat

Summary

When M.Ibrahimov talks about the characteristics of the Azerbaijani renaissance, he gives more importance to the problems of being, the universe, man, and cognition. In this sense, N. characterizes Ganjavi as the peak of the Eastern renaissance. Khagani, Maragali considers the works of Avhadi, Nasimi, and Fuzuli to be a bright page of the Eastern renaissance. At the same time, he also emphasized the alignment with the West in their views.

Key words: Azerbaijan, M. Ibrahimov, renaissance, literature

GİRİŞ

Akademik Mirzə İbrahimovun elmi yaradıcılığında intibah ədəbiyyatı ilə bağlı araşdırmalar mühüm yer tutur. M.İbrahimov XIX əsr realizmi ilə orta əsrlər realizmi arasında müəyyən fərqləri görür və fərqlərin konturlarını da müəyyənləşdirməyə çalışırdı. O, ilk realizmin xüsusiyyətlərini obrazın yeni keyfiyyətdə təsviri, qəhrəmanın fərdiləşməsi, real insani cizgilər kəsb etməsi, psixoloji mürəkkəblikdə ifadə olunması və s. ilə bağlayırdı. Bütün bu xüsusiyyətlərin Azərbaycan intibah ədəbiyyatı üçün xarakterik olduğunu təsdiqləyən M.İbrahimov sadalanan halların Avropa intibahı üçün də xarakterik olduğunu qeyd edir. M.İbrahimov Azərbaycan intibahını təcrid olunmuş şəkildə qəbul etmir. Onu Şərq və müsəlman intibahının tərkib hissəsi kimi götürür. M.İbrahimov həmçinin intibah anlayışının özünə də səciyyəvi xüsusiyyətlər kontekstində yanaşır. Onu yalnız Avropa mədəniyyəti üçün xarakterik saydığı düzgün hesab etmir. O, Azərbaycan renessansının tarixinin Avropaya nisbətən daha əvvəllərə gedib çatdığını və 6“Azərbaycan tarixində XI-XIII əsrlər Renessans dövrü hesab edildiyini” (3, 86) məhz Azərbaycanda iqtisadiyyatın, mədəniyyətin, incəsənətin, elmin, ictimai-fəlsəfi fikrin və s. inkişafına əsaslanmaqla sübut etməyə çalışırdı. “Tarixi faktlar göstərir ki, elm və mədəniyyətin oyanması və yüksəlməsi, tarixi tərəqqinin sürətlənməsi Şərq ölkələrində, xüsusilə Yaxın və Orta Şərqdə o cümlədən Azərbaycanda Avropadan daha əvvəllər (XII-XIV əsrlər) mövcud olmuşdur(1, 81).Azərbaycan fəlsəfi fikri üçün fakta çevrilən bu deyim M.İbrahimov görüşlərində də təsdiqini tapır: “Məlumdur ki, X-XIV əsrlərdə də Təbriz, Şuşa, Gəncə, Şamaxı Azərbaycan şəhərləri olub və bu şəhərlərdə yaranmış mədəniyyət, elm, poeziya, incəsənət Azərbaycan xalqının mənəvi sərvətlər xəzinəsinə daxildir.

Həmin şəhərlərdə X-XIV əsrlərdə yalnız “müxtəlif peşə və ticarət mərkəzləri deyil” həm də, “mədəniyyət mərkəzləri” hesab etmək, eyni zamanda o əsrlərdə Azərbaycan renessansı barədə susmaq açıq-aydın özünü ziddiyyətli vəziyyətə salmaqdır. Azərbaycan renessansı tarixi həqiqətdir. Onun barəsində yarımçıq danışmaq olmaz” (2, 39). M.İbrahimovun Azərbaycan renessansının tarixi barədə bu şəkildə təəssübkeş çıxışı səbəbsiz deyildi. Bildiyimiz kimi, Azərbaycan renessansının tarixi, onu yaradan iqtisadi-ictimai və mədəni zəminlə bağlı “Ədəbiyyat və incəsənət” qəzetinin 1978-ci il 14 oktyabr tarixli sayında prof. Arif Hacıyevin məqaləsi dərc olunmuşdu və bu məqalə ətrafında ciddi yazılar çap edilir, diskussiyalar aparılırdı. Təbii olaraq, buradakı fikirlər Azərbaycan renessansının həqiqi tarixini müəyyənləşdirməyə yardım göstərirdi. Lakin Arutyunov və Apresyan kimi erməni tədqiqatçıların Azərbaycan renessansı barədə qeyri-elmi fikirləri M.İbrahimovda narahatçılıq yaratmışdır. M.İbrahimov adı çəkilən ermənilərin 1972-ci ildə “Dünya ədəbiyyatı kitabxanası” seriyasının 55-ci cildində və “Vaprosı literaturı” jurnalının 1970-ci il tarixli 2-ci sayında çap etdirdikləri yazılarda Azərbaycan renessansını məhdudlaşdırıcı fikirlərinə, daha doğrusu, “Azərbaycan mədəniyyətində erməni və gürcü renessansına bənzər hadisələr olmuşdur” ifadələrinə kəskin etiraz edir. M.İbrahimov eyni zamanda görkəmli ədəbiyyatşünas Əziz Şərifin də bu şəxslərə ünvanladığı etirazlarından da istifadə edir. Əziz Şərifin fikirlərinə istinad etməklə və öz mühakimələrini ortalığa qoymaqla həm Azərbaycan renessansının tarixinin qədimliyini, həm də Zaqafqaziyada ilkinliyini təsdiqləyir.

M.İbrahimov Azərbaycan intibahı xüsusiyyətlərindən danışarkən varlıq, kainat, insan, idrak problemlərinə daha çox önəm verir. Bu mənada N.Gəncəvini Şərq intibahının zirvəsi kimi səciyyələndirir. Xaqani, Marağalı Əvhədi, Nəsimi, Füzuli yaradıcılığını Şərq renessansının parlaq səhifəsi hesab edir. Eyni zamanda onların fikirlərində Qərblə səsleşməni də xüsusi qeyd edir. Məsələn, “İsgəndərnamə” əsərində alimlərin mükəlliməsini Platon, Ksenofont, Afinski fəlsəfi fikirlərinin davamı kimi qiymətləndirir. Burada İtaliya renessansı ilə Azərbaycan renessansı arasında oxşarlığın olduğunu diqqətə çatdırır. M.İbrahimova görə Nizami fəlsəfi görüşləri həm Azərbaycan, həm Şərq, həm də Avropa fəlsəfi görüşlərinə uyğundur.

Ona görə də o, öz tədqiqatlarında Azərbaycan intibahını geniş mənada Şərq intibahı ilə Avropa intibahının paralelliyində təsdiqləyir. Müəllifin bu addımı xüsusi məqsəd daşıyır. O demək istəyir ki, Qərb realizminin tarixini Avropa intibah ədəbiyyatının görkəmli nümayəndəsi A.Dante ilə başlayırlarsa, onda Azərbaycan ədəbiyyatı keyfiyyətlərini özündə əks etdirən Nizami yaradıcılığında da realizmi təsdiqləmək vacibdir. M.İbrahimov realizmdən danışarkən ona elmi-nəzəri və estetik yanaşma nümayiş etdirir. O, realizmi həm ümumi, həm də xüsusi prinsiplər daxilində təsnif edir.

M.İbrahimov varlıqla üzvi bağlılığı, bədii ümumiləşdirməyə nail olmağı, mövzunu xalq həyatından, real tarixdən götürməyi və s. realizmin ümumi prinsiplərinə daxil edir. Bunun əksinə həyatı hərtərəfli, bütün ziddiyyətləri ilə təsvir etməyi, təsvirdə, ifadədə tənqidi əsas mahiyyətə çevirməyi və s. realizmin xüsusi prinsipi kimi götürürdü. M.İbrahimov realizmin ümumi və xüsusi prinsipləri arasındakı fərqlərlə yanaşı klassik realizm ilə intibah realizmi arasındakı fərqlərə də aydınlıq gətirmişdir. Məsələlərin bu şəkildə elmi müstəvidə dəyərləndirməsi M.İbrahimovun elmi-nəzəri təfəkkür səviyyəsinin üstünlüyünü təsdiqləmiş olur. Həmçinin sadalanan məsələlərin dəyərləndirilməsi müqayisəli elmi səviyyədə M.İbrahimovun nəinki Azərbaycan və Şərq, o cümlədən Avropa ədəbiyyatını yaxşı bilməsindən irəli gəlir. Onun həmin problemlərlə bağlı apardığı araşdırmalar bu fikri təsdiqləmiş olur.

Realizmi Azərbaycan renessansı, o cümlədən ümumən renessans problemləri daxilində öyrənərkən M.İbrahimov sənət və ədəbiyyat məsələlərinə böyük aydınlıq gətirirdi.

Qeyd etmək lazımdır ki, M.İbrahimov renessansı sənət və ədəbiyyatla bağlamaqla yanaşı, onu həm də estetik hadisə və ictimai həyatın başqa sahələri ilə də əlaqələndirirdi. Lakin M.İbrahimov renessansın ictimai-siyasi və fəlsəfi məzmunundan çox, onun ədəbi-estetik məzmununun təhlilinə yer ayırırdı. Bu təhlilləri diqqətlə izlədikdə biz tədqiqatçının renessans dövründə ədəbiyyatın yeni məzmun keyfiyyətləri qazanması üzərində dayandığının şahidi oluruq. Təbii olaraq bu yanaşmasında M.İbrahimov realist metod ilə bağlı fikirlərinə yenidən qayıdır, söylədiyi fikirlərin təsdiqi üçün yeni mülahizələrini ortaya qoyur. Məsələn, o, renessans ədəbiyyatında dialoq-mükəlimə formasından istifadəni realizm hadisəsi kimi səciyyələndirir. “Renessans dialoqunda söhbət tamamilə real dünyəvi məsələlər ətrafında gedirdi və azad fikrə vüsət verirdi” (2, 27). Mirzə İbrahimov Azərbaycan renessansı ilə Avropa renessansını müəyyən paralel və müqayisələrdə araşdırmış və renessansın yaranması, inkişaf xüsusiyyətləri, estetik xüsusiyyətləri və s. barədə qənaətlərini ortaya qoya bilmişdir.

KAYNAKLAR

1. Fərhadov M. Fəlsəfənin əsasları. Bakı, Maarif, 1998, 440 s.
2. İbrahimov M. Niyəsiz, necəsiz bir yazısan sən. Bakı: Yazıçı, 1985, 552 s.
3. Mehdiyev R. Fəlsəfə. Bakı, Şərq-Qərb, 2010, 360 s.

THE WORK “RINDU ZAHİD” BY M. FAZULI AS A UNIQUE EXAMPLE OF OUR
CLASSICAL PROSE

M.FÜZULİNİN “RİNDÜ ZAHİD” ƏSƏRİ KLASSİK NƏSRİMİZİN BƏNZƏRSİZ
NÜMUNƏSİ KİMİ

BABAYEV YAQUB MƏHƏRRƏM OĞLU

Filologiya Elmləri Doktoru, Professor, Azərbaycan Dövlət Pedaqoji Universiteti,
Azərbaycan

ORCID: <https://orcid.org/0000-0002-4738-9426>

Xülasə

Məqalədə M.Füzulinin “Rindü Zahid” əsəri təhlil edilir. Göstərilir ki, Füzuli böyük şair olmaqla yanaşı həm də qüdrətli nasirdir. Onun son dərəcə dəyərli nəsr əsərləri də vardır. Bu əsərlərdən biri də “Rindü Zahid”dir. Zahid ata, Rind isə oğuldur. Əsər onların arasında dialoq şəklində qurulmuşdur.

Məqalədə əsrin mövzusu, məzmunu, ideyası, obrazların xarakteri təhlilə cəlb edilir. “Rindü Zahid”də müəllif ata ilə oğulun dialoqu fonunda həyatın dialektikasını verir. Göstərir ki, maddi aləmdə hər şey ziddiyyətlər və əksliklər üzərində qurulmuşdur. Mütləq yaxşı və mütləq pis yoxdur. Yaxşı görünən hər şeyin təbiətində pis, pis görünən hər şeyin təbiətində isə yaxşı əlamət vardır. İnsan sadəcə olaraq bunları anlayıb dərk etməyə çalışmalıdır. Əsərdə eyni zamanda Füzuli özünün təsəvvüflə əlaqəli baxışlarını da vermişdir. Müəllifə görə ziddiyyətlər ancaq maddi dünyaya, yəni bizim yaşadığımız aləmə məxsusdur. İlahi aləmdə isə ziddiyyətlər yoxdur. Əsər həm də sənətkarın dini-fəlsəfi baxışları ilə də bağlıdır. Burada köhnəliklə yenilik arasında fikir ayrılığı, həyata fərqli baxışların mövcud olması, eyni bir məsələyə müxtəlif istiqamətlərdən yanaşmağın mümkünlüyü də öz əksini tapmışdır.

Məqalədə biz göstərilən bu məsələləri elmi şəkildə şərh etməyə çalışmışıq.

Açar sözlər: Klassik nəsr, M.Füzuli, dialektika, “Rindü Zahid”, təsəvvüf ideyaları, mənə aləmi, simvolik mənə

Summary

The article analyzes M. Fuzuli's work “Rindu Zahid”. It is shown that Fuzuli is a great poet as well as a powerful prose writer. He has extremely valuable prose works. One of these works is “Rindu Zahid”. Zahid is the father and Rind is the son. The work is structured as a dialogue between them.

In the article, the theme, content, idea, character of the images are analyzed. In “Rindu Zahid”, the author gives the dialectic of life against the background of the dialogue between father and son. It shows that everything in the material world is built on contradictions and opposites. There is no absolute good and no absolute bad. Everything that looks good has a bad sign in its nature, and everything that looks bad has a good sign in its nature. One should simply understand and try to understand them. At the same time, Fuzuli gave his views related to Sufism in the work. According to the author, contradictions belong only to the material world, that is, the world in which we live. There are no contradictions in the divine world.

The work is also related to the religious and philosophical views of the artist. The difference of opinion between the old and the new, the existence of different views on life, the possibility of approaching the same issue from different directions is also reflected here.

In the article, we have tried to scientifically interpret these issues.

Key words: Classical prose, M. Fuzuli, dialectics, “Rindu Zahid”, ideas of Sufism, world of meaning, symbolic meaning

M.Füzuli sözdən möcüzə yaradan bənzərsiz nəzm ustadı olmaqla bərabər müqtədir nasir kimi də tanınmışdır. O, coşqun və parlaq ilhamı ilə Azərbaycan nəsrinə qiymətli töhfələr vermişdir. Sənətkarın nəsr əsərləri, əsasən, aşağıdakılardan ibarətdir: «Rindü Zahid»; «Səhhət və Mərz»; «Beş nəsr məktubu» («Şikayətnamə» də daxil olmaqla); «Hədiqətüs-süəda». Əvvəlki iki əsər fars, nəsr məktubları və «Hədiqətüs-süəda» isə Azərbaycan dilindədir. Bunlardan əlavə onun divanlarına, «Leyli və Məcnun»a, «Hədiqətüs-süəda»ya yazdığı dibaçələr, «Mətlül-etiqaq» adlı ərəbcə qələmə alınmış elmi-fəlsəfi risaləsi də nəslədir.

Nasir Füzulinin novatorluq bacarığı “Rindü Zahid” əsərində bir daha özünü göstərmişdir. Ədəbi abidə istər ideya-məzmun keyfiyyətləri, istərsə də forma-struktur əlamətləri ilə tam orijinal, bənzərsiz bir sənət incisidir. Burada bədii yönümdə toxunulan məsələlər, qoyulub şərh edilən problemlər bütün zamanlar üçün aktualdır. İzlənilən estetik ideal, irəli sürülən qayə düşündürücüdür. Zaman etibarını ilə konkret tarixi bir dövrlə yox, müəyyən düşüncəyə, etiqa, elmə, əmək və peşəyə, sənət vərdişlərinə, tərbiyə sistemində və s. yiyələnmiş sosial toplumun mövcud olduğu min illərlə bağlıdır.

Janr etibarını ilə «Rindü Zahid»i nisbətən iri həcmli **hekayə** hesab etmək olar. Əslində forma, zahiri biçim bütünlüklə hekayənin standartlarına uyğun gəlir. Yalnız mətnə artırılmış və onu bəzəyən çoxlu sayda şeir parçaları və giriş həmin standartı pozur. Süjet və mətnin dialoqlar üzərində qurulması isə hekayənin orijinal məziyyəti kimi dəyərləndirilə bilər. Burada məsələlərə fəlsəfi baxış və münasibət də güclüdür. Sadəcə olaraq müəllif bu fəlsəfi mahiyyəti bədii mətnə, mükəllimlərin gözəl ifadə tərzində xeyli dərəcədə asan anlaşılan, ürəyəyatan bir ovqata gətirə bilmişdir.

Deyildiyi kimi, «Rindü Zahid» özünəməxsus forma-struktur əlamətləri ilə diqqəti cəlb edir. Əsər kiçik girişlə başlayır. Sonra hadisələrin təsvirinə keçilir. Göstərilir ki, əcəm diyarında bir zahid var idi. Müəllif onu oxucuya «*olduqca vüqarlı, çox təmiz və pak*» bir şəxs kimi təqdim edir. Yəni onun səciyyəsi barədə əvvəldən müsbət rəy vardır. Zahidin Rind adlı oğlu vardır. Sənətkar onu da pozitiv ünvan və epitetlərlə oxucuya tanıdır: «*Kamalda misli-bərabəri yox idi*», «*kamallı simasında istedad günəşinin parıltısı müşahidə edilir*», «*fərasətli üzündə gözəl qabiliyyətinin əlaməti oxunur*».

Rind həddi-bülüğa çatsa da, heç bir peşə və sənətə yiyələnmemişdir. Onun gələcək taleyi atını – Zahidi narahat edir. O, oğluna yol göstərmək, məsləhət vermək istəyir ki, bir işin qulpundan yapışsın. Özünə bir sənət seçsin ki, gələcəkdə güzəranını təmin edə bilsin. Atasını öləndən sonra kimsəyə möhtac olmasın. Bu məqsədlə oğlu ilə söhbət etməyi lazım bilir. Beləliklə, ata ilə oğul arasında dialoq başlayır. Əsərdə əhvalatın bütün gedişatı bu qayda, yəni ata ilə oğulun mükəlliməsi şəklindədir. Mükəllimə əvvəldən sona qədər davam edir. İzhar olunan fikirlərdən sonra bir qayda olaraq fikrin məntiqinə uyğun qitələr verilir. Bu cür şeir parçaları əsərə xüsusi forma gözəlliyi verməklə yanaşı irəli sürülən mətləbləri, söylənilən rəyləri daha da tutarlı, yaddaqalan edir.

Ata oğluna elə məşğuliyyət növləri öyrənməyi, elə peşə və sənətlərdən yapışmağı təklif edir ki, həm maddi cəhətdən onun güzəranını təmin etsin, başqalarına möhtac olmasın, həm də cəmiyyətdə az-çox nüfuz qazanmasına səbəb olsun, hörmət-izzətsiz bir kəsə çevrilməsin.

Zahid gənc Rində əvvəlcə maarif kəsb etməyi, elm və xətt (yazı) öyrənməklə cəmiyyətdə müəyyən mövqə tutmağı tövsiyə edir. Oğlu bunu bəyənmədikdə padşahlara xidmət (dövlət qulluğunda çalışmaq), əkinçilik, ticarət, ayrı-ayrı şəhər sənətlərindən birini seçmək, ibadətlə məşğul olmaq (ruhani kimi fəaliyyət göstərmək) və s. kimi məşğuliyyət növlərindən hansını bəyənirsə, ona meyl etməyi məsləhət bilir. Lakin Rind bunlardan heç birini xoşlayıb qəbul etmir. Hər birində müəyyən nöqsan görür.

Bir ata kimi Zahid tamamilə müsbət, xeyirxah mövqedən çıxış edir. Müdrik, ağıllı, canıyanan, övladının gələcək taleyini düşünən valideyn kimi davranır. Onun məsləhətləri faydalı, səmimi, nəsihətləri doğrudur. Bununla belə, oğul həyatı baxımdan, həqiqətən faydalı, müdrik görünən həmin məsləhət və nəsihətlərdən heç biri ilə razılaşmır. Həm də Rind özü də səbatlı, düzgün təsir bağışlayır. Qəribədir ki, biz atanı nə qədər haqlı hesab ediriksə, oğula da bir o qədər bəraət qazandırırıq. Əlbəttə, bu, sənətkarın sonsuz təxəyyülü, yüksək idraki nəticələri, kəskin məntiqi, dərin müşahidə və duyum qabiliyyəti hesabına baş verir. Çünki o, hər iki tərəfi inkarolunmaz dəlil və iti məntiqlə silahlandırır. Eyni bir obyekt, məfhum, peşə, hadisə və s. barədə həm Zahidin, həm də Rindin dedikləri doğrudur. İstər təsdiq, istərsə də təkzib sübuta əsaslanır. Adı çəkilən məşğuliyyət növləri barədə müsbət mənada atanın dedikləri həqiqətdir. Lakin eyni şey haqqında oğulun mənfi anlamda söylədikləri də doğrudur. Məsələn, övladına əkinçi olmağı məsləhət görən və bu peşəni tərifləyən ata deyir: *«Ey Rind! İndi ki şahlara xidmətdə tənbel, sultanlara yaxın olmağın ləzzətindən qafilsən onda əkinçilik kimyasından faydalanan ki, əkinçilik şərab mənzilinin yoludur. Kim tarlaya bir toxum salsa, o, hər iki dünya evini abad eləmiş olar»*. Lakin Rind əkinçilik sənətini bəyənmir və bunu əks dəlillə əsaslandırır: *«Ey Zahid! Əkinçilik mənfəət ümidilə bir xəsarətdir. Bu bir zəhmətdir ki, rahatlıq arzusu ilə çəkilir. Gərək həmişə toxum əkəsən, sonra müntəzir olasan ki, nə zaman hasil olacaq. Bu isə ömrün azalmasını tələb etmək, ölümün yetməsinə tələsmək deməkdir. Bu mətləbin də həqiqəti məlumdur və ürfan əhli tərəfindən pislənmişdir»*.

«Rindü Zahid» Füzulinin həyat həqiqətləri, həyat və axirət, maddi və mənəvi aləm, etiqad, insanın yaşayış qaydaları, mənəvi-əmali borcu, nəfs, cəhalət, ağıl, Allaha ibadət və itaət, küfr, iman, musiqi və nəğmə, eşq, gözəllik və s. rəngarəng məsələlər barədə düşüncələrini dolğun şəkildə təcəssüm etdirir.

Ata ilə oğulun münəqişəli dialoqunun sonrakı axarı övlad, tərbiyə, ata-övlad münasibətləri və bunların qarşılıqlı mənəvi borcu, dünyanın zövqü-səfası və qəm-qüssəsi, səfərə çıxmağın, səyahətin faydaları, insanın həyatı boyu ən böyük xətalara və bunlardan qurtuluşun yolu, gözəllik, onun pis və yaxşı cəhətləri və s. dünyəvi problemlərlə bağlı davam edir. Təbii ki, bütün bu məsələlərdə yenə hər iki tərəfin mövqeyi, fikirləri fərqli, bir-birinin ziddindədir.

Əsərdə maraqlı məqamlardan biri müdrik qoca ilə çilgün gəncin səyahətləri zamanı məscid və meyhanə ilə əlaqəli sərgüzəşt, etiqad nöqtəyi-nəzərindən bu iki fərqli məkan barədə onların apardıqları müzakirə, müqayisə və fikir münaqişəsidir.

Rindin təklifi və təhrikilə Zahid gör-götür məqsədilə oğlunu şəhərə gəzdirməyə çıxarır. Onlar əvvəl məscidə, sonra isə meyhanəyə rast gəlirlər. Rind bunların nə olduğunu soruşur. Ata məscidi Allahın, meyhanəni isə şeytanın evi kimi təqdim edir. Cəhalət qaranlığından qurtulmaq, Tanrı feyzini qazanmaqdan ötrü oğluna məsciddə qərar tutub ibadət yolunu seçməyi rəva görür. Lakin Rindin həmin təklifdən imtina barədə gətirdiyi dəlil və nəzəri faktlar qarşısında aciz qalır. Rind deyir: *«Ey Zahid! Bura kamillərin yeridir. Kəlam öyrənmək məktəbi deyil. Bu, vəslə çatmışların mənzilidir, vüsal yolu deyil»*. Əksinə atasının fəsad yuvası, *«dünyadan əl çəkmiş və axirətdən əl üzmüşlərin yeri»* kimi pislədiyi meyhanə isə Rindin xoşuna gəlir. Atasının küfr barədə ittihamlarını oğul danılmaz isbatlarla təkzib edir.

Əsərdə mühüm yer tutan bu epizod başqa ideya işartıları ilə yanaşı həm də yaşlı nəsillə gənc nəslin zövq və həyata baxışlarının, dünyəvi və dini maraqlarının toqquşması, ixtilafı kimi də dəyərləndirilə bilər.

Müxalif tərəflərin maddi dünya qayğısı və axirət qorxusu barədə rəyləri də başqa-başqadır. Çünki dünya əzabına və axirət hesabına hər iki tərəf ayrı-ayrı mövqedən yanaşırlar. Ancaq o da var ki, hər iki mövqə narahatlıqdan, qayğıdan xali deyil. Əgər «*axirət işlərinin fikri cana bir dərd*»sə, «*dünyanın işləri ürəyə bir yük*»dür. Dünyaya bağlılıq nəfsə uymaq deməkdirsə, axirət qorxusu ilə ibadət və təqlid (dini ehkamları, şəriət qaydalarını qəlbin istəyi ilə deyil, Allah xofu və axirət qorxusu naminə kor-koranə təqlid etmək) də riyakarlıqdır.

Nəğmə və musiqiyə münasibətdə Zahid radikal, mühafizəkar ruhanilərin mövqeyində dayanır. Bunları haram, «*qafillik badəsi*» sayır. Rind isə dünyəvi cəbhədə qərar tutur. Əksinə musiqi və nəğməni «*səma eyvanının səməndi*», «*qafilləri eşq dərdinin nəşəsindən xəbərdar edən*» vasitə kimi tərifləyir.

Eşqə və gözəlliyə münasibətdə platforma dəyişir. Zahid məsələyə dünyəvi, Rind isə sufizm baxışları prizmasından baxır.

Yuxarıda deyildiyi kimi, «Rindü Zahid»də ata ilə oğul əlvan, çoxsaylı mətləblər, dini və dünyəvi məsələlər, məfhumlar, fəaliyyət növləri, hissi-mənəvi anlayışlar, maddi nemətlər və s. barədə söhbətləşir, mülahizə yürüdürlər. Bununla belə müəllif mükəllimənin gedişatına elə bir təbiilik, məntiqi axar vermişdir ki, məsələdən-məsələyə, anlayışdan-anlayışa keçiddə zəncirvari bağlılıq, daxili nizam mütləq mənada hiss olunur. Həm də bu nizam son dərəcə dəqiq, uyurlu və cazibədar görünür. Hər şey vahid bir xəttin ətrafında cəmləşir.

Zahidlə Rind arasındakı zidd, müxalif danışıq uzun-uzadı olub, əsərin axırına yaxına qədər davam edir. Fikir və mülahizələrdə barışıq, yaxınlaşma sezilmir. Belə bir vəziyyətdən tənqəd gələn ata gənc oğlundan barışıq və razılaşma üçün çıxış yolunun nədən ibarət olduğunu soruşur: «*Ey Rind! Vaxtımız münaqişə ilə keçdi. Ruzigarımız mücadilədə tələf oldu. Nə mənim nəsihətlərim sənə fayda verdi, nə də sənənin dəlillərin məni qane etdi. Əgər aramızda olan bu ziddiyyətə görə səndən ayrılısam, sənə olan atalıq əlaqəsi ixtilat ətəyindən tutar. Əgər müxalifəti götürmək üçün sənə nəsihət etsəm, sənənin könül vərəqin bu yazını qəbul etməz. Mən buna çarə bilmirəm. Özün de görüm, bunun çarəsi nədir?*».

Rindin istər onlar arasındakı münaqişənin səbəbi, istərsə də bundan çıxış yolunun tapılması ilə əlaqəli izahatı, məfkurəvi rəyi sufizmin dini-fəlsəfi etiqad və inanc təlimindən qidalanır. Oğul atasını riyakarlıqda və təqliddə, özünü isə mümkün aləmin (fiziki gerçəkliyin) həvavü həvəsinə, fisqü fücürünə uymaqda günahlandırır. Bildirir ki, sən Allaha həqiqi sevgi ilə deyil, cənnət arzusu ilə, yəni təmənnalı ibadət edirsən. Bu, riyakarlıqdır. Mən isə maddi aləmin həvavü həvəsinə, fəsiq işlərinə meyl edirəm. Bu isə pis əməl və cəhalətdir. Rindin vəhdəti-vücut fəlsəfəsindən qaynaqlanan irfani şərhinə görə ziddiyyətlər, əksliklər, mübahisələr maddi gerçəkliyə aid mütləq və daimi qanunauyğunluqdur:

Sən və mən vücut mülkündə qaldıqca

Haqq ilə batil arasında mübahisə olacaqdır.

Biz aradan qalxmalıyıq ki, batil də qalxsın,

O zaman danışıqların hamısı büsbütün həqiqət olar.

Qitədəki mətləb əsərin mühüm ideya xətlərindən birini təşkil edir: Cism və hadisələr aləmi əbədi ixtilafın məskənidir; Məna aləmi isə bu ziddiyyətlərdən xalidir.

Əsər ata ilə oğulun barışıqı, vahid rəyə gəlib məhəbbət əhli kimi mənən eyniləşmə situasiyası ilə yekunlaşır. Hətta onlar yüksək məqama – «*vəhdət dərcəsinə*» çatırlar və «*məhəbbət yolu*» tuturlar. Bəs buna necə nail olurlar? Zahid rıyanı atır, Rind isə həvavü həvəs və dünya istəklərindən imtina üçün tövbə yolunu tutur. Bu isə onları – maddi dünya əhlini müxalifət və ziddiyyətlərdən xilas edir.

«Rindü Zahid»də ideya xətləri çoxşaxəlidir. *Əvvələn*, buradakı mübahisəni qocalıqla gənclik arasındakı fikir ayrılığı kimi başa düşmək olar. Doğrudan da, insanlığın məlum tarixi boyunca yaşlı nəsillə gənclik arasında həmişə baxışlar fərqlənib, bəzən də bu, fikir toqquşmasına qədər kəskinləşib. *İkincisi*, həyatda mütləq yaxşı və mütləq pis yoxdur. Mövcud aləmdə gözəl görünən hər şeydə çirkinlik, faydalı görünəndə səmərəsizlik, xeyirli görünəndə şər əlamətlər tapmaq mümkündür. *Üçüncüsü*, məsələyə təriqət prizmasından yanaşsaq, ziddiyyətlər surət aləminə xasdır. Əkslik, dialektika cisim və hadisələr dünyasının dəyişməz, əbədi və mütləq xassəsidir. Məna aləmi isə bu cür müxalifətdən kənardadır və s.

«Rindü Zahid»in ideya-məzmun modeli, kompozisiya sistemi əvvəldən sona qədər tarazlaşdırılmış «**dəlil – əks-dəlil**», «**təsdiq – təkzib**», «**iqrar – inkar**» prinsipi üzərində qurulmuşdur. Belə bir orijinal model dünya ədəbiyyatı üçün nadir ədəbi fəndlərdəndir. Bu mənada əsər dünya ədəbiyyatının nadir incilərindəndir.

Ədəbiyyat

1. **Arashlı H.** Böyük Azərbaycan şairi Füzuli. Bakı, 1958
2. **Arashlı H.** Azərbaycan ədəbiyyatı: tarixi və problemləri. Bakı, 1998
3. **Babayev Y.** Azərbaycan ədəbiyyatı tarixi (XIII-XVIII əsrlər). Bakı, 2018
4. **Əliyev S.** Füzulinin poetikası. Bakı, 1986
5. **Füzuli M.** Əsərləri, 5 cildə (tərtib edəni: Arashlı H.), V c., Bakı, Elm, 1985
6. **Füzuli M.** Əsərləri, 6 cildə (tərtib edəni: Arashlı H.), II cild, Bakı, 1958
7. **Füzuli M.** Seçilmiş əsərləri. 2 cildə. I c. (lirik əsərləri-şərhlərlə. Tərtib edəni: Yusifli X.) Bakı, 2005; II c. (epik əsərləri-şərhlərlə. Tərtib edəni: Xəliloğlu S.), Bakı, 2005
8. **Füzuli M.** Hədiqətüs-süada (tərtibçilər: Səfərli Əlyar, Nağısoylu Möhsün, Göyüşov Nəsim), Bakı, 1993
9. **Füzuli M.** Bəng və Badə (tərtib edib nəsrə çevirəni, müqəddimə və şərhlərin müəllifi: Əliyev S.). Bakı, 1993
10. **Hikmət İ.** Azərbaycan ədəbiyyatı tarixi. 2 cildə, II c., Bakı, 1928
11. **Köçərli F.** Azərbaycan ədəbiyyatı. 2 cildə. I c., Bakı, 1978

PROSE OF M. FAZULI: IDEA-ARTISTIC CONTEXT OF THE WORKS “SAHHAT AND MERAZ” (“HEALTH AND DISEASE”) AND “COMPLAINT”

M.FÜZULİNİN NƏSRİ: “SƏHHƏT VƏ MƏRƏZ” (“SAĞLAMLIQ VƏ XƏSTƏLİK”) VƏ “ŞİKAYƏTNAMƏ” ƏSƏRLƏRİNİN İDEYA-BƏDİİ SİQLƏTİ

BABAYEV YAQUB MƏHƏRRƏM OĞLU

**Filologiya Elmləri Doktoru, Professor, Azərbaycan Dövlət Pedaqoji Universiteti,
Azərbaycan**

ORCID: <https://orcid.org/0000-0002-4738-9426>

Xülasə

Məqalədə M.Füzulinin “Səhhət və Mərəz” (Sağlamlıq və Xəstəlik”) və “Şikayətnamə” adlı nəsr əsərləri təhlilə cəlb edilir. Göstərilir ki, Füzuli qüdrətli şair olmaqla yanaşı həm də gözəl nasirdir. Onun bir neçə dəyərli nəsr əsəri vardır. Bu əsərlərlə o, bədii nəsrimizi daha da zənginləşdirmişdir. Həmin bədii nümunələr sırasında “Səhhət və Mərəz” və “Şikayətnamə” də vardır.

“Səhhət və Mərəz” fars dilində qələmə alınmış allegorik nəsr əsəridir. Burada müəllifin orta əsrlər şərqində elmin və fəlsəfinin tibbə, anatomiyaya, təriqət baxışlarına, dini-fəlsəfi görüşlərə aid düşüncə sistemi məharətlə qovuşdurulmuşdur. Məqalədə bu məsələyə xüsusi diqqət yetirilir və onun şərhə verilir. Eyni zamanda əsərin mövzusu, ideyası, məzmun xüsusiyyətləri, obrazlar aləmi və s. məsələlər şərh edilir.

Məqalədə “Şikayətnamə” əsəri də mövzu, məzmun və ideya baxımından nəzərdən keçirilir. Göstərilir ki, türkcə qələmə alınmış bu əsər epistolaryar janrda yazılmışdır. Məktub olsa da, Füzuli onu bədii obrazlarla bəzəyərək bədii əsər səviyyəsinə qaldırmışdır. Məqalədə əsərin ideya-bədii xüsusiyyətlərinin izahına xüsusi diqqət yetirilir.

Açar sözlər: : Kilassik nəsr, M.Füzuli, satira, “Səhhət və Mərəz”, “Şikayətnamə”, təsəvvüf ideyaları, epistolaryar janr, simvolik mənə

Summary

In the article, M. Fuzuli's prose works “Sahhat and Meraz” (Health and Disease) and “Complaint” are analysed. It is shown that besides being a powerful poet, Fuzuli is also a beautiful prose writer. He has several valuable prose works. With these works, he enriched our artistic prose. Among those artistic examples are “Sahhat and Meraz” (“Health and Disease”) and “Complaint”.

“Health and Disease” is an allegorical prose work written in Persian. Here, the author's thought system related to medicine, anatomy, sect views, religious-philosophical meetings of science and philosophy in the Middle Ages is skillfully combined. The article pays special attention to this issue and gives its interpretation. At the same time, the topic, idea, content characteristics, world of images and other issues are interpreted.

In the article, the work “Complaint” is also considered in terms of topic, content and idea. It is shown that this work written in Turkish was written in the epistolary genre.

Although it is a letter, Fuzuli raised it to the level of a work of art by decorating it with artistic images. The article pays special attention to the explanation of the idea-artistic features of the work.

Key words: Classic prose, M. Fuzuli, satire, “Sahhat and Meraz” (“Health and Disease”, “Complaint”, ideas of Sufism, epistolary genre, symbolic meaning

«Səhhət və Məraz» («Sağlamlıq və Xəstəlik») əsəri Füzulinin yaradıcılığında mühüm yer tutur. «Ruhnamə» adı ilə də tanınan «Səhhət və Məraz» Füzulinin alleqorik nəsr örnəyidir. Fars dilində qələmə alınan bu gözəl əsər şərq ədəbiyyatında alleqorik söz sənəti abidələri içərisində layiqli yer tutur. O, təriqət ideyalarını insan vücudu və varlığı ilə bədii yönümdə məharətlə uzlaşdıran, onu tibbi-bioloji proseslərlə elmi şəkildə əlaqələndirən, dolğun bir dini-fəlsəfi nümunədir. Biz burada elmi, dini-fəlsəfi, sufi-panteist və bədii fikrin sənətkar təxəyyülünün gücü ilə dahiyənə tərzdə sintez edildiyini görürük. Buraya konkret və abstrakt alleqorik personajlara aid əlamətlərin, xüsusiyyətlərin son dərəcə inandırıcı detallarla oxucuya təqdim olunması faktını da əlavə edə bilərik.

Əsərdə hüsn və eşq məsələlərinə də xeyli yer verildiyindən bəzən onu «Hüsn və eşq» də adlandırırlar. Əslində isə burada əsas məqsəd insan ruhunun sərgüzəştini sənətkarın bədii fantaziyası, dünyagörüşü, elmi-fəlsəfi düşüncə tərzini çərçivəsində oxucuya çatdırmaqdır. Onun «Ruhnamə», başqa sözlə desək, ruh haqqında əsər adlandırılması da bununla əlaqədardır.

Təsəvvüf təliminə görə insanın cismani həqiqətindən çox-çox əvvəl yaranmış ruha vücud sevgisi verilmişdir. Ona görə də aləmi-lahutda (ilahi aləmdə) qərar tutmuş ruh Xaliq tərəfindən hökm olunduğu məqamda «qövsü-nüzul»a (enmə qövsü) girir. Mülk aləminə enib dörd ünsürdən ibarət cismə daxil olur. Müəyyən müddət insan bədəni ilə yaşayıb (həm də bədəni canlı varlıq olaraq yaşadıb) sonra onu tərk edərək yenidən əslinə, gəlidiyi aləmə qayıdır. «Səhhət və Məraz»da da bu macərə nağıl edilir. Bir insan ömrünün yaşayış həddləri çərçivəsində ruhun başına gələn hekayət şəklində söylənilir. Müəllif hadisələri folklorvari girişlə başlayır. Yəni onu ravinin dili ilə nəql edir. Göstərir ki, Cəbrut aləmində (cəlal və əzəmət aləmi) doğulmuş, lahut fəzasında (ilahi aləm) məskunlaşmış Ruh adlı zatı təmizin başına səfər havası düşür. O, aləmi-nasuta (insanlar aləminə) enib bədən mülkünü görür və xoşlayır. Bu mülkdə qərar tutur.

Sənətkar insan bədənini ayrıca bir səltənət kimi təsvir edir. Ruh burada müxalifətdə olan, lakin bir-birindən ayrı yaşamaları mümkün olmayan Qan, Səfra, Bəlgəm və Sevda kimi varlıqlar görür. Onlar bir-birləri ilə ziddiyyət təşkil etsələr də, birlikdə bədənin yaşamasının səbəbkarlarıdır və əxlat hesab olunurlar. Ona görə də rüknlər adlanırlar. Ümumiyyətlə, dörd ünsürdən ibarət bədən zidd varlıqların birləşməsinin məskənidir. Məsələn, acı – şirin; quruluq – rütubət; hərarət – soyuqluq; qəm – fərəh; qorxu – ümid; ədavət – məhəbbət və s. Müəllif bu cür həm konkret, həm də abstrakt varlıqların insan cismindəki rolunu, vəzifəsini məharətlə açıb göstərir.

Ruh Bədən diyarında Məzacla evlənir və onların Səhhət adlı övladları dünyaya gəlir. Deməli, sənətkarın qənaətinə görə Səhhət Ruh ilə Bədənin qovuşmasından nəşət tapır.

Ədib insan vücuduna aid istər konkret, istərsə də mücərrəd mövcudatı dəqiqliklə təsvir obyektinə çevirir. Bədən məmləkətində Dimağ, Ciyər və Ürəkdən ibarət üç abad şəhər görən Ruh onları səyahətə çıxır. Hər bir orqanın xüsusi xidmətçiləri, bu xidmətçilərin də məxsusi vəzifələri vardır. Vücud diyarının abadlığını, cah-cəlalını təmin etməkdə həmin xidmətçilərin mühüm rolu vardır. Ruh əvvəl Dimağ qələsini gəzir. Burada on muzdur çalışır; eşitmə, görmə, iybilmə, dadbilmə, sürtünmə hissi, xəyal, vahimə və s. Daha sonra Ciyər şəhərinə səyahət edən Ruh burda da cismin və sağlamlığın keşiyində dayanan qulluqçular görür. Nəhayət, Ürək şəhərinə gələn Ruh oranı xoşlayır və orada qərar tutur.

Ancaq burada bir-birinə əks varlıqlarla üzləşir: Ümid – Qorxu, Məhəbbət – Ədavət; Fərəh – Qəm. Birincilər xeyirə, ikincilər şərə xidmət edirlər. Ona görə də Səhhət şəfa əhli olan Ümid, Fərəh və Məhəbbəti saxlayıb, cəfa əhli sayılan Ədavət, Qorxu və Qəmi Ürək şəhərindən qovur. Bu hadisə əsərin *düyükün nöqtəsi (zavyazka)* sayıla bilər. Çünki buraya qədər konfliktsiz davam edən süjet xəttində hadisələr məhz burada düyükünlənir. Konflikt, iki tərəf – müsbət və mənfi tərəflər arasında mübarizə başlanır. Daha doğrusu, qütbləşmə, cəbhələşmə baş verir.

Əsərdə ruhun cisimdəki macərələri və orqanizmdə baş verən tibbi-bioloji proseslər cəmiyyətə məxsus ictimai-siyasi hadisələrlə, ədavət və mənəmlikdən törəyən savaşı ehtirasları ilə uzlaşdırılır. Ürəkdən qovulmuş Qəm, Qorxu və Ədavət düşmənçiliyə başlayır. Tərəfdarlarını toplayır, qoşun düyəldir və Ürək şəhərinə hücum edirlər. Ruh gərgin, dramatik situasiya ilə üzləşir.

«Səhhət və Mərəz»də insanı idarə və mühazifə etməkdə ağılın roluna ciddi önəm verilir. Çıxış yolu tapmaqda aciz qalan Ruh Ümidin məsləhəti ilə Əql köməyə çağırır. Əqlin yardımı və tədbiri ilə birinci hücum dəf edilir. Ancaq fürsət tapıb qaçmağı bacaran Ədavət Mərəzlə birləşib Ürəyə yeni hücum təşkil edir.

Sənətkar xəstəliyin baş vermə səbəbləri və müalicə üsulları barədə maraqlı elmi mühakimə və mülahizələr irəli sürür. Bu mühakimə və mülahizələr orta əsrlərdə şərq təbabət elminin nailiyyətlərinə əsaslanır. Müəllifin fikrincə bir çox xəstəliklərin səbəbləri orqanizmdə baş verən maddələr mübadiləsindəki tarazlığın pozulması ilə bağlıdır. Həmin tarazlıq və nizamın bərpa edilməsi xəstəliyin müalicəsində mühüm vasitələrdəndir. Pəhriz deyilən vasitələr içərisində xüsusi əhəmiyyət kəsb edir.

Növbəti hücum zamanı Mərəz quru və soyuq qida vasitəsi ilə Bədənə daxil olur. Qan, Bəlgəm, Səfra və Sevda kimi əxlatın hər birinə ayrılıqda yanaşib onların vasitəsi ilə Bədənə rəxnə salmaq, onun növrağını pozmaq istəyir. Lakin yenə Əql köməyə gəlir. Pəhriz vasitəsilə təhlükəni aradan qaldırır. Bununla belə Əql hüdudludur. O, bütün işlərin öhdəsindən gəlmək qüdrətinə malik deyil. Belə ki, Mərəzin yeni hücumu zamanı Əql aciz qalır. Məzac köhnə dostları Əxlatı məzəmmət etməklə məsələni qaydaya salır, təhlükəni sovuşdurur.

Beləliklə, nizama düşən, cah-cəlal qazanan Bədən mülkündə Ruhun fərəhli, əzəmətli dövrünü başlayır. O, Hüsnə vurulur və Eşqə meyl edir. Hüsnə vurğunluq onu qafilə, özündən xəbərsizə çevirir. Başqa sözlə, Hüsn və Eşqin cilvəsi, füsunkarlığı və bundan doğan «*heyrət onu bir dərəcəyə yetirdi ki, ixtiyar cilovunu əlindən verdi və özündən xəbərsizlik vadisinə düşdü*».

Əsərdə Ruhun Hüsn və Eşqlə hekayəti dolğun obrazlarla, sirayətəddici bir pafosla təsvir edilir. Əslində bu, Ruhun vücud məmləkətində ən fərəhli, məsud və kənar qayğılardan azad yaşayış zamanıdır: «*Ruh kəməli-əzəmətlə yüksək bir dərəcəyə çatdı. Onun keyfiyyəti cövhərə, cövhəri cismə və cismi ərəzə tam bir lətafət verdi. Gözəlliyi, işvəsi, sevimliliyi həddən aşdı. Köhnə dostların da onunla müsahib (həmsöhbət, yoldaş) olmaq ləyaqəti qalmadı*».

Bu məsud yaşayış dövründə Ruhun qayğıları ancaq Hüsn və Eşqlə bağlanır. Hüsnə vurğun və şeydalıq yolu tutmuş qafilə Ruh Eşqin məsləhəti ilə vücuda məxsus Hüsnün surətini çəkdirir və onu idrak xəzinəsində əmanət kimi saxlatdırır. Lakin mülk aləmində əbədi heç nə olmadığı kimi Ruhun məsud yaşayışı, fərəhli şeydalığı da uzun sürmür. O, Eşqin məsləhəti və həmdəmliyi ilə Bədən ölkəsini səyahətə çıxır. Müəllif bu səyahət zamanı Bədənin ayaqdan başa qədər çeşidli üzvlərini, hüsn elementlərini yaddaqalan, cazibədar lövhələrlə təsvir edir. Nəhayət, öz məskəninə qayıdan Ruh tamamilə fərqli bir mənərə ilə üzləşir. Könül şəhərinə rəxnə düşmüş, onun növrağını pozulmuşdur. Bədən ölkəsi viranərə çevrilmiş, Hüsndən əsər-ələmət qalmamışdır. Eşq bütün bunların səbəbini Ruha aydınlaşdırır. Qəflətdən oyanan, həqiqətləri anlayan Ruh artıq Bədən səltənətində qalmağın mümkün olmadığını görür.

O, müvəqqəti olaraq məskunlaşdığı bu diyarla vidalaşmalı və əlaqəni kəsməli olur. Bütün məcarələr, qeylü-qallar, qayğılar arxada qalır. Ruh vücudu tərk edir: «*Ruh bu məqama yetişəndə «Cəbərut» və «Lahut» aləmlərini gördü. Əsl mənzilinə çatdı və yolkəsənlərin qeydindən qurtardı. İşin sonunda özünü özünə çatdırdı. Məşuqluq və Aşiqlik o xəlvətdən xaricdə qaldılar.*

«Səhhət və Məraz»dəki əsas ideya istiqamətlərindən biri belə bir qayənin ifadəsinə yönəlir ki, ruh əbədi, cisim isə müvəqqətidir. Daimi olan Ruh ona təlqin edilən vücud sevgisinə görə insanların yaşadığı fiziki varlığa enir, müəyyən zaman çərçivəsində vücudla qovuşub onunla birlikdə ömür sürür. Maddi aləmin zaman, məkan və hərəkət (dialektika) ahənginə tabe olur. Lazımi məqamda isə onu tərk edib öz əslinə qayıtmalı olur. Deməli, Ruh əbədi, bədən isə öteridir. Yalnız müəyyən zaman intervalında mövcud ola bilər. Bu, cisim və hadisələr aləminin dəyişməz xassəsidir.

«**Şikayətnamə**» («**Nişançı Paşaya məktub**»). M.Füzulinin Azərbaycan dilində nəsr ilə yazdığı **beş məktubu** gəlib bizə çatmışdır: Nişançı Paşaya məktub; Bağdad qazisi Əlaəddinə məktub; Mosul mirləvisi Əhməd bəyə məktub; Bəyazid Çələbiyə məktub; Ayaz Paşaya məktub.

Bu nəsr örnəkləri içərisində Nişançı Paşaya ünvanlanmış və əsasən, «Şikayətnamə» adı ilə tanınan məktub daha çox məşhurdur.

Əslində bədii növ və janr istiqaməti etibarını ilə həmin nümunə bədii əsərin tələbləri çərçivəsindən fərqli məqsəd üçün qələmə alınmışdır. Belə demək mümkünsə, o, şikayət məktubudur. **Epistolıyər janrda, işgüzar üslubdadır.** Bununla belə müəllifin bədii zəkası bu şikayət məktubuna da öz sığalını çəkmiş, onu söz sənətinin əlvan rəngləri ilə bəzəmiş, tərəvətli libas geyindirmiş, bədii əsər səviyyəsinə yüksəltmiş və bədii nəsr tariximizin yaddaşına həkk etmişdir.

Janrın tələbinə müvafiq olaraq həcmcə kiçik ölçüyə malik bu məktub kəskin ruhu, satirik məzmunu, ifşaedici ideya kəsəri etibarını ilə diqqəti cəlb edir. Əslində «Şikayətnamə» dövlət səviyyəsində baş verən özbaşınalığa və cinayətkarlığa qarşı yönələn kəskin ittiham və ifşa aktıdır. Burada biz üç tərəf görürük: şair, sultan və aşağıdan yuxarıya qədər onun (sultanın, başqa sözlə dövlətin) məmurları. Şair öz başına gələn əhvalat, sosial fakt əsasında sultanı və onun məmurlarını istehza və tənqid hədəfinə çevrir. Mikromühitdəki eybəcərliyi makromühitdəki eybəcərliyin detalı, sübutu kimi tipikləşdirir. Kiçik bir məktubda dərin ümumiləşdirmə missiyasını yerinə yetirir və hətta tamah toruna düşdüyü üçün özünü də məzəmmət edir.

«Şikayətnamə» **avtobioqrafik** əsərdir və sənətkarın şəxsi həyatının müəyyən epizodu ilə bağlıdır. Müəllif əsərdə kiçik müqəddimədən sonra ərz edir ki, o, üzlət məqamında qərar tutub qənaət guşəsində sakit ömür sürərkən birdən başına qəribə sövdə düşür. Tamah əhlinin təmənnə və bədnamlıq yolunu tutur. Azı atıb ad-san, böyüklük, ucalıq həvəsinə düşür. Padşah lütfündən maddi fayda əldə etmək zövqünə uyur:

Ki, müqimi-məqami-üzlət ikən,

Sakini-guşeyi-qənaət ikən,

Başıma düşdü cah sevdası

Zövqi-əhli-təmə təmənnası.

Həvəsi-kəsbi-nəngü nam etdim,

Tələbi-rifəti-məqam etdim.

Təntənəli üslubla deyilən bu və bundan sonrakı misralarda əslində kəskin rişxənd vardır. Çünki «məzhəri-lütfi-padişah» olmaq həvəsinə düşən şairi aqibətdə nə gözləyir? Onu bu sövdəyə salan padşahın iltifatı, yəni ona verdiyi barat, ixtiyarnamədir. Ancaq nəticədə həmin ixtiyarnamə adi kağız parçasından fərqlənir. Hökmsüz və sənətkara xeyir əvəzinə əziyyət gətirən, onu pis adamların təhqir obyektinə çevirən bir əşyaya çevrilir. Ona görə də şair yazır:

Bilmədim kim, şikəstəhal oluram,

Həsəd əhlinə payimal oluram.

Təmə' əşrara xadim olmaq imiş,

Süfəhaya mülazim olmaq imiş.

Ümumiyyətlə, «Şikayətnamə» tarixi həqiqətlə bağlı qələmə alınmış əsərdir. Belə ki, Osmanlı hökmdarı Sultan Süleyman Qanuni şairə Bağdadın ovqaf idarəsindən ayda doqquz ağça təqaüd təyin edilməsi barədə barat verir. Füzuli həmin təqaüdü almaqdan ötrü ovqaf idarəsinə müraciət etsə də, cəhdi boşa çıxır. Məqsədinə nail ola bilməyən sənətkar bu məktubla Nişançı Paşaya öz şikayətini izhar edir. Məktubun məzmun və ideyası deyilən tarixi həqiqətin təcəssümü ilə əlaqədardır.

Füzuli sultanı və onun baratını da mərtəbəli ibarələrlə tərifləyir. Süleyman Qanunini ədalətin, vilayətpərvərliyin, qayğıkeşliyin hamisi adlandırır. Onun şairə ünvanladığı baratı isə «ərkanidövlətdən» ona yetişən «sədəti-imdad», «bəratı-humayun» hesab edir. Baratın ağ kağızını kafura, qara mürəkkəblə yazılmış yazılarını ənbərə, nöqtələrini parlaq ulduza oxşadır. Onun maarif nuru, irfan bəzəyi ilə süsləndiyini nəzərə çatdırır. Tərif üçün Quran ayələrindən də istifadəyə əl atır. Əslində isə deyilən tərif və tərənnümün içərisində ciddi ironiya, sətiraltı istehza vardır. Çünki şair hələ qarşıdakı hadisədən, ovqaf idarəsindən və ondan yuxarıdakı dövlət təsisatlarından, rütbə sahiblərinin əməllərindən xəbərsizdir.

Məktubda birinci hissədəki bu cür fərəhli, nikbin ovqatdan sonra ikinci hissədə qeyri-insani bir mənzərə ilə rastlaşırıq. Şair baratı götürüb ovqaf idarəsinə gedir. Əsl mahiyyət və məsələnin iç üzünü də bu zaman açılır. Füzuli buradakı adamların bir məmur kimi zahiri sima və davranış tərzinin neqativ çalarlarını üç cümlə ilə elə sərrast ifadə edir ki, əlavə şərhə ehtiyac qalmır. O, hekayətləri pərişan, səfadan məhrum, sədaqətdən uzaq bir insan yığnağı görür. Cəmiyyətləri hiylə torunu xatırladır. Məclisləri qaramal yığnağına bənzəyir. Hətta qaramaldan da alçaq məxluq təsiri bağışlayırlar: «*Bir cəm' gördüm, hekayətləri pərişan. Nə səfadan onda əsər, nə sidqən onda nişan var. Cəmiyyətləri dami-hiyəl, hüzzari-məclisləri «üləikə-kəl-ən'ami bəlhüm əzəllü», hərəkəti-nahəmvarları məsabeyi-sühani-ruh və kəlimate-pürazarları müşabeyi-əmvaci-tufani Nuh*» .

Onların idarəyə işi düşən vətəndaşa münasibətlərində də təmənnə və etinasızlıq vardır: «*Salam verdim – rüşvət deyildir deyü almadılar. Hökm göstərdim – fəidəsizdir deyü mültəfit olmadılar*» – sözləri bu münasibətin bariz ifadəsidir.

Ovqaf idarəsinin işçiləri ilə şair arasındakı lakonik mükəlimə dövlət məmurlarının əməl və xarakterini aydın şəkildə ortaliğa qoyur:

Dedim: — Bəratımın məzmunu nə üçün surət bulmaz?

Dedilər: — Zəvaiddir, hüsuli mümkün olmaz.

Dedim: — Böylə övqaf zəvaidsiz olurmu?

Dedilər: — Zəruriyyəti-asitanədən ziyadə qalırsa, bizdən qalırmi?

Dedim: — Vəqf malın ziyadə təsərrüf etmək vəbaldır.

Dedilər: — Ağçamız ilə satın almışız, bizə hələldir.

Dedim: — Hesab alsalar, bu sülukunuzun fəsadı bulunur.

Dedilər: — Bu hesab qiyamətdə alınır.

Dedim: — Dünyada dəxi hesab alınır xəbərin eşitmişiz.

Dedilər: — Ondan dəxi bakimiz yox, katibləri razı etmişiz.

Qısa mükəllimədəki cavablar onu göstərir ki, rüşvətxorluğa qurşanan təkə buradakı işçilər deyil. Aşağıdan yuxarıya dövlət təsisatının müxtəlif pillələrində dayanan məmur gürhunun əksəriyyəti bu cinayətdə əlbir və şərikdirlər. Cinayət və özbaşınalıq o həddə çatmışdır ki, hətta sultanın verdiyi hökmə məhəl qoyulmur. Sultan baratının dəyəri və qüvvəsi isə ondan ibarətdir ki, vətəndaş «*müdam fəidəsiz cidə et*»sin, «*namübarək üzlər görüb, namülayim sözlər eşit*»sin.

Məmurların şairə verdiyi cavablar hamıya verilən standart, əvvəlcədən hazır, şablonlaşmış cavabları xatırladır.

Nəhayət, suallarına cavabdan qeyri bir şey verilmədiyini görə sənətkar mücadiləni tərk edib məyus və pərişan halda geri qayıtmalı olur.

Üçüncü hissədə müəllif yenidən baratın təsvirini verir. Ancaq başqa səpkidə və başqa tərzdə. Göstərir ki, mən baratdan təhqir və əziyyət gördüyüm üçün utanır, ona nifrət edirdim. O isə bəla və əziyyət verdiyi səbəbindən məndən xəcalət çəkirdi:

Mən ona fitnə, ol mənə afət,

Mütənəffir mən ondan, ol məndən.

Mən ona qüssə, ol mənə möhnət,

Mütənəkkir mən ondan, ol məndən.

Füzulini narazı salan və onun istehzasına səbəb olan başqa bir məsələ də vardır. Bu da sultanın ona «zəvaiddən» təqaüd ayırmasıdır. O, məktubun sonuna doğru həmin məsələyə toxunur. «Zəvaid» dövlət xəzinəsinin könüllü vergilər əsasında formalaşan ikinci dərəcəli hissəsidir. Bu vəsait ölkə daxilində ikinci dərəcəli işlərə xərclənir. Şair bir istedad sahibi kimi bu qədər ucuz tutulmasını özündən ötrü təhqir sayır. Mətləbini, incikliyi kinayəli təşbehlərlə bəyan edir. Hamıdan və hər şeydən, hətta heyvanlardan da aşağı mərtəbədə tutulduğunu söyləyir. Kəskin sarkazmla göstərir ki, yəqin sultan bununla mənə öz mərtəbəmi başa salmaq, «onun yanında hətta daş və torpaq qədər» dəyərim olmadığını bildirmək istəyir.

«Şikayətnamə» **satirik nəsrimizin** mükəmməl nümunələrindəndir. Burada sənətkar cəmiyyətdə və dövlət təsisatlarındakı qanunsuzluğu, özbaşınalığı, bürokratiyanı, rüşvətxorluğu birbaşa ifşa edir. Əsər real hadisələrdən danışır və realist ədəbi metodun tələbləri, qanunları fazasında qələmə alınmışdır. Müəllif istehsa və rişxənd dolu bədii-işgüzar fəndlə oxucuya yaşadığı ölkədə yuxarıda sadaladığımız neqativ halların baş alıb getdiyini çatdırmaq istəyir. Gör qanunsuzluq və özbaşınalıq hansı həddə çatıb ki, ölkə başçısının hökmü işləmir, kəsərdən düşüb. Bu isə nəticədə dövlətin xəstələnməsinə və çürüməsinə gətirib çıxaran əlamətlərdir.

«Şikayətnamə» bədii cəhətdən də Füzuliyənə bir üslub və əda ilə yazılmışdır. Qafiyəli nəsr – səc' şəklindədir. Müəllif məktuba söylədiyi mətləblərin təsir gücünü artıran bir neçə şeir parçası da əlavə etmişdir.

Ədəbiyyat

1. **Araslı H.** Böyük Azərbaycan şairi Füzuli. Bakı, 1958
2. **Araslı H.** Azərbaycan ədəbiyyatı: tarixi və problemləri. Bakı, 1998
3. **Babayev Y.** Azərbaycan ədəbiyyatı tarixi (XIII-XVIII əsrlər). Bakı, 2018
4. **Əliyev S.** Füzulinin poetikası. Bakı, 1986
5. **Füzuli M.** Əsərləri, 5 cildə (tərtib edəni: Araslı H.), V c., Bakı, Elm, 1985
6. **Füzuli M.** Əsərləri, 6 cildə (tərtib edəni: Araslı H.), II cild, Bakı, 1958
7. **Füzuli M.** Seçilmiş əsərləri. 2 cildə. I c. (lirik əsərləri-şərhlərlə. Tərtib edəni: Yusifli X.) Bakı, 2005; II c. (epik əsərləri-şərhlərlə. Tərtib edəni: Xəliloğlu S.), Bakı, 2005
8. **Füzuli M.** Hədiqətüs-süəda (tərtibçilər: Səfərli Əlyar, Nağısoylu Möhsün, Göyüşov Nəsim), Bakı, 1993
9. **Füzuli M.** Bəng və Badə (tərtib edib nəsrə çevirəni, müqəddimə və şərhlərin müəllifi: Əliyev S.). Bakı, 1993
10. **Hikmət İ.** Azərbaycan ədəbiyyatı tarixi. 2 cildə, II c., Bakı, 1928
11. **Köçərli F.** Azərbaycan ədəbiyyatı. 2 cildə. I c., Bakı, 1978

FORMS OF ORGANIZATION OF CLASSES ON SPEECH DEVELOPMENT OF
SCHOOLCHILDREN

MƏKTƏBYAŞLI UŞAQLARIN NİTQİNİN İNKİŞAF ETDİRİLMƏSİ ÜZRƏ
KEÇİRİLƏN DƏRSLƏRİN TƏŞKİLİ FORMALARI

PERİ PAŞHAYEVA

Azərbaycan Devlet Pedagoji Üniversitesi
(Ü. Hacıbəyov-68)

ÖZET

Konuşma gelişimi öncelikle Azerice dili derslerinde gerçekleşir. Geleneksel olarak haftada bir saat tutarlı konuşmayla ilgili özel derslere ayrılır. Burada: makaleler, sunumlar, sözlü hikayeler vb. aittir.

Ancak okul çağındaki çocukların kelime dağarcığını zenginleştirme, cümle kurma, metinleri tanıma, fikirlerini ifade etme çabaları ister dil ister diğer konularda olsun tüm derslerde gözlemlenebilir. Ana işlev özel konuşma dersleriyle gerçekleştirilir: konuşmalar, makaleler, sunumlar, retorik dersleri vb. Dolayısıyla dersleri konuşma gelişimi açısından sınıflandırarak dört türe ayırabiliriz.

Her durumda retorik programlarındaki dersler ana dili ders sisteminden ayrılmamalıdır çünkü bu dilde sistem, dil yapısı, konuşma, edebiyat ayrılmaz bir bütünlük oluşturur. Bir insanın aklını, aklını, manevi dünyasını ve belagatini zenginleştirmenin tek yolu "kelimeyi tapınağa koymaktır".

Dilin tüm tezahürleriyle incelenmesi, konuşma, iletişim, düşünce, biliş, nesiller arası iletişim ve kişisel farkındalık için ona hakim olmayı amaçlamaktadır. Çünkü dil kişiliğin oluşması ve gelişmesinin okuludur.

Konuşma, öğrenciyi sürekli olarak insanlar arasındaki ilişkiler sistemi, biliş ve yaşam çeşitliliği ile tanıştıran bir sosyal yaşam okuludur. Tanınmış dilbilimciler: M.V.Lomonosov, F.I. Sherba, A.M.Peshkovski'yi gördü ve vurguladı. Temelde dilin kendisi, sistemi, fonetiği, kelime bilgisi, dilbilgisi okul çocukları tarafından konuşma ve metin yoluyla öğrenilir.

Dilin zenginliğine hakim olmak için en uygun olanı konuşma etkinliği türleridir. Bütün bunlar elbette edebi dil normlarına ve konuşma kültürünün tüm gerekliliklerine maksimum uyum sağlanarak gerçekleştiriliyor.

Anahtar kelimeler: konuşma, öğrenme süreci, anlatım gücü, konuşma hataları, cümle.

ABSTRACT

Speech development primarily occurs in Azerbaijani language classes. Traditionally, one hour per week is devoted to special lessons on coherent speech. Here belong: articles, presentations, oral stories, etc.

However, the efforts of school-age children to enrich their vocabulary, to construct sentences, to recognize texts, to express their ideas can be observed in all classes, whether in language or other subjects. The main function is carried out by special speech classes: speeches, articles, presentations, rhetoric lessons, etc. Therefore, we can classify lessons in terms of speech development and divide them into four types.

In any case, courses in rhetoric programs should not be separated from the native language course system, because in this language, the system, language structure, speech, literature form an inseparable whole. The only way to enrich a person's mind, intellect, spiritual world and eloquence is to "put the word in the temple".

The study of language in all its manifestations aims to master it for speech, communication, thought, cognition, intergenerational communication and personal awareness. Because language is the school of formation and development of personality.

Speech is a school of social life, constantly introducing the student to the system of relations between people, to the diversity of cognition and life. Well-known linguists saw and emphasized: M.V.Lomonosov, F.I. Sherba, A.M.Peshkovsky. Basically, the language itself, its system, phonetics, vocabulary, grammar are learned by schoolchildren through speech and text.

The most suitable for mastering the richness of the language are types of speech activity. All this, of course, is carried out with maximum compliance with the norms of the literary language and all the requirements of speech culture.

Keywords: speech, learning process, expressiveness, speech errors, sentence.

Nitqin inkişafı, ilk növbədə, Azərbaycan dili dərslərində baş verir. Ənənəvi olaraq, ardıcıl nitq üzrə xüsusi dərslərə həftədə bir saat ayrılır. Bura: esselər, təqdimatlar, şifahi hekayələr və s. aiddir.

Amma lüğəti zənginləşdirmək, daim cümlələr qurmaq, mətnlərlə tanışlıq, məktəblilərin öz fikirlərini ifadə etmək səyləri istər dil, istərsə də digər fənlər üzrə bütün dərslərdə müşahidə olunur. Əsas funksiyanı xüsusi nitq dərsləri yerinə yetirir: söhbətlər, esselər, təqdimatlar, ritorika dərsləri və s. Buna görə də dərsləri nitqin inkişafı baxımından təsnif edərək, dörd növünü ayırd edə bilərik.

Birinci növ Azərbaycan dili üzrə istənilən dərslər daxildir (oxu və ədəbiyyat, qrammatika və orfoqrafiya, yazı və s.), orada xüsusi nitq tapşırığı yoxdur. Lakin dərslər zamanı ekspressivliyi inkişaf etdirən söhbət və lüğət işi aparılır, intonasiya və oxuduqlarını təkrar danışmaq, cümlələrin tərtib edilməsi, onların yenidən qurulması, nitq səhvlərinin düzəldilməsi, nitq mədəniyyəti ilə bağlı digər işlər birinci növə daxildir;

İkinci növ, qrammatikanın, ədəbiyyatın, orfoqrafiyanın əsas planlaşdırılmış məqsədinə əlavə olaraq nitqlə əlaqəli bir fraqmentin təqdim olunduğu dərslərdir. Bu dərslər təxminən 10-20 dəqiqə arasında vaxt tələb edir. Yeni bir təkrarlama növü ilə tanışlıq, mətnin qurulması, leksik-semantik materialla tanışlıq (sinonimlər, antonimlər), yeni dərslərlik ilə, frazeoloji lüğət, məntiqi vurğu, qrammatik tapşırıqlarla bağlı mikro esselər yazmaq və s. daxildir. Müasir dərslərin strukturunda çox yayılmış bu fraqmentlər məktəblilərin nitq inkişafı sistemində öz mühüm yerini tutur.

Üçüncü növ, bütünlüklə kompozisiyaya, təqdimata, şifahi hekayələrə, səhnəciklərin təşkilinə, məruzələrə və s. həsr olunmuş dərslərdir. Dərslər nitq səhvlərinin təhlili, mətnin redaktəsi, kompozisiya üzərində işləmə, ən yaxşı oxucu üçün müsabiqələr, sinifdən kənar dərslər kimi ekskursiyalar, kitabxanada dərslər zamanı istifadə olunur.

Dördüncü növ, öz proqramına uyğun gələn ritorika dərsləridir. Artıq qeyd edildiyi kimi, onların mövzuları təkrarlanmamaq üçün esselərin təqvim planına uyğun olmalıdır.

Hər halda, ritorika proqramlarında dərslər ana dili dərsləri sistemindən ayrılmamalıdır, çünki bu dildə sistem, dilin quruluşu, nitq, ədəbiyyat ayrılmaz bir vəhdət təşkil edir.

İnsanın intellektini, zehni, mənəvi dünyasını və ritorikasını zənginləşdirməyin yeganə yolu “sözün məbədə daxil edilməsidir”. [1, 153]

Dilin bütün təzahürləri ilə tədqiqi onun nitq, ünsiyyət, düşüncə, idrak, nəsilər arasında əlaqə, özünüdərək üçün mənimsəmə məqsədi daşıyır. Çünki dil şəxsiyyətin formalaşması və inkişafı məktəbidir.

Nitq şagirdi daim insanlar arasında münasibətlər sisteminə, idrakına, həyatın müxtəlifliyinə daxil edən sosial həyat məktəbidir. Bunu görkəmli dilçilər: M.V.Lomonosov, F.İ.Buslaev, L.V.Şerba, A.M.Peşkovski görmüş və vurğulamışlar. Mahiyyət etibarı ilə dilin özü, onun sistemi, fonetikasi, lüğəti, qrammatikası məktəblilər tərəfindən nitq və mətn vasitəsilə öyrənilir. [2, 98]

Dilin zənginliyini mənimsəmək üçün ən əlverişlisi nitq fəaliyyətinin növləridir. Bunlara aşağıdakılar aiddir:

- dinləmək – başqasının şifahi nitqini qavramaq bacarığı;
- danışmaq, yəni öz fikirlərini səs, akustik, kodla ifadə etmək;
- oxumaq, yəni qrafik kodda ifadə olunan başqasının fikirlərini qavramaq, anlamaq;
- yazı – qrafik kod işarələrindən istifadə edərək öz fikirlərini ifadə etmək.

Bütün bunlar, təbii ki, ədəbi dil normalarına, nitq mədəniyyətinin bütün tələblərinə maksimum riayət etməklə həyata keçirilir.

Lakin adları çəkilən nitq növləri yalnız xarici nitqdır, nitq aysberqinin dəniz səthindən yuxarı qalxan nisbətən kiçik bir hissəsidir. [4, 68-69]

Onun əsas hissəsi, xarici nitqin bütün əsası daxili, əqli nitqdır.

Unutmaq olmaz ki, insan daxili, zehni nitq aləmində yuxu və ya tam istirahət istisna olmaqla, həmişə yaşayır. Deməli, düşüncə təkcə xarici nitq vasitəsilə deyil, həm də öz-özünə inkişaf edir. Üstəlik, insan ən çətin problemləri öz düşüncələrində “özünə” həll edir. Xarici nitq əla nəzarətdir, çünki ondakı düşüncə çox sərt linqvistik formalar alır.

Məktəb nitqin çoxşaxəli mənimsənilməsinə təmin edir: burada nitq idrak, öyrənmə aləti rolunu oynayır və şagirdi sənətlə tanış edir: söz sənəti kimi ədəbiyyata, vokal musiqiyə, teatra sövq edir, eyni zamanda nitq şagirdi ictimai fəaliyyətlə tanış edir.

Bunlar nitqin və dilin inkişafının bütün sahələri və təşkilati formalarıdır. Məktəblilər həvəslə xorda oxuyur, tamaşalarda iştirak edir, məktəb radio və televiziyasında çıxış edir, qəzet və jurnallar nəşr edir, məktublər yazır, kitab müzakirələrində fəal iştirak edirlər.

Nitq insanın özünü tanıması, özünü dərk etməsi, özü ilə ünsiyyət qurması, özünü ifadə etməsinin dünyasıdır.

Nitq vasitəsilə məktəblilər yaradıcı fəaliyyətə, yeni dəyərlərin yaradılmasına cəlb olunurlar. Yaradıcılıq istəyi məktəblər üçün xarakterikdir: bu, gənclik və ümid dünyasıdır, burada torpaq yaradıcılıq üçün əlverişlidir, ağıl və yaxşılıq üçün ruhlandırıcı axtarışlar sönmür. İnsan yaradıcılıqda öz xoşbəxtlik idealını görür. [3, 121]

Psixoloqlar nitq aktını yaradıcılıq kimi tanıyırlar. Nitqin inkişafında yaradıcı fəaliyyətin elementləri üç mərhələdən keçir:

- a) normal tədris kursuna yaradıcı elementlərin daxil edilməsi;
- b) dilin və nitqin yaradıcılıq kimi öyrənilməsi;

c) linqvistik və nitq yaradıcılığı - şeir, sənətin digər əlçatan formaları vasitəsilə fərdin özünü ifadə etməsi.

Bu addımlar şagirdi yüksəldir. Şagird şəxsiyyətə, şüurlu fəaliyyətin, ictimai münasibətlərin subyektinə çevrilir, daxili mənəvi aləmini zənginləşdirir.

Son onilliklərdə dilçilikdə linqvistik şəxsiyyət fenomeni öyrənilir. Bu tədqiqatlara uyğun olaraq şagirdin nitq inkişafı, dilə yiyələnməsi, nitq mexanizmləri, dil mədəniyyəti, ikidillilik, məktəbdə artıq formalaşmağa başlayan fərdi üslubu vardır.

Şagirdin şəxsiyyət kimi formalaşması üçün əsas şərtlər bunlardır:

a) məktəbdə yaradıcı mühit, ailədə yüksək mədəniyyət və mənəviyyət nəticəsində yüksək ümumi inkişaf;

b) şagirdin inkişaf etmiş maraq dairəsi, onun meylləri, hobbiləri;

c) liderlik istəyinə qədər yüksək şəxsi və ictimai fəallıq;

ç) ana dilinin bütün aspektləri üzrə səliss danışmaq, nitq mexanizmlərində heç də az olmayan səliss danışmaq qabiliyyəti, yaxşı ünsiyyət bacarığı.

Təfəkkürlə bilavasitə bağlı olan nitq iki funksiyanı yerinə yetirir o, bir tərəfdən başqaları ilə ünsiyyət vasitəsidir, digər tərəfdən təfəkkür formasıdır. Belə ki, insan daxili nitqin köməyi ilə sözlərlə fikirləşir. Uşaq ulu babalarımızın əsrlərdən bəri qoruyub saxladığı və nəsillərdən nəsillərə ötürdükləri bəşəri təcrübəni, biliyi və bacarığı nitqin köməyi ilə yaşlılardan öyrənir. Nitqin köməyi ilə uşağın şəxsi təcrübəsi zənginləşir, müstəqilliyi artır, təfəkkürü inkişaf edir. Yaşlılarla, yaşlıları ilə ünsiyyət uşağın ümumi inkişafının mühüm şərtidir. Ünsiyyət və fikir mübadiləsi silahı olan dil öz funksiyalarını yalnız nitqdə yerinə yetirir.

Şagirdlərlə nitq səsləri üzərində iş dilimizin fonetikasi və orfepiyasına əsaslanır. Bunun əsasında sözlərin aydın, səliss, dilin normalarına uyğun tələffüzü formalaşdırılır. Şagirdlərin nitqinin inkişafında böyüklərin nitqi anlaşıqlı rola malikdir. Ona görə də uşaqların valideyinləri, müəllimlər şagirdlə ünsiyyətdə ədəbi dilin normalarına riayət etməlidirlər. Aparılan bu işlər şagirdlərin məktəbdə müvəffəqiyyətlə oxumalarını təmin etməyə imkan yaradacaqdır.

Ədəbiyyat

1. Veysova Z.A. Fəal (interaktiv) təlim texnologiyası. "Kurikulumların hazırlanması və tətbiqi", Bakı, "Kövsər", 2008, s.153-157.
2. Bondarenko A. A. Yeniyyətlər arasında ədəbi tələffüz bacarıqlarının formalaşması. M., 1992, 110 s.
3. Ladizenskaya T. A. Uşaq ritorikası: 1-4 sinif şagirdləri üçün dərsliklər. M., 1992, 197 s.
4. Lvov, M. R. Kiçik məktəblilər üçün nitqin inkişafı üsulları. M., 1985, 121 s.

INNOVATIVE MEASURES TO INCREASE THE MOTIVATION OF SCHOOL
CHILDREN IN READING LESSONS

OXU DƏRSLƏRİNDƏ KİÇİK MƏKTƏBYAŞLILARIN MOTİVASİYASINI
ARTIRMAQ ÜÇÜN INNOVATİV TƏDBİRLƏR

ARZU KARİMOVA

Azərbaycan Devlet Pedagoji Üniversitesi

(Ü. Hacıbəyov-68),

ORCID: 0000-0002-2662-6015

ÖZET

Makalede ilköğretim öğrencilerinin sınıftaki motivasyonunu artırmaya yönelik yenilikçi yöntemlerden bahsediliyor.

Öğrenci motivasyonunu artırmaya yönelik yenilikçi yöntemler, öğrenmeye ilgi sorununun çözülmesine ve eğitimin modern koşullar dikkate alınarak uygulanmasına olanak tanır. Öğretmen kendi gereksinimlerini öğrencinin gerçek yetenekleri ve davranışlarıyla doğru bir şekilde ilişkilendirmelidir. Aşırı kontrol ve katılık, öğrencinin bağımsız olarak hedefler belirleme ve onlara ulaşma yeteneğini geliştirmesine izin vermeyecektir.

Bu gibi durumlarda motivasyonun artırılması konusu son derece önemlidir ve öğretmenin tüm eğitim faaliyetlerinin içeriği üzerinde düşünmesi gerekir. Ders içi ve ders dışında kullanılan teknikler geliştirilmelidir. Yenilikçi yöntemlerin okuma derslerinde öğrenme motivasyonunu artırmaya ve öğrencilerde bilişsel aktiviteyi artırmaya yardımcı olduğu sonucuna varılabilir.

Ne yazık ki on yıl önce işe yarayan teknikler artık motivasyon üzerinde gerekli etkiyi sağlayamıyor. Dolayısıyla genç okul çocuklarının motivasyonunu artırmanın daha etkili yollarını seçme sorunu geçerliliğini kaybetmiyor.

Öğrencilere kitaplardan öğretmek eğitimin ayrılmaz bir parçasıdır. Ancak dijitalleşme ve yeni teknolojiler dünyasında öğrenci kitabın değerini kaybedebilmektedir. Öğretmen öğrencilere bilginin oluşturulan her şeyin metne dayandığını göstermelidir. Bunun için öğretimde yenilikçi teknik ve yöntemlerin uygulanması gerekmektedir. Yenilikçi öğretim yöntemleri, yeni teknolojik olanakları dikkate alan, modern gerçeklere dayanan öğretim yöntemleridir.

Anahtar kelimeler: motivasyon, öğrenci, öğretim süreci, ilköğretim, yenilik.

ABSTRACT

The article talks about innovative methods to increase the motivation of primary school students in the classroom.

Innovative methods for increasing student motivation allow solving the problem of interest in learning and applying education taking into account modern conditions. The teacher must correctly relate his needs to the student's real abilities and behaviors. Excessive control and rigidity will not allow the student to develop the ability to independently set goals and achieve them.

In such cases, the issue of increasing motivation is extremely important and the teacher needs to think about the content of all educational activities. The techniques used inside and outside the lesson should be developed. It can be concluded that innovative methods help to increase learning motivation in reading lessons and increase cognitive activity in students.

Unfortunately, the techniques that worked ten years ago no longer provide the necessary effect on motivation. Therefore, the question of choosing the most effective ways to increase the motivation of young school children does not lose its validity.

Teaching students from books is an integral part of education. However, in the world of digitalization and new technologies, students can lose the value of books. Teachers should show students that everything that is created in knowledge is based on text. For this, innovative techniques and methods must be applied in teaching. Innovative teaching methods are teaching methods that take into account new technological possibilities and are based on modern realities.

Key words: motivation, student, teaching process, primary school, innovation.

Məqalədə ibtidai sinif şagirdlərinə dərstdə motivasiyanın artırılması üçün innovativ üsullardan bəhs edilir.

Şagirdin motivasiyasını artırmaq üçün innovativ üsullar öyrənməyə maraq problemini həll etməyə və müasir şərtləri nəzərə alaraq təlimi həyata keçirməyə imkan verir. Müəllim öz tələblərini şagirdin faktiki imkanları və davranışı ilə düzgün əlaqələndirməlidir. Normadan artıq nəzarət və sərtlik şagirdin müstəqil olaraq məqsəd qoymaq və ona nail olmaq qabiliyyətini inkişaf etdirməsinə imkan verməyəcəkdir.

Belə şəraitdə motivasiyanın artırılması məsələsi son dərəcə vacibdir və müəllim bütün təhsil fəaliyyətinin məzmunu üzərində düşünməlidir. Dərs zamanı və dərstdənkənar vaxtlarda istifadə olunan texnikalar işlənilib hazırlanmalıdır. Belə qənaətə gəlmək olar ki, innovativ üsullar öyrənmə motivasiyasını və oxu dərslərində şagirdlər arasında idrak fəallığını artırmağa kömək edir.

Təhsil almaq hər bir insan üçün məcburi tələbdir. Müasir təhsil mütləq şəkildə şagird şəxsiyyətinin inkişafını əhatə edir. Bir insanın təhsili, ilk növbədə, onun ehtiyac və motivləri sisteminin inkişafından ibarətdir, çünki təhsil motivasiyasının növü və şəxsiyyət xüsusiyyətləri təhsilin keyfiyyət göstəricisidir.[1,12]

Hər hansı bir insan üçün yeni bilik əldə etmək çətin və çox enerji tələb edən bir prosesdir. Odur ki, müəllim öz təcrübə və biliklərini şagirdlərinə ötürməklə onlara dəstək olmalı, elə öyrətməlidir ki, onlar yenilikləri öyrənməyə maraq göstərsinlər.

Elkonin D.B., Bozoviç L.I., İlyin E.P. kimi böyük rus müəllimləri və psixoloqları ibtidai sinif şagirdlərinin tədrisinin vasitə və üsulları adlandırılan motivasiya məsələsinin artırılması yolunu öyrənmişlər. Hazırda şagird sürətlə dəyişən həyatda bir çox müxtəlif amillərin təsirinə məruz qalır. Təəssüf ki, on il əvvəl işləyən texnikalar artıq motivasiyaya lazımi təsir göstərə bilmir. Beləliklə, kiçik yaşlı məktəblilərin motivasiyasını artırmaq üçün daha təsirli yolların seçilməsi məsələsi aktuallığını itirmir. [2, 201]

Şagirdə kitabdan öyrətmək təhsilin ayrılmaz dəyəridir. Ancaq rəqəmsallaşma və yeni texnologiyalar dünyasında şagird kitabın dəyərini itirə bilər. Müəllim isə şagirdlərə göstərməlidir ki, informasiyada yaradılmış hər şey mətn əsasında qurulur. Bunun üçün tədrisdə innovativ texnika və metodlara müraciət etmək lazımdır. İnnovativ təlim metodları yeni texnoloji imkanlar nəzərə alınmaqla müasir reallıqlar üzərində qurulmuş tədris metodlarıdır. İnnovativ tədris metodlarının spesifikasiyi aşağıdakılardan ibarətdir:

–innovasiya cari motivasiya problemini həll edir;

–yeniliklərdən səriştəli istifadə şagird şəxsiyyətini inkişaf etdirir;

–bu innovativ üsullardan istifadə etməklə məktəbin digər keyfiyyət komponentləri də dəyişir.

Nəticədə, şagirdin motivasiyasını artırmaq üçün innovativ üsulları öyrənməyə marağı artır və müasir şərait nəzərə alınmaqla təlimi həyata keçirmək problemini həll etməyə imkan verir.

İbtidai məktəbdə təhsil almaq üçün motivasiya məsələsi yeni keyfiyyət standartına və Dövlət Təhsil Standartlarına keçidlə əlaqədar xüsusilə aktualdır. Müasir təhsil məkanının yaranan imkanları (məsələn, rəqəmsal təhsilin sürətli inkişafı) motivasiyanın artmasına kömək edir və yeni iş formalarının yaradılmasını, onlardan düzgün istifadəni və daha da təkmilləşdirilməsini tələb edir.

Elmi məkanda motivasiya problemi həmişə tədqiqatçıların diqqətini cəlb etmişdir. Bir çox psixoloqlar hesab edirlər ki, motivasiya məktəblilərin yeni fəaliyyət üsullarını mənimsəməsinə yönəlmişdir [2, 45].

Şagirdin motivasiyası təkcə məktəbdə olarkən müəllim tərəfindən formalaşır. Bu həm də şagirdin valideynlərinin və ətrafındakıların işidir.

Əgər evdə maraq və yenilikləri öyrənmək istəyi olmazsa, o zaman müsbət nəticəyə ümid etmək çətindir. Təlim prosesini mümkün qədər uğurlu etmək üçün motivasiyanı müəyyən etmək vacibdir.

İbtidai sinif şagirdi maraq və müşahidə ilə xarakterizə olunur. Koqnitiv marağı onun yeni biliklərlə zənginləşməsinə müsbət təsir göstərir. Şagird aktual məsələləri müzakirə etməyə, məlumat əldə etməyə və məktəblilər arasında yaymağa həvəslənir [4, 75].

Öyrənməyə motivasiya məsələsinin strukturunda onun bütün elementləri və amilləri vəhdət təşkil edir. Onların bəziləri şagirdlə birbaşa, digərləri isə dolayısı ilə onunla təmasda olur.

Öyrənilən ədəbiyyatı təhlil etdikdən sonra qeyd etmək lazımdır ki, motivasiya məsələsi müəllim rolunda çıxış edən bir nəfər tərəfindən formalaşdırılır. Bu, bir çox amilləri ehtiva edən mürəkkəb işdir. Mütəxəssislərin bütün tövsiyələrinə əməl etməklə və alimlərin elmi işlərinə arxalanaraq, öyrənmə motivasiyasının inkişaf etdirilməsi prosesində uğurlu nəticə əldə etmək olar.

Təhsilinin başlanğıcında ibtidai sinif şagirdinin bütün maraq dairəsi sürətlə inkişaf edir. Onun marağı koqnitiv marağın əsas komponentidir. İlk növbədə, müəyyən faktlarla bağlı maraqlar meydana çıxır (obyektləri müəyyən edən suallar: “bu nə cür obyektidir?”, “bu kimdir?”). Onların ardınca əvvəllər əhatə olunmuş hadisələrin səbəblərini və əlaqələrini açmaq əsasında formalaşan maraqlar formalaşır. Bunu müxtəlif siniflərdə şagirdlərin verdiyi suallardan da görmək olar. Birinci və ikinci siniflərdə “bu nədir?”, “bu kimdir?” sualları üstünlük təşkil edir. Üçüncü və dördüncü siniflərdə “bu necə oldu?” və “niyə?” sualları artıq üstünlük təşkil edir.

Onu da qeyd etmək lazımdır ki, ibtidai sinifdə müəllimlə şagird arasında sıx əlaqə mövcuddur. Çox vaxt müəllimə qarşı pis münasibət nəticəsində öyrənməyə də mənfi münasibət yaranır. Etibarlı ünsiyyətin olmaması, qərəzli münasibət, şərhlərə və ya pis qiymətləndirməyə cavab olaraq artan emosionallıq - bütün bunlar müsbət motivasiyanın formalaşmasını gecikdirir.

Müəllim öz tələblərini şagirdin faktiki imkanları və davranışı ilə düzgün əlaqələndirməlidir. Şagirdə həddindən artıq nəzarət və sərtlik onun müstəqil olaraq məqsəd qoymaq və ona nail olmaq qabiliyyətini inkişaf etdirməsinə imkan verməyəcəkdir. [3, 15]

Müstəqillik öyrənmə motivini formalaşdıran mühüm elementlərdən biridir. Əksər hallarda müəllimin hazır biliklər verdiyi və şagirdlərin fəaliyyətini məhdudlaşdırdığı sinifdə şagirdlərin öyrənmə motivləri zəif olur. Onların maraqları 4-cü sinfə qədər azalır. Müəllimlər qeyd edirlər ki, oxuduqlarını təkrar danışmaq, tapşırığı yenidən yazmaq və ya əzbər öyrənmək uşaqlar üçün maraqlı deyildir. Şagirdlər öz fəaliyyətlərini göstərməyi, müstəqil nəticələr əldə etməyi, prosesi müşahidə etməyi və obyektlərlə qarşılıqlı əlaqə qurmağı sevirlər.

4-cü sinfin sonunda sinif yoldaşlarının fikirləri ön plana çıxır və sosial motivlər üstünlük təşkil etməyə başlayır. Eyni dövrdə öyrənmənin əsas motivlərindən biri yaxşı qiymət almaq olur və öyrənmə motivasiyasının əsasını idrak fəaliyyəti təşkil edir.

Motivlərə diqqət yetirərək qeyd etmək lazımdır ki, müxtəlif motivlər müxtəlif motivasiyalara səbəb olur. Şagirdlər aldadırsa və ya qorxudulursa, onların yaxşı və şüurlu motivasiyaya sahib olması mümkün deyildir.

Müsbət motivlərdən biri gələcək nəticələrin səmərəli olacağına imkan verir. Kiçik məktəblilərdə məqsədin formalaşması və məqsədin qoyuluşu zəif inkişaf edir. Bu, dərs zamanı uzun müddət müəllimin məqsədlərinə nail ola bilməməsindən irəli gəlir. İbtidai sinif şagirdi öz məqsədləri və imkanları arasında uyğunsuzluq yaşayır. Əksər hallarda uğursuzluq baş verir ki, bu da yenidən cəhd etməyə və işə davam etməyə marağın azalmasına səbəb olur. Bu vəziyyət məktəb kurikulumunun səviyyəsinin şagirdin qarşıya qoyduğu məqsəddən daha yüksək olması ilə daha da ağırlaşır. Hazırkı şəraitdə öyrənməyə marağı saxlamaq üçün əlavə motivasiya mənbələrinin tapılması son dərəcə vacibdir. Yalnız müəllim tərəfindən şagirdlərin təbəçiliyinə əsaslanan təlim prosesi motivasiyanın inkişafında son dərəcə səmərəsizdir.

İbtidai sinif şagirdləri emosionallığı ilə seçilir. Müəllim şagirdin sinifdəki həyatını bir çox müsbət emosiyalarla doldurmalıdır.

Belə şəraitdə motivasiyanın artırılması məsələsi son dərəcə vacibdir və müəllim bütün təhsil fəaliyyətinin məzmunu üzərində düşünməlidir. Axı uşaq məktəbdə oxuyarkən təkcə öyrənmir, həm də ev tapşırığını yerinə yetirmək üçün evə qayıdır. Şagirdlərin marağı və motivasiyası müxtəlif səviyyələrdə olur, çünki bu, bir çox amillərdən asılıdır. Bəzi şagirdlər yalnız təriflə motivasiya oluna bilər, digərləri isə yeni bilik əldə etmək və ehtiyacını ödəmək üçün tamamilə yeni fəaliyyət tələb edirlər. [2, 58] Müəllim təlim-tərbiyə prosesi, tədris materialının məzmunu, müxtəlif texnika və metodlar vasitəsilə şagird motivasiyasının artırılmasına çalışmalıdır. Belə bir cəmiyyətdə təhsil sistemi də tələblərə uyğun olaraq dəyişdirilməli, təkmilləşdirilməlidir. Və bu yollardan biri də təhsil sisteminin zamanın çağırışlarına cavab vermək qabiliyyətidir. Nəticə olaraq qeyd edək ki, innovativ üsullar oxu dərində şagirdlərin öyrənmə motivasiyasını və idrak fəallığını artırmağa kömək edir. Şagirdlərin böyük həcmdə informasiyanı mənimsəməsi və onun tətbiqi ilə bağlı praktiki bacarıqların formalaşdırılması zərurəti müəllimləri informasiyanın təqdim edilməsinin yeni üsullarını, yeni texnologiya və tədris metodlarını yaratmağa sövq edir, onları tədris metodlarına yaradıcı yanaşmalar axtarmağa yönəldir.

İstifadə olunan ədəbiyyat

1. Bözoviç L.İ. Şəxsiyyətin motivasiya sahəsinin inkişafı problemi. Uşaqların və yeniyetmələrin motivasiyasının öyrənilməsi. M.: Akademiya, 2002, s.7-14
2. Davıdov V.V. Kiçik məktəblilərin zehni inkişafı M.: Pedaqogika, 2014, 210 s.
3. Jdanova R.A. Kiçik məktəblilərdə təlim motivasiyasının formalaşması. Moskva, 1972, 15 s.
4. Markova A.K. Məktəb yaşında öyrənmə motivasiyasının formalaşması: Müəllimlər üçün dərslik / M.:Təhsil, 1983, 96 s.

STYLE OPPORTUNITIES OF DIFFERENT LANGUAGE UNITS
MÜXTƏLİF DİL VAHİDLƏRİNİN ÜSLUBİ İMKANLARI

AYNUR ZAHİR QIZI BƏDƏLOVA

Azərbaycan Dövlət Pedaqoji Universitetinin müəllimi

Xülasə

Müxtəlif növ mətnlərdə bədii ifadənin leksik vasitələri sinonimlər, antonimlər və omonimlərdən ibarətdir. Biz bədii mətnlərdə leksik vahidlərin işlənməsini nəzərdən keçiririk. Sözlər dildə ayrı-ayrılıqda leksik mənaya malik olsa da cümlə daxilində sözlər bir-biri ilə əlaqəyə girərkən onların məna, üslub baxımından imkanları daha da genişlənir. Beləliklə, sinonimlik, antonimlik və omonimlik halları sözlərin oxşarlıq və ya fərqlilik baxımından sistem şəklində birləşməsidir. Bu halda natiq eyni anda sistemlərin bir-birinə bağlı bir neçə elementindən istifadə edir. Məqalədə bədii mətnlərdə dil vahidlərinin sinonimlik və antonimlik baxımından üslubi imkanları göstərilmiş və nümunələr şəklində əsaslandırılmışdır. Sinonim və antonimlər müəllifə dünyadakı hadisələrin qarşılıqlı əlaqəsi, oxşarlıq və əksliklərin birliyi ideyasını ifadə etməyə kömək edir.

Açar sözlər: üslub, imkan, mətn, sinonim, antonim, ifadə, vahid

Abstract

Lexical means of artistic expression in different types of texts consist of synonyms, antonyms and homonyms. We consider the processing of lexical units in literary texts. Although the words have separate lexical meaning in the language, when the words come into contact with each other within the sentence, their possibilities in terms of meaning and style expand even more. Thus, cases of synonymy, antonymy and homonymy are the systematic combination of words in terms of similarity or difference. In this case, the speaker uses several interconnected elements of the systems at the same time. In the article, the stylistic possibilities of language units in terms of synonymy and antonymy in literary texts are shown and justified in the form of examples. Synonyms and antonyms help the author to express the idea of the interrelationship of events in the world, the unity of similarities and opposites.

Keywords: style, possibility, text, synonym, antonym, expression, unit

Giriş

Müxtəlif növ mətnlərdə bədii ifadənin leksik vasitələri sinonimlər, antonimlər və omonimlərdən ibarətdir. Biz bədii mətnlərdə leksik vahidlərin işlənməsini nəzərdən keçiririk. Sözlər dildə ayrı-ayrılıqda leksik mənaya malik olsa da cümlə daxilində sözlər bir-biri ilə əlaqəyə girərkən onların məna, üslub baxımından imkanları daha da genişlənir. Beləliklə, sinonimlik, antonimlik və omonimlik halları sözlərin oxşarlıq və ya fərqlilik baxımından sistem şəklində birləşməsidir. Bu halda natiq eyni anda sistemlərin bir-birinə bağlı bir neçə elementindən istifadə edir. Oxucuda dildə bu elementlər arasında mövcud olan əlaqələr haqqında da təsəvvür yaranır, bu ona müəllifin yaradıcı niyyətini anlamağa kömək edir. Beləliklə, mətn bizə əlavə semantik və üslubi məlumat verir. Sinonimlər oxşarlıq münasibətlərinə görə qruplarda birləşən, lakin eyni zamanda mütləq fərqlərə malik olan sözlərdir (semantikada və ya üslubi baxımdan).

Oxşarlıqların və fərqliliklərin bu birləşməsi söz ustalarına mətndə sinonimlərdən müxtəlif üsullarla çox səmərəli istifadə etmək imkanı verir. Əsərdə işlənən sinonimləri təhlil edərkən onları nəyin birləşdirdiyini, nəyin ayırdığını çox aydın şəkildə bilməliyik. Semantik (ideoqrafik) sinonimlər mənə çalarlarına görə fərqlənir. Onların istifadəsi, ilk növbədə adlandırılanın mənasını aydınlaşdırmağa yönəldilmişdir. Üslubi sinonimlər müxtəlif funksional və üslubi mənalara malikdir. Yazıçı sinonimlərin semantik ümumiliyini vurğulayırsa, oxucu mövzu haqqında ən dəqiq fikri alır: sözlər bir-birini tamamlayır, detalları aydınlaşdırır və dəqiqləşdirir. Diqqətimiz sinonimlərin fərqləndirilməsinə yönəldilsə, onların istifadəsinin ifadəliliyi artır. Buna görə də, mətni təhlil edərkən, bu halda sinonimlərdən hansı istifadə üsulu seçildiyini anlamağa çalışmaq lazımdır. Sinonimlərin linqvistik və kontekstual ola biləcəyini də yadda saxlamaq lazımdır. Yazıçı mətndə sözləri birləşdirərək sinonimə çevirməklə sözlərin mənalarının bəzi cəhətlərini vurğulayır. Bu, eyni zamanda mənanın daha dəqiq ifadəsinə və ifadəliliyin yaranmasına gətirib çıxarır.

Bivəfanın, müxənnəsin, nakəsin, Doğru sözün, düz ilqarın görmədim. Namərdin dünyada çox çəkdim bəhsin Namusun, qeyrətin, arın görmədim. [5].

Sinonimlərdən istifadə üçün yuxarıda qeyd olunan ümumi məqsədlərlə yanaşı, hər bir halda hər hansı nitq hissəsinə aid olan sözlərlə bağlı konkret məqsədlər, onların işlənmə vəziyyəti və s. yarana bilər. S. Vurğunun sinonimlərdən istifadə halı üzərində dayanaq.

El bilir ki, sən mənimsən, Yurdum, yuvam, məskənimсэн, Anam, doğma vətənimсэн! Ayrılarımı könül candan? Azərbaycan, Azərbaycan! [4.]

Şair ikinci mısradə üslubi sinonimin köməyi ilə qəhrəmanın ruhunda baş verənləri aydın şəkildə göstərməyi bacarır. Maraqlıdır ki, şeirdə sözlər əlavə rəng alır və dildə vətən mənasını bildirən yurd, yuva, məskən sözləri şeirə xüsusi emosionallıq qatmışdır. Bu nümunə sözlərin məhərətlə işlədilməsi nümunəsidir və yazıçının incə istedadına dəlalət edir.

Antonimlər əks mənalar prinsipinə əsaslanan sistemdə birləşir. Eyni zamanda, onların semantikasındə müəyyən oxşarlıq var, əks halda sistemli əlaqə mümkün olmazdı. Bədii mətndə antonimlərdən istifadə etməyin müxtəlif yolları var. Bəzi hallarda mənaların ziddiyyəti ön plana çıxır, digərlərində isə sözün semantikasındə rəngarənglik çalarları ifadə edilir.

Gəl, qışa “zəhrimar”, yazə “can” demə

Qışın dəhşətləri yaz içindədir

Enişdə yoxuş var, yoxuşda eniş

Ən böyük atəş də buz içindədir. [1.səh 30].

Mətdəki antonimlər həmişə ifadəlidir, çünki istənilən təzad ifadəlidir. Onlar müxtəlif ifadələri və ya bir ifadənin xüsusiyyətlərini müqayisə edərkən mənanı aydınlaşdırmağa kömək edir, zamanla baş verən dəyişiklikləri, müxtəlif subyektlər tərəfindən bir şeyin qavranılmasındəki fərqləri göstərir. Sinonimlər kimi antonimlər də məzmunlu ola bilər. Antonimlərin istifadəsi müəllifə məntiqli cəhətdən əlaqəli mühakimələr zəncirini qurmağa, obyektləri və onların xüsusiyyətlərini müqayisə etməyə kömək edir.

Hər kəlməni, hər sözü

Uda-uda kağızlar,

Yalanı, da götürür,

Doğrunu da kağızlar. [1.səh 30].

Sinonim və antonimlərin eyni vaxtda istifadəsi halları geniş yayılmışdır. Bu vasitənin köməyi ilə yazıçı mətnin mənasını mümkün qədər dolğun şəkildə açmağa nail olur. Bir sözün dildə bütün mümkün əlaqələrin bir anda qurulması onun semantikasında zəruri detalları və çalarları vurğulamağa imkan verir. Bu zaman adətən bir sözün deyil, istifadə olunan sistemin bütün verilənlərinin mənası aydınlaşdırılır, çünki onlar bir-birini tamamlayır. Böyüyür çox zaman böyük ürəklər

Kiçik daxmalarda, dar daxmalarda...

Balaca daxmadan bir az o yanda

Durur Xan sarayı...

təzadə bir bax.

İşıqlı saraydan zülmət axanda

Qaranlıq daxmadan nur axdı ancaq. [3. səh 96].

Antonimlər şairə dünyadakı hadisələrin qarşılıqlı əlaqəsi, əksliklərin birliyi ideyasını ifadə etməyə kömək edir.

Ədəbiyyat

1. Alməmmədova Səbinə Məmməd qızı. Bəxtiyar Vahabzadə poeziyasının dili. Bakı, "Elm", 2010
2. Azərbaycan dilinin antonimlər lüğəti. Bakı, Şərq-Qərb.2007. 144 səh
3. Vahabzadə B. Nağıl-həyat. B., Yazıçı, 1991
4. Azərbaycan. Səməd Vurğun.
[https://az.wikisource.org/wiki/Az%C9%99rbaycan_\(S%C9%99m%C9%99d_Vur%C4%9Fu\)](https://az.wikisource.org/wiki/Az%C9%99rbaycan_(S%C9%99m%C9%99d_Vur%C4%9Fu))
5. Görmədim. Aşıq Ələsgər.
[https://az.wikisource.org/wiki/G%C3%B6rm%C9%99dim_\(A%C5%9F%C4%B1q_%C6%8F1%C9%99sg%C9%99r\)](https://az.wikisource.org/wiki/G%C3%B6rm%C9%99dim_(A%C5%9F%C4%B1q_%C6%8F1%C9%99sg%C9%99r))

THE IMPACT OF AI VOICE ON LANGUAGE LEARNING
YAPAY ZEKA SESİNİN DİL ÖĞRENME ÜZERİNDEKİ ETKİSİ

ELLADA HAJİYEVA

Azerbaycan Teknik Üniversitesi (Aztu), Azerbaycan, Az1073, Bakü,

H. Javid Caddesi 25

<https://orcid.org/0009-0003-6247-6864>

Özet

Makale, son zamanlarda dil öğrenmenin etkili bir yolu olan yapay zeka destekli bir dil öğretmeni hakkındadır. Yapay zeka, gerçek sesli mesajlar alırken hem yazarak hem de konuşarak dersleri daha kişisel ve etkileşimli hale getirerek dil öğrenimini dönüştürüyor. Sohbet robotları, konuşma tanıma ve akıllı çeviri gibi araçlarla becerilerimizi geliştirmemize yardımcı olur. Kişiselleştirilmiş deneyimlere olan ihtiyaç ve teknolojiye aşırı güvenme riski gibi konuları ele alarak yapay zekanın sunduğu şeylerden en iyi şekilde faydalanabiliriz. Yapay zekayı geleneksel öğretim yöntemleriyle ve tutarlı uygulamalarla bütünleştirmek, dil becerilerimizi büyük ölçüde geliştirebilir. Yapay zeka destekli öğrenmeyi benimserken, onun eğitimde devrim yaratma ve dil hedeflerimize ulaşmamıza yardımcı olma potansiyelini göz önünde bulundurmalıyız. Dil eğitiminde yapay zekanın ön planda olduğu heyecan verici bir döneme giriyoruz.

Yapay zeka, dil öğrenimini daha kişiselleştirilmiş ve etkili hale getirerek değiştiriyor. Yapay zeka destekli araçlarla gerçek zamanlı geri bildirim alabilir, konuşmalar üzerinde pratik yapabilir ve ilerlemenize göre uyarlanmış dersler alabilirsiniz.

Yapay zekanın dilleri nasıl öğrendiğine ve bunu gerçekleştiren bazı araçlara bir göz atalım.

Yapay zeka, kişiselleştirilmiş deneyimler yoluyla dil öğrenimini dönüştürüyor, bireysel ihtiyaçlara uyum sağlıyor ve etkileşimi teşvik ediyor. Yapay zeka dil öğrenimi, her öğrenciyi özel geri bildirim sağlayarak bunda önemli bir rol oynar.

Sesli öğretmenler ve sohbet robotları gibi başlıca yapay zeka uygulamaları, gerçek yaşam deneyimi yoluyla konuşma becerilerini geliştirir ve güveni artırır.

Yapay zeka araçlarını geleneksel öğrenme yöntemleriyle birleştirerek ve net hedefler belirleyerek dengeli ve etkili bir dil öğrenme yolculuğu yaratabiliriz.

Anahtar kelimeler: Popüler AI-Dil Öğrenme Uygulamaları; Konuşma Tanıma Teknolojisi; AI Ses Öğretmenleri

Abstract

The article is about an artificial intelligence-powered language teacher, a recent effective way to learn a language. AI transforms language learning by making lessons more personalized and interactive, both by writing and speaking, while receiving authentic voice messages. With tools like chatbots, speech recognition and intelligent translation, it helps us improve our skills. By addressing issues such as the need for personalized experiences and the risk of over-reliance on technology, we can make the most of what AI has to offer.

Integrating artificial intelligence with traditional teaching methods and consistent practice can greatly improve our language skills. As we embrace AI-powered learning, we must consider its potential to revolutionize education and help us achieve our language goals. We are entering an exciting era where artificial intelligence is at the forefront of language education.

Artificial intelligence is changing the landscape of language learning by making it more personalized and effective. With AI-powered tools, you can get real-time feedback, practice conversations, and take lessons tailored to your progress.

Let's take a look at how AI teaches languages and some of the tools that make it happen.

Artificial intelligence is transforming language learning through personalized experiences, adapting to individual needs and encouraging engagement. AI language learning plays an important role in this by providing tailored feedback for each learner.

Major AI applications like voice tutors and chatbots improve conversational skills and boost confidence through real-life experience.

By combining AI tools with traditional learning methods and setting clear goals, we can create a balanced and effective language learning journey

Key words: AI language learning; Popular AI-Language Learning Apps; Speech Recognition Technology; AI Voice Tutors

Xülasə

Məqalə dil öyrənmək üçün son zamanlar təsirli yol olan süni intellektlə işləyən dil müəllimindən bəhs edir. AI dil öyrənmədə həqiqi səsle mesajlar qəbul edərkən həm yazmaq, həm də danışmaq dərsləri daha fərdi və interaktiv etməklə dəyişdirir. Çatbotlar, nitqin tanınması və ağıllı tərcümə kimi alətlərlə o, bacarıqlarımızı təkmilləşdirməyə kömək edir. Fərdi təcrübələrə ehtiyac və texnologiyadan həddən artıq asılılıq riski kimi problemləri həll etməklə biz AI-nin təklif etdiyi imkanlardan maksimum yararlanmağa bilərik. Süni intellektin ənənəvi tədris metodları və ardıcıl təcrübə ilə inteqrasiyası dil bacarıqlarımızı xeyli yaxşılaşdırmağa bilər. Süni intellektlə işləyən öyrənməni qəbul edərkən, onun təhsildə inqilab etmək və dil məqsədlərimizə çatmaqda bizə kömək etmək potensialını nəzərə almalıyıq. Süni intellektin dil təhsilində ön sıralarda olduğu həyəcanverici bir dövrə qədəm qoyuruq.

Süni intellekt dil öyrənmə mənzərəsini daha fərdi və effektiv etməklə dəyişir. Süni intellektlə işləyən alətlərlə siz real vaxt rejimində rəy əldə edə, söhbətləri məşq edə və tərəqqinizə uyğunlaşdırılmış dərslər ala bilərsiniz.

Gəlin süni intellektin dil öyrənmə üsullarını və bunu həyata keçirən bəzi vasitələrə nəzər salaq.

Süni intellekt fərdiləşdirilmiş təcrübələr vasitəsilə dil öyrənməni dəyişir, fərdi ehtiyacları uyğunlaşdırır və əlaqəni təşviq edir. AI dil öyrənmə üsulu hər bir öyrənən üçün uyğunlaşdırılmış rəy təmin etməklə bu işdə mühüm rol oynayır.

Səs müəllimləri və chatbotlar kimi əsas süni intellekt tətbiqləri danışmaq bacarıqlarını artırır və real həyat təcrübəsi vasitəsilə özünə inamı artırır.

Süni intellekt alətlərini ənənəvi öyrənmə metodları ilə birləşdirməklə və aydın məqsədlər qoymaqla dil öyrənmək üçün balanslaşdırılmış və effektiv səyahət yarada bilərik.

Müasir Dil Öyrənməsində AI-in Rolu

Elektron Öyrənmə tendensiyalarına dair Voices hesabatı aşkar etdi ki, "Karyera inkişafı və şəxsi maraqlar e-Learning-də iştirak etmək üçün əsas amillərdir" və sorğuda iştirak edənlərin

58 faizi “şəxsi maraqlarını və hobbilərini inkişaf etdirmək” üçün, 25 faizi isə yeni dilləri öyrənmək üçün eLearning ilə məşğul olur.

Süni intellektin dil öyrənilməsinə gətirilməsi insanların daha sürətli və daha uyğunlaşdırılmış təhsil təcrübələri təklif edərək yeni dilləri mənimsəmə tərzini dəyişdirir. Süni intellektlə idarə olunan platformalar hər bir insanın özünəməxsus üslubuna uyğun öyrənmə yolları yaratmaq üçün təbii dil emalından istifadə edir. Bu platformalar real vaxt rejimində şagirdin irəliləyişini izləyə, çətin, lakin çox çətin olmayan işləri saxlamaq üçün dərslərin çətinliyini lazım olduqda tənzimləyə bilər. Bu fərdiləşdirilmiş metod təkcə öyrənilmələri maraqlandırmır, həm də onlara öyrəndiklərini yadda saxlamağa kömək edir, bütün dil öyrənmə prosesini daha effektiv və əyləncəli edir.

Süni intellekt dil öyrənilməsində ədaləti və inklüzivliyi təşviq edir. Hər bir tələbənin bacarıq səviyyəsinə və unikal ehtiyaclarına cavab verən fərdiləşdirilmiş təlim yollarının yaradılması onların uğurları üçün lazımı dəstəyi almasını təmin edir.

Bu proqramlar öz kurikulumuna mədəni əhəmiyyətli elementləri daxil etdikdə, dil bacarıqları və mədəni məlumatlılıq arasında mühüm əlaqəni gücləndirirlər. Bu vahid yanaşmaları qəbul etmək təkcə dil bacarıqlarını gücləndirmir, həm də müxtəlif mədəniyyət hekayələrinə daha çox qiymət verir.

Dil Öyrənilmələrinin Qarşılaşdığı Problemlər

Dil öyrənilmələr, xüsusən məhdud təcrübə imkanları və danışıq narahatlığı səbəbindən tez-tez çətinliklərlə üzləşirlər. Ənənəvi metodlar, məsələn, dərsləklər, real dünyada praktiki istifadəyə gəldikdə qısa olur. Bunun əksinə olaraq, süni intellekt dili proqramları və chatbotlar söhbətləri məşq etmək, inamı və rəvanlığı artırmaq üçün təhlükəsiz, cəlbədicilik məkan yaradır. Nəticə etibarilə, dil öyrənmək daha səmərəli və daha az qorxulu olur.

Dil Öyrənilməsində AI-nin Əsas Tətbiqləri

Süni intellekt dil öyrənməkdə böyük və müxtəlif potensiala malikdir və masaya çoxlu müxtəlif faydalar gətirir. Qabaqcıl alqoritmlərlə AI səs müəllimləri hər bir tələbənin ehtiyaclarına uyğunlaşan fərdiləşdirilmiş təlim təcrübələri yarada bilər. Üstəlik, süni intellektlə işləyən chatbotlar öyrənilmələrə canlı və ani qarşılıqlı əlaqə vasitəsilə dil bacarıqlarını təkmilləşdirmək şansı verərək, real həyatda söhbətlər aparmağa imkan verir.

Süni intellektə əsaslanan tərcümə alətləri mətnin müxtəlif dillərə tərcüməsinin həm dəqiqliyini, həm də sürətini artırmaqla bu sahədə inqilab edir. Bu texnologiya fərdlərə dil bacarıqlarını təkmilləşdirməyə kömək etməkdə mühüm rol oynayır. Bu vasitələrin necə işlədiyini araşdırmaq.

AI səs müəllimləri

Dil öyrənmək üçün süni intellekt hər bir tələbənin unikal ehtiyaclarına cavab verən fərdiləşdirilmiş dil öyrənmə təcrübələri yaratmaq üçün qabaqcıl alqoritmlərdən istifadə edir. Onlar tələffüzlə bağlı dərhal rəy verir, öyrənilmələrə nitqlərini daha yaxşı aydınlıq və başa düşmək üçün tənzimləməyə kömək edir. Əyləncəli məşqlərlə bu süni intellekt alətləri istifadəçilərə sözlərin tələffüzünü dəqiqləşdirməyə və nitq bacarıqlarını artırmaq üçün vacib olan vurğularını azaltmağa kömək edir.

AI səs müəllimlərinin diqqətəlayiq üstünlüyü ondan ibarətdir ki, onlar real həyatdakı söhbətləri təkrarlamaqda üstüdürlər. Onlar fərdlərə başqaları ilə ünsiyyətlə bağlı tipik narahatlıqdan azad, rahat şəraitdə öz nitq qabiliyyətlərini tətbiq etmək imkanı verir. Bu rəqəmsal məşqçilər istifadəçilərin öz inamlarını və dil biliklərini artırma biləcəkləri dəstəkləyici mühit yaradır.

Bu qabaqcıl texnologiyalar təhsil materialını fərdi ehtiyaclara uyğunlaşdırmaq üçün fərdiləşdirir, tələbələrin tələffüzünü artırır və onlara daha səlis danışmağa kömək edir.

AI ilə işləyən Chatbotlar

Süni intellekt texnologiyası danışq bacarıqlarını artıran chatbotlar təqdim etməklə dil öyrənməni dəyişirdi. Bu virtual yoldaşlar real qarşılıqlı əlaqəni simulyasiya edərək, öyrənənlərə təzyiqsiz mühitdə təcrübə keçirməyə imkan verir. Bu botlarla müntəzəm söhbətlər yeni dilə yiyələnmək üçün vacib olan inam və səlisliyi artırır.

Duolingo-nun premium funksiyası, Roleplay, istifadəçiləri dəyərli rəy təklif edərkən söhbət bacarıqlarını təkmilləşdirən cəlbedici ssenarilərə cəlb etmək üçün süni intellektdən istifadə edir. Eyni zamanda, Babel real həyatda danışq təcrübəsini artırmaq üçün süni intellektdən istifadə edir, rəqəmsal köməkçiləri xoş və ardıcıl dil öyrənmək üçün vacib edir.

Maşın Tərcümə Alətləri

Süni intellektlə işləyən tərcümə alətləri daha yüksək dəqiqlik və daha sürətli emal təklif etməklə dil öyrənməni dəyişib. Bu sistemlər tələbələrin bacarıqlarını qiymətləndirir və dərsləri onların ehtiyaclarına uyğunlaşdırır, əlaqəni artırır və dil biliklərini artırır. AI-nin kontekstdə dəqiq tərcümələr təmin etmək qabiliyyəti aydın ünsiyyət üçün vacibdir.

Tərcümə üçün süni intellekt texnologiyasından istifadə fantastik üstünlüklə gəlir: o, çoxlu məlumatlardan öyrənə bilər. Bu o deməkdir ki, o, nəinki uyğunlaşa bilər, həm də zamanla tərcümədə daha da yaxşılaşa bilər ki, bu da yeni dil öyrənməyə çalışan hər kəs üçün çox faydalıdır.

Nəticə etibarilə, bu qabaqcıl AI tərcümə vasitələri xarici dillərdə üstün olmaq istəyən hər kəs üçün çox faydalıdır və öyrənmək istədikləri dillərdə səlis danışq qabiliyyətini artırmağı asanlaşdırır.

AI Dil Modelləri və Onların Tətbiqləri

Süni intellekt dil modelləri dil öyrənmə proqramlarında vacibdir, istifadəçi daxiletməsini başa düşmək və ona dəqiq cavab vermək üçün maşın öyrənməsindən istifadə edir. Onlar tərcümə, nitqin tanınması və mətnin təhlili daxil olmaqla müxtəlif təhsil tapşırıqlarında köməklik göstərir. Məsələn, süni intellektlə işləyən proqramlar tələffüzü qiymətləndirə və vurğu və intonasiya ilə bağlı dərhal rəy bildirə, öyrənənlərin nitq bacarıqlarını artırmağa kömək edir. Bu proqramlar daha interaktiv və fərdiləşdirilmiş öyrənmə təcrübəsi üçün süni intellektdən istifadə edərək istifadəçilərə dil məqsədlərinə çatmağa kömək edir.

Dil Öyrənməsində AI ilə Çətinlikləri aradan qaldırmaq

Dil öyrənmək üçün süni intellektdən istifadənin tonlarca faydası var, lakin bəzi çətinliklərlə də gəlir. Əsas problemlərdən biri məhdud fərdiləşdirmə seçimləridir ki, bu da istifadəçilər üçün fərdiləşdirilmiş öyrənmə təcrübələrinə mane ola bilər.

Tələbələrin texnoloji vasitələrə həddən artıq asılı ola biləcəyi ilə bağlı narahatlıq var. Bu, süni intellekt resurslarından istifadə ilə ənənəvi tədris metodları arasında tarazlığın yaradılmasının nə qədər vacib olduğunu göstərir. Üstəlik, süni intellektlə səs müəllimləri də qərribə nitq nümunələrinə səbəb ola bilər, çünki öyrənənlər daha yaxşı tanınmaq üçün tələffüzlərini tənzimləyirlər.

Süni intellektin dil öyrənməyə gətirə biləcəyi heyrətamiz faydalardan istifadə etmək üçün biz bu problemlərin öhdəsindən gəlməliyik.

Fərdiləşdirmə Problemləri

Tələbələrin fərdi ehtiyaclarını ödəmək üçün təhsil təcrübələrinin fərdiləşdirilməsi dil öyrənilməsində çox vacibdir. Duolingo kimi bir çox süni intellektə əsaslanan proqramlar istifadəçi performansına əsaslanan dərsləri uyğunlaşdırmaq, məşğulluğu və öyrənmə nəticələrini artırmaq üçün qabaqcıl alqoritmlərdən istifadə edir. Duolingo nitq və mətn nümunələrini təhlil etmək və fərdi qiymətləndirmələr yaratmaq üçün chatbotlardan istifadə edərək süni intellekt vasitəsilə təcrübələri fərdiləşdirir. Süni intellekt texnologiyası inkişaf etdikcə, o, hər bir şagirdin xüsusi ehtiyaclarını daha yaxşı qarşılaya bilər.

Dərhal geribildirim dil təcrübəsi üçün çox vacibdir, öyrənilərə səhvləri tez bir zamanda düzəltməyə kömək edir. Duolingo-nun Cavabımı izah et kimi alətlər anında izahat verir, anlayışı və yaddaşı gücləndirir.

Bu tətbiqlərdə fərdiləşdirmə və əks əlaqə imkanlarının təkmilləşdirilməsi AI dil öyrənmə platformalarını yüksəldəcək. Fərdiləşdirmə problemlərini həll etməklə və cavab sistemlərini təkmilləşdirməklə süni intellekt hamı üçün uğurlu dil öyrənməsini effektiv şəkildə dəstəkləyən daha uyğunlaşdırılmış təhsil təcrübələri təklif edə bilər.

AI ilə Tələffüz və Vurğuların Təkmilləşdirilməsi

Aydın tələffüz və düzgün vurğu yeni dildə effektiv ünsiyyət üçün çox vacibdir. Dil öyrənən süni intellekt sözləri necə tələffüz etdiyinizə dair ani rəy təqdim edərək, öyrənilərə səhvləri düzəltməyə və nitq bacarıqlarını tez bir zamanda təkmilləşdirməyə kömək edir. Real vaxt rejimində əks əlaqə və AI səs təcrübəsinin bu birləşməsi öyrənilərə vurğularını dəqiqləşdirməyə və tələffüzdə daha yüksək dəqiqliyə nail olmağa imkan verir.

Süni intellekt texnologiyasının tələffüz və vurğu təlimini necə dəstəklədiyinə baxmaq vacibdir. Nitqin tanınması və dialekt təlimi kimi alətlər dil öyrənilər üçün bu sahələri xeyli təkmilləşdirən həyati əhəmiyyət kəsb edir.

Nitqin tanınması texnologiyası

Süni intellekt tərəfindən gücləndirilmiş səsin tanınması texnologiyası öz tələffüzlərini cılalamaq istəyən öyrənilər üçün oyun dəyişdiricidir. Danışiq sözləri mətnə çevirir, onların nitqinin nə qədər düzgün olduğu barədə dərhal rəy verir. Bu real vaxt qiymətləndirməsi öyrənilərə tələffüz aydınlığını artırmaq məqsədi daşıyan AI alətləri ilə tez düzəlişlər etməyə kömək edir. Məsələn, Rosetta Stone tətbiqi nitq bacarıqlarını təkmilləşdirmək istəyənələrə dərhal rəy və yardım göstərmək üçün süni intellektdən istifadə edir.

Süni intellektə əsaslanan nitqin tanınması geniş audio məlumatlarını təhlil edərək müxtəlif vurğuları təqlid edə bilər. Bu, öyrənilərə nəinki müxtəlif dialektləri daha yaxşı qavramağa, həm də nitqlərində real dil nümunələrini dəqiq şəkildə təqlid etməyə kömək edir. Nəticədə, insanlar məşq edərkən daha təbii vurğuya nail olmaq üzərində işləyə bilərlər ki, bu da yeni dildə effektiv ünsiyyət üçün çox vacibdir.

Dialekt və Vurğu Təlimi

Süni intellekt insanlara müxtəlif ləhcələri və vurğuları daha yaxşı başa düşməyə kömək etməkdə əsas rol oynayır və onlara müxtəlif dil detallarına dalmaq şansı verir. Dil öyrənmə süni intellekt öyrənmə təcrübəsini adaptiv problemlər və rəylərlə fərdiləşdirir, tələffüz problemlərini həll edir və çoxsaylı dialektlərdə dinləmə bacarıqlarını artırır. Məqsədli təcrübə vasitəsilə təkmilləşdikcə, vurğu nüanslarının daha dərinə dərk edilməsi sayəsində onların danışiq dəqiqliyi də yaxşılaşır. Bu hərtərəfli yanaşma fərdlərin müxtəlif vəziyyətlərdə effektiv ünsiyyətə hazır olmasını təmin edir.

Fərqli dialektlərlə qarşılıqlı əlaqə yaratmaq üçün süni intellekt alətlərindən istifadə insanın dinləmə bacarıqlarını artırır. Müxtəlif vurğularla məşğul olmaq öyrənlərə real nitq nümunələrini tanımağa və təqlid etməyə kömək edir. Bu, təkcə onların tələffüzünü yaxşılaşdırmır, həm də ümumi dil bacarıqlarını artırır.

Süni intellektin bu cür müxtəlif dil təcrübəsini təmin etmək qabiliyyəti onu vurğu və dialekt təlimlərini artırmaq istəyən hər kəs üçün həyati mənbəyə çevirir.

Təcili ikidilli tələbələr üçün AI dəstəyi

Dil öyrənməkdə süni intellekt hər bir şagirdin ehtiyaclarına uyğunlaşan fərdi toxunuş gətirir. Bu, yeni dil bacarıqlarına yiyələnmək üçün əlavə dəstəyə ehtiyacı olan ikidilli tələbələr üçün xüsusilə faydalıdır. Süni intellektlə idarə olunan proqramlar fərdi rəy təklif edir, öyrənləri əyləncəli məşqlərlə məşğul edir və tez düzəlişlər edir, bunların hamısı dil biliyini əhəmiyyətli dərəcədə artırır.

Süni intellektin yeni yaranan ikidilliləri necə dəstəklədiyinə nəzər salsaq, onun onların unikal ehtiyaclarına uyğun fərdiləşdirilmiş öyrənmə yolları yaratmaq qabiliyyəti aşkarlanır. O, həmçinin ani rəyi ehtiva edir və mədəni aspektləri dərslərə inteqrasiya edir. Bu elementlər onların həm dili, həm də mədəni konteksti daha dərinə qavramaqda mühüm rol oynayır, çünki onlar səlissə danışımağa çalışırlar.

Fərdiləşdirilmiş Öyrənmə Yolları

Süni intellektlə dil öyrənmə proqramları məzmunu hər bir şagirdin üslubuna və tələqqisinə uyğunlaşdıran qabaqcıl alqoritmlərdən istifadə edərək fərdiləşdirməni sürətləndirə bilər. Bu ağıllı sistemlər istifadəçilərin necə işlədiyini izləyir və xüsusi güclü və zəif tərəflərini hədəfləmək üçün materialı düzəldir. Bu cür fərdiləşdirmə öyrənləri maraqlandırır və bütün prosesi daha əyləncəli və effektiv edir.

Məsələn, Duolingo Max-ı götürək. Daha fərdiləşdirilmiş dil öyrənmə təcrübəsi yaratmaq üçün OpenAI-nin GPT-4 texnologiyasından istifadə edir. Babbel, öyrənlərin nəyə maraqlı olduğunu göstərdiyi və nə dərəcədə sadıq olduqları ilə uyğunlaşdırılmış rəy və kurs materialları vermək üçün süni intellektdən istifadə etməklə oxşar bir iş görür.

Oyunda maşın öyrənmə alqoritmləri ilə bu süni intellektlə işləyən dil proqramları hər bir istifadəçinin böyüməsi və üstünlükləri əsasında real vaxt rejimində dərsləri dəyişdirə bilər. Bu o deməkdir ki, öyrənlər unikal ehtiyaclarına effektiv şəkildə cavab verən fərdiləşdirilmiş təhsil təcrübəsi əldə edirlər.

Ani Əlaqə Mexanizmləri

Dil öyrənmə zamanı süni intellekt alətlərinin istifadəsi tələbələrə necə etdikləri barədə tez rəy verir, onlara səhvləri dərhal aşkar etməyə və düzəltməyə kömək edir. Sürətli rəy yalnız öyrənmə prosesini sürətləndirmir, həm də dərhal düzəlişlərə imkan verməklə, dili daha yaxşı yadda saxlamağa kömək edir. Bu süni intellekt resurslarından müntəzəm istifadə, sürətli düzəlişlərlə yanaşı, onların dili qavrayışını gücləndirir və harada təkmilləşdirməli olduqlarını müəyyən etməyə kömək edir. Buna görə də, bu texnologiya dil bacarıqlarını effektiv və səmərəli şəkildə kəskinləşdirmək istəyən hər kəs üçün oyun dəyişdiricidir.

Mədəniyyət kontekstinin inteqrasiyası

Dil öyrənmə prosesi mədəni kontekst daxil etdikdə ciddi təkan alır və onu tələbələrin həyatına daha uyğun edir. Dil öyrənmə süni intellekt tələbələrin mədəni mənşəyini qiymətləndirə və dərslərinə uyğun mədəni elementləri birləşdirə bilər ki, bu da əlaqəni artırır. Bu yanaşma təkcə motivasiyanı artırır, həm də tələbələrə dilin müxtəlif ssenarilərdə necə işlədiyini anlamağa

kömək edir. Mədəni cəhətdən uyğun məzmun təmin etməklə, süni intellektlə işləyən platformalar daha immersiv və mənalı dil öyrənmə təcrübəsi yaradır.

Süni intellektə əsaslanan proqramlar hədəf mədəniyyətdən gələn ənənələr, jarqonlar və sosial adətlər kimi aspektləri özündə əks etdirən dərslər planları hazırlaya bilər, dilin həm anlaşılmasını, həm də praktik istifadəsini artırır. Bu hərtərəfli yanaşma tələbələrin tək dildə bacarıqlı olmalarını deyil, həm də onun istifadəsinin nüanslarını və daha geniş kontekstlərini qiymətləndirmələrini təmin edir. Bu yolla, dil öyrənməni mədəniyyətlərarası şüurla əlaqələndirərək öyrənmə daha dinamik və effektiv olur.

Populyar AI-Dil Öyrənmə Proqramları

Süni intellektlə idarə olunan dil proqramları bizim yeni dilləri öyrənmə üsulumuzu dəyişdirdi. Onlar populyarlıq qazanıblar, çünki onlar uyğunlaşdırılmış öyrənmə təcrübəsi təqdim edir və istifadəsi çox rahatdır. Bu proqramlar fərdiləşdirilmiş dərslər hazırlamaq və dərhal rəy bildirmək üçün süni intellektdən istifadə edərək onları yeni dil öyrənmək istəyən hər kəs üçün əla seçim edir.

Ən yaxşı AI dil öyrənmə platformalarından bəzilərinə nəzər salsanız, Duolingo, Babbel və Rosetta Stone kimi böyük adlar tapa bilərsiniz. Bunların hər biri dil öyrənmə səyahətini bütün dünyada insanlar üçün daha yaxşı etmək üçün süni intellektdən istifadə edir.

Duolingo

Duolingo, hər bir istifadəçi üçün öyrənmə təcrübəsini uyğunlaşdırmaq üçün süni intellektdən istifadə edərək dünyanın ən populyar dil öyrənmə proqramı kimi parlayır. O, dərsləri istifadəçilərin necə etdiklərinə və onların nəyi bəyənməsinə əsaslanaraq, hər sessiyanın uyğun və cəlbedici olmasını təmin edir. Şagirdlər ani rəy əldə edirlər ki, bu da onların tərəqqini izləməyə və öyrənmə strategiyalarını dəyişməyə kömək edir. Bu uyğunlaşdırılmış üsul öyrənmə təcrübəsini artırır və istifadəçiləri dil məqsədlərinə doğru həvəsləndirir. Elektron Öyrənmə tendensiyaları hesabatında yer alan Voices tərəfindən aparılan son araşdırma, eLearning kurslarında iştirak edən insanların 65 faizinin süni intellekt tərəfindən yaradılan səslər ilə həqiqi insan hekayəsi arasındakı fərqi ayıra bilməyəcəyini göstərdi. Süni intellektin bu ağıllı istifadəsi Duolingo-nu yeni bir dil öyrənmək üçün güclü bir vasitəyə çevirir. Özünün fərdiləşdirilmiş öyrənmə yolları və sürətli rəyi ilə Duolingo istifadəçilərin dil məqsədlərinə çatmasını asan və əyləncəli edir.

Babbel

Babbel, hər bir istifadəçinin unikal üstünlüklərini və bacarıq səviyyələrini nəzərə alaraq fərdiləşdirilmiş öyrənmə təcrübəsi yaratmaq üçün qabaqcıl süni intellektdən istifadə edir. Platforma dərslərini istifadəçilərin tərəqqisinə və rəylərinə əsasən uyğunlaşdırır və dil öyrənməni daha effektiv edir. Babelin əsas xüsusiyyəti onun real həyat vəziyyətlərini təqlid edən praktiki danışmaq məşqlərinə diqqət yetirməsidir və öyrənənlərə həqiqi ünsiyyət üçün lazım olan dil bacarıqlarını inkişaf etdirməyə kömək edir. Xüsusi hazırlanmış dərsləri interaktiv danışmaq təcrübəsi ilə birləşdirərək, Babbel yeni dilləri mənimsəmək üçün mükəmməl olan hərtərəfli mühit yaradır. Dərsləri fərdi ehtiyaclara uyğunlaşdırmaq və ani rəy bildirmək qabiliyyəti onu dil bacarıqlarını təkmilləşdirmək istəyən hər kəs üçün zəruri alətə çevirir.

Rosetta Stone (Rosetta Daşı)

Rosetta Stone süni intellekt və qabaqcıl nitqin tanınması texnologiyasını birləşdirərək immersiv öyrənməni növbəti səviyyəyə qaldırdı. Bu, öyrənənlərə ani rəy əldə etməyə imkan verir, onlara tələffüz və danışma bacarıqlarını təkmilləşdirməyə kömək edir. Rosetta Stone-un süni intellektləri cəlbedici kontekstual təcrübə və əla nitqin tanınması ilə dil öyrənməni gücləndirir.

Ənənəvi metodları qabaqcıl texnologiya ilə birləşdirərək, Rosetta Stone klassik tədris üsullarını müasir texnologiya ilə birləşdirərək yeni dilləri mənimsəmək üçün əla yol yaradır. Bu qarışıq öyrənənləri əyləncəli fəaliyyətlərə cəlb edir və onlara necə etdikləri barədə ani rəy verir, onlara dil bacarıqlarını təkmilləşdirməyə və öyrənmə məqsədlərinə daha asan çatmağa kömək edir.

Dil Öyrənməsində Süni İntellektin Maksimallaşdırılması üçün Məsləhətlər

Süni intellekt təcrübələri uyğunlaşdırmaq və əlaqəni artırmaqla dil öyrənməni daha effektiv edir. Onun faydalarını artırmaq üçün aydın məqsədlər qoyun, AI-ni ənənəvi üsullarla birləşdirin və rəy axtararkən mütəmadi olaraq məşq edin.

Aydın Məqsədlərin Müəyyən edilməsi

Aydın dil öyrənmə məqsədləri müəyyən etmək süni intellekt alətlərinin faydalarını artırmaq üçün çox vacibdir. Motivasiyanızı anlamaq sizi məşğul saxlayan praktik, ölçülə bilən hədəflər yaratmağa kömək edir. Xüsusi istəklərlə, AI ehtiyaclarınıza diqqət yetirərək təhsilinizin səmərəliliyini artırmağa bilər.

Süni intellektlə dil öyrənmə proqramları fərdiləşdirilmiş təhsil planları, real vaxt geribildirimi və cəlbədiçi məzmun təqdim edir, həzz və irəliləyişin izlənməsini artırır.

AI-nin Ənənəvi Metodlarla birləşdirilməsi

Süni intellektlə dil öyrənmə alətlərini ənənəvi tədrislə birləşdirmək dilin mənimsənilməsini artırır. Bu qarışıq müxtəlif öyrənmə üsullarına xidmət edir, sinifdə iştirakını artırır və dil qaydalarını gücləndirərək ani rəy təklif edir. Süni intellekt tətbiqlərini ənənəvi qrammatika və mədəniyyət dərsləri ilə inteqrasiya etmək dil öyrənməni gücləndirərək onu daha effektiv və zövqlü edir.

Daimi Təcrübə və Əlaqə

Dildə aktiv qalmaq məlumatın uzunmüddətli yaddaşa ötürülməsi, bacarıqların saxlanması üçün çox vacibdir. Dil öyrənmək üçün süni intellektdən istifadə anında rəy verir, öyrənənlərə səhvləri müəyyən etməyə və düzəltməyə kömək edir ki, bu da onların bacarıqlarını artırır. Müntəzəm təcrübəni AI rəyi ilə birləşdirmək dilin saxlanmasını və bacarıq səviyyəsini artırır. Yeni başlayanlar üçün söhbət etmək və tez rəy almaq əvəzsizdir, ardıcıl irəliləyiş və əyləncəli öyrənmə təcrübəsini təmin edir. Xüsusi süni intellekt anlayışları ilə müntəzəm təcrübə dil məqsədlərinə çatmağa kömək edir.

Dil Öyrənməsində AI-nin Gələcəyi

Dil öyrənməkdə AI-nin gələcəyi parlaq görünür! Tətbiqləri daha ağıllı, fərdi ehtiyaclarına daha uyğunlaşdırılan və daha interaktiv edən bəzi gözəl irəliləyişlər görürük. Bu alətlər istifadəçilərə anadillilərlə söhbət etmək və ya virtual reallığa dalmaq kimi real həyat ssenarilərində məşq etməyə imkan verməklə öyrənmə təcrübəsini bir pillə yüksəltmək üçün qurulub. Süni intellekt dil təhsilini dəyişdirdiyindən, öyrənənlər bu yenilikləri maksimum dərəcədə artırmaq üçün tendensiyalardan xəbərdar olmalıdırlar, bu da dilin mənimsənilməsini daha zövqlü və effektiv edir.

Ədəbiyyat:

1. <https://talkpal.ai/az/ai-il%C9%99-dill%C9%99ri-oyr%C9%99nin/>
2. <https://talkpal.ai/az/ai-il%C9%99-dill%C9%99ri-oyr%C9%99nin/>
3. <https://www.voices.com/blog/ai-voice-language-learning/>

CREATIVE LEGACY OF UZEYİR HACIBAYOV
ÜZEYİR HACIBAYOV'UN YARATICI MİRASI

AYGUN AHMADOVA SHUKUR KIZI

Azerbaycan Devlet Pedagoji Üniversitesi (Ü. Hacıbeyov-68), 0000-0002-2464-2513

Aygün Ahmadova, Edebiyat Öğretim Teknolojileri Bölümü Doçenti

Özet

Üzeyir Hacıbeyov, 1899-1904'te Gori Öğretmen Okulu'nda okudu. Okul onun bakış açısının oluşmasında önemli bir rol oynadı. Hacıbeyov, okul yıllarında ileri dünya kültürüyle yakından tanıştı. Burada Avrupa müzik klasiklerinin eserlerinde ustalaştı, keman ve bariton çalmayı öğrendi ve halk şarkısı örneklerini notalara kopyaladı.

U. Hacıbeyov'un "Leyla ve Mecnun" operasının Bakü'de 12 Ocak'ta (yeni yöntem göre 25) Hacı Zeynalabdin Taghiyev'in tiyatrosunda icra edilmesiyle sadece Azerbaycan'da değil, tüm Müslüman Doğu'da opera sanatının temeli atılmıştır. Hacıbeyov operanın librettosunu Fuzuli'nin aynı isimli şiirinden yola çıkarak yazdı. Üzeyir'in eserlerinde Fuzuli'nin şiirine karşı çok derin bir sevgi hakimdir. Samad Vurgun çok doğru bir şekilde Üzeyir'e şöyle dedi: "Ey Fuzûlî şiirini besteci kardeşi!

Halk kahramanlığı motiflerine dayanan "Köroğlu" operası, Azerbaycan'ın ilk klasik operası olarak kabul ediliyor. Bu eser Üzeyir Hacıbeyov'un yaratıcılığının zirvesidir. Aynı yıl Üzeyir Hacıbeyov'a "Azerbaycan SSR Halk Sanatçısı" fahri unvanı verildi. Azerbaycan opera sanatının incilerinden sayılan bu operada Üzeyir Bey ilk kez klasik opera formunu takip ederek aryalar, toplu koro sahneleri, çeşitli topluluklar, bale numaraları ve resitaller yarattı. "O Köroğlu" operasında senfonik orkestranın kompozisyonunda Azerbaycan halk müziği enstrümanları yer almış ve orkestranın renkli bir sese kavuşması sağlanmıştır. Üzeyir Bey, Azerbaycan müziğinde köklü bir değişime imza atan dahi bir bestecidir. 19. yüzyılın başlarına kadar sözlü halk müziği sanatı şeklinde var olan Azerbaycan milli müziğini, Batı Avrupa bestecilik ekollerinin başarıları, formları ve türleriyle zenginleştirdi, Azerbaycan ve Doğu müziğinin gelecekteki gelişim perspektiflerini ve estetik ilkelerini belirledi. genel olarak.

Müslüman Doğu'daki ilk operet de Üzeyir Hacıbeyov'un adıyla anılır. Bestecinin ilk müzikal komedisi üç perdelik "Karı koca"dır. Bu eser Azerbaycan'da müzikal komedinin ilk örneğidir. "Olmasın, bu olsun" adlı müzikal komedi çeşitli dillere çevrilerek Kafkas ülkelerinin yanı sıra Türkiye, Bulgaristan, Yemen ve diğer ülkelerde sahnelendi. Üzeyir Hacıbeyov'un üçüncü ve son müzikal komedisi "Arşın mal alan"dır. Müzikal komedi "Arşın mal alan" Azerbaycan'ın devrimden önceki yaşamını, halk gelenek ve göreneklerini yansıtıyor. U. Hacıbeyov'un müzikal komedisi "Arşın mal alan" İngilizce, Almanca, Çince, Arapça, Farsça, Ukraynaca, Belarusça, Gürcüce vb. dillere çevrildi. Üzeyir Hacıbeyov 22 Kasım 1948'de vefat etti. Mezar yeri Fakhri Khiyaban.

Anahtar kelimeler: opera, tarih, gazete, okul, komedi, tercüman, sahne

Abstract

Uzeyir Hajibeyov studied at the Gori Teachers' School in 1899-1904. The school played an important role in the formation of his perspective. During his school years, Hajibeyov became closely acquainted with the advanced world culture. Here he mastered the works of European music classics, learned to play the violin and baritone, and copied folk song samples into notes. The performance of U. Hajibeyov's opera "Leyla and Majnun" in Baku on January 12 (25 according to the new method) at the theater of Haji Zeynalabdin Taghiyev laid the foundation of opera art not only in Azerbaijan, but also in the entire Muslim East. Hajibeyov wrote the libretto of the opera based on Fuzuli's poem of the same name. A very deep love for Fuzuli's poetry prevails in Uzeyir's works. Samad Vurgun very correctly said to Uzeyir: "Oh brother, the composer of Fuzuli's poem!"

The opera "Koroglu", based on folk heroic motifs, is considered the first classical opera of Azerbaijan. This work is the peak of Uzeyir Hajibeyov's creativity. In the same year, Uzeyir Hajibeyov was awarded the honorary title of "People's Artist of the Azerbaijan SSR". In this opera, which is considered one of the pearls of Azerbaijani opera art, Uzeyir Bey for the first time followed the classical opera form, creating arias, mass choir scenes, various ensembles, ballet numbers and recitals. In the opera "O Koroglu", Azerbaijani folk music instruments were included in the composition of the symphonic orchestra, and the orchestra gained a colorful sound. Uzeyir Bey is a genius composer who made a radical change in Azerbaijani music. He enriched the Azerbaijani national music, which existed in the form of oral folk music art until the beginning of the 19th century, with the achievements, forms and genres of Western European schools of composition, and paved the way for the future of Azerbaijani and Eastern music. development perspectives and aesthetic principles. in general. The first operetta in the Muslim East is also named after Uzeyir Hajibeyov. The composer's first musical comedy is the three-act "Karı koca". This work is the first example of musical comedy in Azerbaijan. The musical comedy "Olanmış, bu olmak" was translated into various languages and staged in the Caucasian countries, as well as in Turkey, Bulgaria, Yemen and other countries. The third and last musical comedy of Uzeyir Hajibeyov is "Arşın mal alan". The musical comedy "Arşın mal alan" reflects the life of Azerbaijan before the revolution, folk traditions and customs. U. Hajibeyov's musical comedy "Arşın mal alan" was translated into English, German, Chinese, Arabic, Persian, Ukrainian, Belarusian, Georgian, etc. Uzeyir Hajibeyov died on November 22, 1948. His burial place is Fakhri Khiyaban.

Keywords: opera, history, newspaper, school, comedy, interpreter, stage

ƏDƏBİYYAT

1. Hacıbəyov Ü. Seçilmiş əsərləri. Bakı- Yazıçı, 1985, 653 s.
2. Uzeyir Hacıbəyov-üçüncü cild. Bakı-1968, 307 səh
3. Rəhimli İ. Azərbaycan teatr antologiyası. I cild, EL, Bakı: 2013.
4. Rəhimli İ. Azərbaycan teatr tarixi. Bakı: 2004.

CLIMATE JUSTICE AND EQUITY: BRIDGING THE GAP

NASEEM AKHTER

**Associate Professor Dr. Department of Islamic Studies
Shaheed Benazir Bhutto Women University, Peshawar, Pakistan**

Abstract

Environmental justice, which consists of two major components of equity and justice, finds its foundation in the theory that environmental benefits and harms should be distributed equally and proportionately across groups. The two primary concerns for this research are environmental justice and inequality, where it is those who are severely disadvantaged who are most affected by pollution and other environmental harms. Thus, environmental rights equity demands access to a healthy and safe environment for all, regardless of gender, class, or region of origin. The principles and perspectives on this basis form the subject of this study as a way to inform environmental rights for vulnerable groups. The research here proposes policies for environmental equity as a benefit for policymakers, social agencies, and government institutions to seek to create a just and equitable social justice environment through appropriate solutions to the factors of inequality that distort the balance of a just society.

Keywords: Environmental justice, Social organizations, Environmental rights

**ECONOMICAL MANUFACTURING OF TERNARY PHOTOCATALYST AND ITS
USE IN ACTUAL WASTEWATER TREATMENT**

ROZINA KHATTAK

**Associate Professor Dr. Department Of Chemistry, Shaheed Benazir Bhutto Women
University, Peshawar 25000, Pakistan**

Abstract:

In this work, a ternary photocatalyst based on a mixture of metal oxides was synthesized and characterized using scanning electron microscopy. The synergistic effect of the catalyst and potassium peroxydisulfate was examined in order to maximize the amount of oxidant for the best china green (CG) degradation under dark conditions. The dye was completely degraded at 0.0108 g of oxidant and 0.0005 g of catalyst. The influence of CG concentration on its degradation was also determined, and it was found that the catalyst works extremely well at high dye concentrations when an oxidant is present. The practical use of the catalyst in wastewater treatment was also investigated. The catalyst was found to be photo-effective, meaning that it degraded wastewater samples almost completely in the presence of sunlight. According to GC-MS studies, most of the MG breakdown products were not dangerous.

CLASSES OF OPERATORS SATISFYING A-WEYL'S THEOREM

HASSAN ZARIOUH

Department Of Mathematics (CRMEF-Oujda), Oujda 60000, Morocco.

ABSTRACT:

In this article Weyl's theorem and a-Weyl's theorem on Banach spaces are related to an important property which has a leading role in local spectral theory: the single-valued extension theory. We show that if T has SVEP then Weyl's theorem and a-Weyl's theorem for T^{*} are equivalent, and analogously, if T^{*} has SVEP then Weyl's theorem and a-Weyl's theorem for T are equivalent. From this result we deduce that a-Weyl's theorem holds for classes of operators for which the quasi-nilpotent part $H_0(\lambda I - T)$ is equal to $\ker(\lambda I - T)^p$ for some $p \in \mathbb{N}$ and every $\lambda \in \mathbb{C}$, and for algebraically paranormal operators on Hilbert spaces.

REFERENCES:

- [1] P. Aiena, Fredholm and Local Spectral Theory, with Application to Multipliers, Kluwer, 2004.
- [2] L. A. Coburn, Weyl's theorem for nonnormal operators, Michigan Math. J. 13 (1966), 285–288.

USE OF ARTIFICIAL INTELLIGENCE IN KAZAKHSTAN AND ITS COMPARISON WITH THE USA IN THE CONTEXT OF ENGLISH LANGUAGE EDUCATION

AİSHA SATİPBAY

Astana (K.Kulazhanov Kazakh university of technology and business)

Abstract

The rapid development of Artificial Intelligence (AI) is transforming many sectors, including healthcare, business, governance, and education. This paper explores the current state of AI development in Kazakhstan, focusing on government initiatives, practical applications, and educational advancements, particularly in the context of English language education. It also compares the progress of AI in Kazakhstan with that of the United States, a global leader in AI technology. Key differences in government support, AI integration in business, and educational infrastructure are analyzed, with a particular focus on how AI is being used to enhance English language learning in both countries. The paper concludes with recommendations for Kazakhstan to accelerate AI adoption, specifically in the realm of English language teaching, drawing on international best practices and strategies.

Introduction

Artificial Intelligence (AI) refers to the creation of machines or systems capable of performing tasks that typically require human intelligence, such as learning, problem-solving, decision-making, and pattern recognition. In recent years, AI has become a transformative force across various fields, including healthcare, education, and business. In particular, AI has begun to play an increasingly significant role in language education, where it is being used to personalize learning, provide real-time feedback, and assist in language acquisition.

In Kazakhstan, AI development is gaining traction, driven by government programs such as the *Digital Kazakhstan* initiative. However, while there is growing adoption of AI in sectors like healthcare and public services, the use of AI in language education is still in its infancy. This paper explores how AI is currently being integrated into English language teaching in Kazakhstan, compares it with the United States, and suggests ways in which Kazakhstan can leverage AI to improve English language education.

Use of Artificial Intelligence in Kazakhstan

Kazakhstan has made notable progress in adopting AI technologies across various sectors, but AI's use in education, particularly in English language teaching, is still in its early stages. Central to the country's AI development is the *AI Development Strategy for 2021–2025* (Ministry of Digital Development, Innovations, and Aerospace Industry of the Republic of Kazakhstan, 2021), which emphasizes the need to integrate AI across sectors, including education.

1. Government Initiatives and Strategic Projects

The Kazakh government has recognized the importance of AI for the future of the economy and society, and has introduced programs like *Digital Kazakhstan*, launched in 2018, which focuses on digital transformation in various public services, healthcare, education, and business

(Ministry of Digital Development, Innovations, and Aerospace Industry of the Republic of Kazakhstan, 2021).

- **Digital Education:** While AI's application in public services and healthcare is advancing, the use of AI in education, especially in language learning, is still evolving. In recent years, Kazakhstan has begun using AI-powered platforms for personalized learning in schools, and educational institutions are gradually integrating AI in their curricula (Kuanishev & Baymukhamedov, 2021).
- **AI for English Language Teaching:** AI is starting to be used in English language classrooms, primarily in large cities such as Almaty and Nur-Sultan. AI-driven tools like language learning apps, speech recognition software, and automated grammar correction systems are being used to assist students in improving their language skills (Akhmetov & Sagynbayev, 2022). However, the widespread adoption of these technologies is still limited.

2. Educational and Research Advancements

Kazakhstan is investing in building a workforce skilled in AI, with universities like Nazarbayev University and the Kazakhstan-British University offering AI-focused programs (Kuanishev & Baymukhamedov, 2021). The country also hosts AI-related conferences, such as the *AI and Data Science* conference, where researchers and policymakers discuss the integration of AI in education and other fields (Akhmetov & Sagynbayev, 2022).

Although AI is starting to be incorporated into the educational landscape in Kazakhstan, especially in STEM fields, its application in language education—especially English language teaching—is still emerging. A key challenge is ensuring that teachers are equipped with the necessary skills to incorporate AI tools into the classroom effectively (Kuanishev & Baymukhamedov, 2021).

Comparison with Artificial Intelligence in the USA

The United States has long been a global leader in AI research and development. The U.S. government has made significant investments in AI through initiatives such as the *National Artificial Intelligence Initiative Act of 2020* (White House, 2020), which coordinates AI research across federal agencies. The U.S. also benefits from a highly developed AI infrastructure and the widespread adoption of AI across business, government, and education.

1. AI in English Language Education in the USA

AI is deeply integrated into language education in the United States. Numerous AI-powered platforms and tools are used for English language teaching, including:

- **Duolingo:** An AI-powered language learning app that personalizes lessons based on the learner's progress and areas of difficulty. It uses machine learning algorithms to adjust the content and pace of lessons in real time.
- **Speech Recognition Software:** Tools like *Google Assistant* and *Siri* use AI to help language learners with pronunciation, while also providing feedback on their language skills in real-time (UNESCO, 2020).
- **Automated Writing Feedback:** AI systems such as *Grammarly* provide automated feedback on writing, helping students improve their grammar, vocabulary, and writing style.

In contrast to Kazakhstan, where AI tools for English language learning are still emerging, the U.S. has a well-established ecosystem of AI-based educational tools that cater to a wide range of language learners, from beginners to advanced students.

2. AI in Business and Industry

In addition to its impact on education, AI in the U.S. has revolutionized business operations, particularly in companies like Amazon, Google, and Tesla, which use AI for a variety of functions ranging from customer service to autonomous driving technologies (McKinsey & Company, 2023). The widespread integration of AI into business operations has created a demand for AI literacy, which includes English language proficiency, as many AI tools and platforms are available only in English.

3. Educational and Research Infrastructure

The United States also has a robust educational infrastructure that supports AI research and development. Institutions like *MIT*, *Stanford University*, and *Harvard University* are leaders in AI research, and their AI programs are among the best in the world. These institutions also contribute significantly to the development of AI tools for education, including those aimed at language learning (Harvard University, 2022).

Examples of AI Applications in English Language Teaching

1. In Kazakhstan

In Kazakhstan, the use of AI in English language education is still in its infancy. However, some private language schools in cities like Almaty have begun using AI-based platforms such as *Duolingo* and *Rosetta Stone*, which help students learn English through personalized lesson plans and interactive exercises (Akhmetov & Sagynbayev, 2022). These platforms rely on AI to adjust the difficulty of tasks based on the learner's performance.

Additionally, Kazakhstan has started pilot projects where AI-powered chatbots help students practice conversational English, providing real-time feedback on grammar and pronunciation. However, these technologies are not yet widely available to all schools or institutions (Kuanishev & Baymukhamedov, 2021).

2. In the USA

In the United States, AI is already a well-established part of English language learning. Platforms like *Duolingo* are widely used in schools and universities across the country. *Grammarly* has become a go-to tool for students and professionals to improve their written English. Moreover, AI is being used in universities for personalized language instruction, with some institutions developing AI-powered virtual tutors to help students practice English in real-world scenarios.

Conclusion

Artificial Intelligence is transforming many sectors globally, with significant potential to enhance education, including English language teaching. Kazakhstan is beginning to adopt AI in education, with initial steps taken in the use of AI-powered tools for English language learning. However, the country's AI infrastructure, particularly in education, still faces challenges such as limited access to advanced AI tools and a shortage of skilled educators trained in AI.

In comparison, the United States has long integrated AI into educational frameworks, particularly in English language teaching, where AI-driven platforms are widely used for personalized learning and real-time feedback. Kazakhstan can benefit from learning from the U.S. experience, accelerating the development and integration of AI technologies in education.

To foster the growth of AI in education, Kazakhstan must continue to invest in educational infrastructure, teacher training, and international collaborations. By doing so, the country can improve its English language education system and better prepare students for the global digital economy.

References

1. Ministry of Digital Development, Innovations, and Aerospace Industry of the Republic of Kazakhstan. (2021). *AI Development Strategy for 2021–2025*. Retrieved from <https://www.gov.kz/>
2. Akhmetov, T., & Sagynbayev, A. (2022). *Artificial Intelligence in Healthcare and Education in Kazakhstan: Opportunities and Challenges*. *Journal of Medical Technologies and Innovations*.
3. Kuanishev, M., & Baymukhamedov, E. (2021). *Development of Artificial Intelligence in Kazakhstan: Strategy and Perspectives*. *Digital Economy and Innovations of Kazakhstan*.
4. White House. (2020). *National Artificial Intelligence Initiative Act of 2022

THE PERCEPTIONS OF ACCOUNTING STUDENTS AT A PONTIANAK HIGHER
EDUCATION INSTITUTION ON CLOUD ACCOUNTING

AVENTASSYA LAKARINA¹, CELINE NATALIA², IVANA ADALIA CHANDRA³,
MARIA IRENE SIMO MAI⁴, TITANIA SUSANTO⁵, DUDY EFFENDY, S.E., M.PD.⁶

Economy and Business Faculty, The University Widya Dharma Pontianak

ABSTRACT

This study aims to identify the perceptions of accounting students at a higher education institution in Pontianak regarding the use of *cloud accounting* in their academic activities. The research method employed is a survey conducted via Google Forms, comprising various questions targeted at accounting students. These questions assess the frequency of using *cloud accounting* software, the ease of finding information or tutorials, confidence levels in using *cloud accounting*, the importance of *cloud accounting* in the curriculum, challenges faced, the impact on the efficiency and effectiveness of work, and the influence of *cloud accounting* on future career opportunities. Additionally, this study explores students' suggestions on steps the university can take to enhance the understanding and use of *cloud accounting*. The findings provide a clear insight into how accounting students view *cloud accounting*, including the benefits and challenges they encounter in its usage.

Keywords: Cloud accounting, Perceptions, Accounting Students, Higher Education, Pontianak, Academic activities

**COMPLEX OSCILLATION OF NON-HOMOGENEOUS DIFFERENTIAL
 EQUATIONS IN UNIT DISC**

FETTOUCH HOUARI

**University of Mostaganem, Faculty of Sciences Exact and Computer Science,
 Department of Mathematics and Computer Science Algeria.**

ORCID: 0000-0002-8488-3431

ABSTRACT

In this paper, we investigate the growth and fixed points of solutions of higher-order linear differential equations in the unit disc. We extend the coefficient conditions to a type of one-constant-control coefficient comparison and obtain the same estimates of iterated order of solutions. We also obtain better estimates by providing a precise value of iterated order of solution instead of a range of that in the case of coefficient characteristic function comparison.. In addition, for the n -iterated order of meromorphic function in is defined by

$$\sigma_n(f) = \limsup_{r \rightarrow 0} \frac{\log_n^+ T(r, f)}{-\log(r)},$$

where and is the Nevanlinna characteristic function of. For an analytic function in we have also

$$\sigma_{M,n}(f) = \limsup_{r \rightarrow 0} \frac{\log_{n+1}^+ M(r, f)}{-\log(r)},$$

where. If is analytic in, Tsuji [[tsu], p.205] gives that

For example, the function satisfies and $\sigma_{M,1}(f) = \mu$.

Obviously, we have

The inequalities (00) are the best possible in the sense that there are analytic functions and h such that and. However, it follows by Proposition 2.2.2 in [lain] that for. The type of a meromorphic function in with is defined by

$$\tau_n(f) = \limsup_{r \rightarrow 1^-} (1-r)^{\sigma_n} \log_{n-1}^+ T(r, f);$$

and if is an analytic function in with we have also

$$\tau_{M,n}(f) = \limsup_{r \rightarrow 1^-} (1-r)^{\sigma_n} \log_n^+ M(r, f).$$

We signal that also by Proposition 2.2.2 in [lain], we have for .

Definition meromorphic function in the unit disc is called admissible if

$$\limsup_{r \rightarrow 0} \frac{T(r, f)}{-\log(r)} = \infty$$

and nonadmissible if

$$\limsup_{r \rightarrow 0} \frac{T(r, f)}{-\log(r)} < \infty.$$

The growth index of the iterated order of a meromorphic function f in D is defined by

We will use the notation λ_n to denote the n -iterated exponent of convergence of the zero-sequence of meromorphic function f and $\bar{\lambda}_n$ to denote the n -iterated exponent of convergence of distinct zero-sequence of f , which are defined as the following:

$$\lambda_n(f) = \limsup_{r \rightarrow 0^+} \frac{\log N(r, \frac{1}{f})}{-\log(r)} \quad \text{and} \quad \bar{\lambda}_n(f) = \limsup_{r \rightarrow 0^+} \frac{\log \bar{N}(r, \frac{1}{f})}{-\log(r)}.$$

Keywords: Differential equations, exponent of convergence, Oscillation, unit disc.

• **References**

1. W.K. Hayman, *Meromorphic functions*, Clarendon Press, Oxford, 1964.
 2. J. Heittokangas, *On complex differential equations in the unit disc*, Ann. Acad. Sci. Fenn. Math. Diss. 122 (2000), 1-14.
 3. J. Heittokangas, R. Korhonen and J. Rättyä, *Growth estimates for solutions of linear complex differential equations*. Ann. Acad. Sci. Fenn. Math. 29 (2004), No. 1, 233-246.
 4. J. Heittokangas, R. Korhonen and J. Rättyä, *Fast growing solutions of linear differential equations in the unit disc*, Result. Math. 49 (2006), 265-278.
- , 233-246.

THE LIFE AND BIOGRAPHICAL POETRY OF MAKHTUMGULU FARAGI
MƏXTUMQULU FƏRAQİNİN HƏYATI VƏ TƏRCÜMEYİ-HAL XARAKTERLİ
ŞEİR YARADICILIĞI

Prof. Dr. Elman Guliyev

Azərbaycan, Bakü Azərbaycan Dövlət Pedagoji Universiteti

Türkoloji merkezin Türk edebiyatı bölümünün başkanı

Orcid: 0000-0001-5413-9479

Özet

Xalq və klassik şeir ənənələri zəminində inkişaf edən XVIII əsr türkmən ədəbiyyatı (Dövlətməmməd Azadi və Nurmühəmməd Qərib Əndəlibin simasında) Məxtumqulu Fəraqi yaradıcılığı ilə yeni tarixi inkişaf mərhələsinə qədəm qoymuşdur. Məxtumqulu XVIII əsr klassik türkmən ədəbiyyatında realist şeirin əsasını qoymuşdur. Tədqiqatçılar haqlı olaraq onun sənətinin realist təsvir üsulu və dil-üslub xüsusiyyətlərinə görə M.P.Vaqif və A.S.Puşkin yaradıcılığı ilə müqayisə edirlər. Nəticə etibarilə demək olar ki, M.P.Vaqif Azərbaycan ədəbiyyatında, A.S.Puşkin rus ədəbiyyatında kimdirsə, müəyyən istisnalar nəzərə alınmazsa Məxtumqulu da türkmən ədəbiyyatında eyni funk- siyanı yerinə yetirən görkəmli sənətkardır.

Anahtar kelimələr: Məxtumqulu Fəraqi, yaradıcılıq, həyat, tərcümeyi-hal şeirləri

Summary

The 18th century Turkmen literature, which developed on the basis of folk and classical poetry traditions (in the person of Davlatmammad Azadi and Nurmammed Garib Andalib), entered a new stage of historical development with the work of Makhtumgulu Faraqi. Makhtumgulu laid the foundation of realist poetry in classical Turkmen literature of the 18th century. Researchers rightly compare his art with the works of M.P. Vagif and A.S. Pushkin due to the realistic description method and language-style features. As a result, it can be said that M.P. Vagif is in Azerbaijani literature and A.S. Pushkin is in Russian literature, if certain exceptions are not taken into account, so is Makhtumgul. is a prominent artist who performs the same function in Turkmen literature.

Key words: Makhtumgulu Faraqi, creativity, life, biographical poems

GİRİŞ

Məxtumqulu Fəraqi XVIII əsr türkmən realist ədəbiyyatının banisi, böyük mütəfəkkir şairi, mövzu və formasına görə yeni ədəbiyyatın yaradıcısı kimi şöhrət qazanmışdır. Məxtumqulu Fəraqi 1730-cu ildə şair ailəsində anadan olmuşdur. Məxtumqulu şairin adıdır. Lakin bununla yanaşı şeirləri Məxdumqulu, Maxdımqulu, Maxtımqulu, Məhtimqulu adı ilə də çap olunmuşdur. Fəraqi isə şairin təxəllüsüdür. O, mənşə etibarilə Ətrək bölgəsində yaşayan Gərgəz tayfasına mənsubdur. Şeirlərinin birində səslənən “əsli gərgəz, yurdu Ətrək” ifadələrində Fəraqinin tayfa mənsubiyyətinə tam aydınlıq gəlir. M.Fəraqinin uşaqlığı saf və mənşəli təbiətə malik Gürgəndə keçmişdir. M.Fəraqi Gürgənin füsunkar təbiətini belə təsvir edir:

Önündə uca dağ, başında duman, Dənizdən güc alar yeli Gürgənin Buludlar oynayar, çaylar kükrəyər, Axar boz, bulanıq seli Gürgənin.

Onun atası Dövlətməmməd Azadi (1695-1760) klassik türkmən ədəbiyyatının tanınmış şəxslərindən biri olmuşdur. O, "Behiştnamə" və "Vəzi-Azadi" adlı iki məşhur poemasında dini və əxlaqi görüşləri- ni geniş təbliğ etmişdir. M.Fəraqi ilk olaraq atasının işlədiyi məktəb- də oxumuş və ondan dərslər almışdır. O, təhsilini başa vurduqdan sonra təsərrüfat işlərində çalışmışdır. Bir müddət məşğuliyyətini zərgərlik sahəsində davam etdirmişdir. Lakin M.Fəraqinin oxumağa olan böyük həvəsi onu mədrəsə təhsili almağa sövq etmişdir. O, əvvəlcə Buxara, sonra isə Xivə şəhər mədrəsəsində təhsil almışdır. Bu mədrəsələrdə onun hansı tarixlərdə oxuduğu dəqiq bilinmir. Lakin yaradıcılığından məlumdur ki, o, yüksək təlim-tərbiyə keyfiyyətinə görə seçilən Xivə şəhərinin "Şirqazı" mədrəsəsində üç il oxumuş və təhsilini tamamla- dıqdan sonra doğma elinə qayıtmışdır.

Qonaq olub üç il yedim duzunu, Gedirəm, əlvida, gözəl "Şirqazı"! Sevdim sərt qışını, gülgün yazını Gedirəm, əlvida, gözəl "Şirqazı"!

Haqqın dərgahına bağlıdır belim, Səndə təlim aldım, açıldı dilim, Yolumu gözləyir elatım-elim, Gedirəm, əlvida, gözəl "Şirqazı"!

Məxtumqulu Fəraqinin həyatı daha çox mübarizə, kədər və möh- nət içində keçmişdir. Onun Mənli adında bir qızı sevməsinə baxma- yaraq qızın atası Məxtumqulunun kasıblığına görə bu sevgi qarşısın- da sədd çəkmiş və qızını varlı bir oğlana vermişdir:

Ayrıldım qönçə gülümdən O saçları sünbülümdən Xoş avazlı bülbülümdən Şirin göftardan ayrıldım.

Dağları var, başı çənli, Buz bulaqlı, tər çəmənli Eli-Göklən, adı Mənli Nazlı dildardan ayrıldım.

Bundan sonra Fəraqi dul qadınla evlənmiş və bu qadıncan 2 oğlu olmuşdur. Lakin şairin hər iki oğlu uşaq yaşlarında vəfat etmişdir. Şair oğlanlarının ölümündən təsirlənərək "bəxtini qara", "ciyərini pa- ra-para", "ürəyini yara" edən bu dərddən ağırlığını və dözülməzliyini şeirlərinin birində belə ifadə edir:

Sorağında gözüm giryan, Edərəm naleyi-əfqan Oğul dərddi məni hər an Sərgərdan, avara etdi.

Məxtumqulu Fəraqi türkmən tayfalarının birliyi uğrunda müba- rizə aparmış, bu məqsədlə danışıqlar aparmaq üçün bir sıra ölkələrə səyahət etmişdir. Onun Hindistana getmək naminə atasından icazə istəməsi, əfqan hökmdarı Əhməd şahla görüşmək arzusu, türkmən- lərin görkəmli siyasi xadimi Çovdur xanla danışıqlar aparması bila- vasitə türkmən xalqını yadelli təcavüzlərdən qorumaq və xalqın birli- yini təmin etmək məqsədi daşıyırdı. Şairin istər Əhməd şah, istərsə də Çovdur xana ithaf etdiyi şeirlərində xalq birliyi, vətənpərvərlik ideyası əsas yer tutur. M.Fəraqi müxtəlif dövrlərdə Nadir şah (1746) və Xivədə Nurəli xana (1767) qarşı türkmənlərin qaldırdığı üsyan- larda iştirak etmişdir. M.Fəraqinin qardaşları da türkmən xalqının birliyi, azadlığı uğrunda mübarizənin önündə getmiş və canlarını bu yolda fəda etmişlər. Qardaşlarının vaxtsız itkisinin şairdə doğurduğu acı təəssüratlar "Gəlmədi" şeirində öz əksini belə tapmışdır:

Xəbərsiz, ətərsiz getdi Abdulla, Hamı gedib-gəldi, bunlar gəlmədi, Məmmədsəfa getdi köməkləşməyə Yola salan gəldi, bunlar gəlmədi.

M.Fəraqinin iranlılara qarşı mübarizə dəstələrində iştirak etmə- si və əsir düşməsi bir sıra mənbələrdə təsdiqlənir. Tale elə gətirmiş- dir ki, M.Fəraqi ölkə daxili siyasi proseslərin gərginliyi ucbatından müəyyən zamanlarda doğma vətəmindən kənarda yaşamışdır.

M.Fəraqi 1780-ci ildə vəfat etmiş, Şimali Xorasanın Ağ Toğay ərazisində yerləşən qəbiristanlıqda atası Dövlətməmməd Azadının məzarı yanında dəfn olunmuşdur.

Xalq və klassik şeir ənənələri zəminində inkişaf edən XVIII əsr türkmən ədəbiyyatı (Dövlətməmməd Azadi və Nurmühəmməd Qərib Əndəlibin simasında) Məxtumqulu Fəraqi yaradıcılığı ilə yeni tarixi inkişaf mərhələsinə qədəm qoymuşdur. Məxtumqulu XVIII əsr klassik türkmən ədəbiyyatında realist şeirin əsasını qoymuşdur. Tədqiqatçılar haqlı olaraq onun sənətinin realist təsvir üsulu və dil-üslub xüsusiyyətlərinə görə M.P.Vaqif və A.S.Puşkin yaradıcılığı ilə müqayisə edirlər.

Nəticə etibarlı ilə demək olar ki, M.P.Vaqif Azərbaycan ədəbiyyatında, A.S.Puşkin rus ədəbiyyatında kimdirsə, müəyyən istisnalar nəzərə alınmazsa Məxtumqulu da türkmən ədəbiyyatında eyni funksiyanı yerinə yetirən görkəmli sənətkardır.

M.Fəraqi yaradıcılığı əsasən türkmən həyatı ilə bağlıdır. Bu sənət də türkmən xalqının həyat tərzini, məişəti, dünyagörüşü və s.cəhətlər öz əksini tapa bilmişdir. Onun sənəti geniş mövzu dairəsi ilə seçilir. M.Fəraqinin ictimai-siyasi, fəlsəfi, məhəbbət, didaktik, tərcümeyi-hal xarakterli və s. şeirlərində türkmən xalqının həyatı və tarixi ilə tanış olmaqla bərabər həm də bu xalqın mənəvi-əxlaqi, psixoloji düşüncəsinin səviyyəsini də müəyyənləşdirmək mümkündür.

M.Fəraqinin həyatı XVIII əsr türkmən ictimai-siyasi proseslərinin ən gərgin və acınacaqlı dövrünə təsadüf edir. Tayfa və feodal çəkişmələrinin, ölkələrarası müharibələrin türkmən xalqının həyatına vurduğu ağır zərbələr bir vətəndaş kimi Məxtumqulunu narahat etmiş, onun qəlbini ağrıtmış, yaradıcılığında bir haray, etiraz motivinə çevrilmişdir. Şairin ictimai-siyasi şeirlərində əsas hədəf və tənqid obyektinə zəmanə eybəcərlikləridir.

Haray, dostlar, ömür-gün Keçdi, deyib ağlaram.

Ağlım getdi başımdan Çaşdı, deyib ağlaram.

Tərs dövrən etdi zaman, Gəzir dillərdə yalan, Zülm, nifaq, ey cahan, Coşdu, deyib ağlaram.

Buna görə də şair şərin xeyrə, əyrinin düzə, gücün haqqa qalib gəldiyi cəmiyyətə qarşı barışmaz mövqedə dayanır. Zəmanədə yaxşı ilə pisin bir-birinə qarışmasını heç cür qəbul etməyən Məxtumqulu bunlara qarşı etiraz səsinə ucaldır:

Dərd görmüşəm diyarımdan, dövrümdən, Xeyir hansı, ehsan hansı bilinməz.

Zalımların cəfasından, cövründən İslam hansı, iman hansı bilinməz.

Məxtumqulu, can mehmandır, bədən leş, Pisə pis ol, mərd igidə de qardaş

Bu əyyamda baş ayaqdır, ayaq baş, Yaxşı hansı, yaman hansı bilinməz.

Həyatından məlumdur ki, Məxtumqulu mənsub olduğu doğma xalqının azad, xoşbəxt, müstəqil olması naminə əlinə silah alaraq mübarizə meydanlarına atılmış, vətəninə müdafiə etmiş, qəsbkarlara qarşı ölüm-dirim savaşına girməkdən çəkinməmişdir. Ümumiyyətlə, şairin yaradıcılığında müharibə və daxili çəkişmələr kəskin şəkildə pislənir. Ölkəsinin, xalqının müharibə fəlakəti ilə üzləşməsi nəticəsində kənd və şəhərlərin xarabazara çevrilməsi, insan talelərinin faciələrə düşər olması hallarının tənqidi Məxtumqulu lirikasında geniş yer alır. Şair

vətənin düşmən tapdağı altında olması, soydaşlarının yurdlarından dərbədər düşməsi ilə bağlı təəssüfləri poetik fikrin ən təsirli ifadəsində özünə yer tapır:

Mərd igidlər düşdü eldən dərbədər, Kimə ağız açsın indi bu ellər,
Hanı bizim o gül, çəmən, bülbüllər,
Gözlərimi örtən qana neyləyim?

Əsir gördüm qələmi mən, sözü mən,
Gurlayır qul dolu bazar səhərdən.
El namusu hanı? Geyib ruh kəfən İnlər tənha,
gəlib cana, neyləyim?

Müharibələr, feodal qarşıdurmaları nəticəsində M.Fəraqi də vətəndən didərgin düşmüş və bir müddət vətən həsrəti ilə qürbətdə acınacaqlı həyat yaşamışdır. Şair cəhənnəm əzablı qürbətdə “namər- də, zalıma möhtac olmamaq”, “əslinə qovuşmaq” naminə güc və qü- vvət payı almaq üçün tanrıya üz tutur:

Kərəm eylə, yarəb, qüdrətli sübhan,
Qərib-qəmgin keçən halıma mənim Özüm peşimanam,
ağlım da heyran Başımdakı qeylü-qalıma mənim.

189

M.Fəraqi “Ceyhun ilə bəhri Xəzər” arasında yaşayan, özünün tarix və mədəniyyətini yaradan türkmənlərin bu günkü həyat tərzini, gələcək arzularını özündə əks etdirən silsilə şeirlərində sevgi yangısı dolu hisslərinin tərənnümü dayanır. Bu şeirlərin bir çoxunda şairin romantik duyğuları diqqəti daha çox cəlb edir. Belə ki, daim müha- ribə və tayfa davalarından gileylənən, onlara etirazını bildiren Məx- tumqulu bu qrup şeirlərində türkmənlərin birliyindən, qardaşlığından, xoş iqbalından, qəhrəmanlığından, yurdunun gözəl mənzərələrindən və s. ürək dolusu söhbət açır. Əslində bu cür yanaşmasında şair xalqı ilə bağlı özünün gələcək arzu, istək və ümidlərinin bədii tərənnümünə meydan verir:

Birləşib, həmrəydir könüllər, başlar, Qıy vursa, əriyər torpaqlar, daşlar.
Bir süfrəyə gələr çörəklər, aşılar, Qardaşıqdır xoş iqbalı türkmənin.

Qəmdən uzaq olar, qəlbi dağlanmaz, Yıxar dağı-daşı, yolu bağlanmaz.
Başqa bir elatda könlü saxlanmaz, Maxdımqulu, susmaz dili türkmənin.

Məxtumqulu Fəraqi lirikasında tərcümeyi-hal xarakterli nü- munələr çoxluq təşkil edir. Bu nümunələr bir tərəfdən şairin həyat və taleyi ilə konkret şəkildə bağlanır, digər tərəfdən də onun

həyatının ümumi səciyyəsinə əks etdirir. Əgər birinci halda biz M.Fəraqinin atası, qardaşları, övladları, sevgisi, qürbət həyatı və s. haqqında məlumat əldə ediriksə, həyatının ümumi səciyyəsinə əks etdirən şeirlərində isə tərcümeyi-hal faktı şairin vətənə, dostlarına, türkmən həyatına ümumi bağlılığı kontekstində diqqəti cəlb edir. Məs., şairin həyatından məlumdur ki, onun atası D.Azadi 1760-cı ildə 65 yaşında vəfat etmişdir. M.Fəraqinin “Atamın” adlı şeirində bu hal öz əksini konkret olaraq belə tapmışdır:

Altmış beşdə novruz günü, luv ili, Durdu əcəl,
yolun kəsdi atamın.
Bu dünyanın işi beləymiş bəli,
Ömrünün yarpağı əsdi atamın.

Və yaxud, “Mübtəla etdi” şeirində Məxtumqulu övlad itkisi ilə bağlı kədərini belə izhar edir:

Dostlar, mənə çərxi-fələk Bir dərdə mübtəla etdi.
Ayırdı əziz balamdan,
Ürəyimi yara etdi.

Aşağıdakı şeir parçası da tərcümeyi-hal xarakterlidir. Heç şübhəsiz, bu sətirlərdə bəxtindən gileylənən, dostlarından uzaq düşən şair həyatının müəyyən dövrünü əks etdirmişdir. Lakin buradakı ifadələr ümumi səciyyə daşıyır:

Tayım-tuşum el-obanı dolaşdı Dostlar getdi, hicran ömrə yol açdı. İstəyim, muradım qəmlə bulaşdı, Rəhm edən olmadı, bəxtim qaradır.

KAYNAKLAR

1. Türkmən nəğmələri. Bakı, 1989.
2. Türkmən hekayələri. Bakı, 1962.
3. Məxdumqulu. Şeirlər. Bakı, 2006.
4. Dövlətməmməd Azadi. Seçilmiş əsərləri. Bursa, Uludağ Universiteti Basımevi, 2012



T.C.
TRAKYA ÜNİVERSİTESİ REKTÖRLÜĞÜ
Balkan Araştırma Enstitüsü Müdürlüğü



Sayı :E-97336337-108.99-729851
Konu :Düzenleme Kuruluna Akademisyen
Temsilciliği

22.10.2024

Sayın Dr. Öğr. Üyesi Enes TURBIC

İlgi : 21.10.2024 tarihli ve 108.99-E.729198 sayılı yazı

Ases Kongre Organizasyon Yayıncılık bünyesinde faaliyet gösteren Arceng Akademi olarak 23-24 Kasım 2024 tarihleri arasında düzenlenmesi planlanan Uluslararası Ege Bilimsel Çalışmalar Kongresinin Düzenleme Kuruluna akademisyen temsilcisi olarak görev almanız Enstitü Müdürlüğümüzce uygun görülmüştür.

Bilgilerinize rica ederim.

Doç. Dr. Ali CHOUSEIN OGLOU
Enstitü Müdürü V.

Bu belge, güvenli elektronik imza ile imzalanmıştır.

Belge Doğrulama Kodu :BSEZF29YUY Pin Kodu :53603

Belge Takip Adresi : <https://www.turkiye.gov.tr/trakya-universitesi-ebys>

Adres : Balkan Araştırma Enstitüsü Balkan Yerleşkesi Enstitüler Binası 2. Kat 22030 Merkez/Edirne

Telefon : 2842353458 Faks : 2842363179

e-Posta:bae@trakya.edu.tr Web:<https://bae.trakya.edu.tr>

KeP Adresi : trakyauni@hs01.kep.tr

Bilgi için : Nimet GÜLER ORMAN

Ünvanı : Bilgisayar İşletmeni



14.12.2024

ISBN: 978-625-97514-0-5

ARCENG PUBLICATIONS-2024©